

돌으멍 건강체전, 웃으멍 화합제주



제52회 제주특별자치도민체육대회

대회기간 : 2018.4.13(금) ~ 4.15(일) <3일간>

개최장소 : 제주시 일원

주최 : 제주특별자치도체육회, 제주특별자치도장애인체육회

주관 : 제주시, 회원종목단체, 장애인경기단체

후원 : 제주특별자치도, 제주특별자치도교육청





▷ 인사말 ◁

- 개 회 사 4
- 축 사 5
- 축 사 6
- 환 영 사 7

▷ 대회개요 ◁

- 기본방향.....11
- 일반사항.....12
- 대회특징.....12
- 상징물(구호,표어,엠블럼)13
- 대회임원.....14
- 주요일정.....17
- 대회규모.....17
- 개 회 식(입장형태 및 순서)18
- 폐 회 식.....21
- 성화행사.....22
- 경기운영.....23
- 스포츠문화이벤트.....23
- 참가현황.....26
- 참가요강 및 경기종목별 참가요령32
- 참가요강 및 경기종목별 참가요령/장애인부...68

▷ 경 기 ◁

- 검도.....79
- 게이트볼.....82

- 골프.....85
- 국학기공.....86
- 궁도.....87
- 그라운드골프.....88
- 근대3종89
- 농구.....90
- 당구.....96
- 댄스스포츠.....97
- 레슬링100
- 롤러스포츠105
- 바둑107
- 배구.....108
- 배드민턴111
- 보디빌딩120
- 복싱121
- 볼링127
- 사격129
- 산악130
- 수영131
- 스쿼시136
- 승마138
- 씨름139
- 야구소프트볼146
- 역도149
- 요트150
- 우슈151
- 유도153
- 육상167

건강체전, 웃으멍 화합제주

- 자전거175
- 정구176
- 족구178
- 줄넘기179
- 철인3종180
- 체조181
- 축구182
- 탁구190
- 태권도200
- 테니스225
- 파크골프230
- 패러글라이딩231
- 핸드볼232
- 민속경기(줄다리기)234
- 민속경기(줄넘기)235
- 티볼(뉴스포츠)236
- 넷볼(뉴스포츠)238
- 풋살(뉴스포츠)242
- 플로어볼(뉴스포츠)243

▶ 경기(장애인부) ◀

- 육상247
- 배드민턴256
- 볼링261
- 사이클263

- 론볼264
- 수영269
- 휠체어농구278
- 파크골프280
- 바둑282
- 게이트볼284
- 풋살288
- 탁구291
- 태권도297
- 당구299
- 실내조정302
- 좌식배구304

▶ 역대도민체전 ◀

- 연혁307
- 역대성적315

▶ 선수단 임원 명단 ◀

- 선수단 임원 명단321
- 읍·면·동 임원 명단322
- 초등학교 임원 명단334
- 중학교 임원 명단341
- 고등학교 임원 명단346



존경하는 제주도민 여러분!

제52회 제주특별자치도민체육대회이 막이 올랐습니다.

참여하신 선수와 임원, 고향을 방문하신 재외도민, 자원봉사자를 비롯한 내외 귀빈 여러분께 따뜻한 환영과 감사의 인사를 드립니다.

제주특별자치도민체육대회는 도민이 하나 되는 ‘스포츠 제전’입니다.

반세기 넘게 도민들이 발산해 온 배려와 존중, 화합의 정신은 4·3의 아픔을 화해와 상생으로 승화시키며 평화의 새로운 역사를 쓰는 원동력이 되었습니다.

온 국민의 추모 속에 거행된 4·3 70주년 추념식의 향불은 도민체육대회의 횃불로 피어났습니다.

앞으로 사흘간 경기장은 선의의 경쟁을 넘어 도민 화합을 다지는 감동으로 가득할 것입니다.

올해 도민체육대회는 120만 제주도민이 함께하는 도전과 성취의 즐거움, 상생과 화합의 기쁨, 치유와 평화의 축제가 되길 기대합니다.

지난해부터 시작된 지역단위 경기는 올해 더욱 확대됐습니다.

참가 신청에서부터 경기 운영, 경기 결과 처리까지 최첨단 ICT기술을 도입하여 보다 편리하고, 공정한 경쟁의 장이 될 것입니다.

스포츠를 중심으로 문화 향연이 펼쳐지는 도민체육대회는 제주도민을 위한 대표 축제가 되리라 확신합니다.

스포츠로 건강하고 행복한 제주공동체를 함께 열어나갑시다.

대회 준비를 위해 애쓰신 모든 분께 감사드리며, 여러분 모두의 건승을 기원합니다.

감사합니다.

2018년 4월 13일

제주특별자치도체육회장 



존경하는 120만 내외도민 여러분, 선수와 임원 여러분, 대단히 반갑습니다.
제주특별자치도의회 의장, 고충홍입니다.

화려한 봄꽃들의 잔치 속에서, 또 하나의 축제 제52회 제주특별자치도민체육대회
가 성황리에 막을 올리게 된 것을 진심으로 축하합니다.

“돌오멍 건강체전, 웃오멍 화합제주”라는 대회 슬로건처럼, 어울리고 화합하는
신명나는 잔치판 속에서 도민화합과 건강을 증진시키는 정말 소중한 자리입니다.

뿐만 아니라 어린이부터 청소년, 청·장년, 어르신들이 세대를 초월해서 모두가 하
나 되는 뜻깊은 날이기도 합니다.

체육은 건강지수와 활력을 높여주며 지역 간, 계층 간 벽을 허물고 화합을 이뤄내
는 힘의 원천입니다.

경제적 효과도 막대합니다.

체육을 통해 얻어지는 도민에너지는 세계 속의 국제자유도시로 나아가는 동력이
될 것입니다.

도민체육대회를 통해 도민 모두가 더욱 건강해지고 화합을 통해 우리 제주가 세
계속으로 발전해 나갈 수 있기를 기대합니다.

선수 여러분의 선전과 도민 여러분의 참여가 한데 어우러진 성공적인 체전이 되
기를 소망합니다.

감사합니다.

2018년 4월 13일

제주특별자치도의회 의장 고 충 홍



존경하는 도민 여러분, 그리고 교육가족 여러분 안녕하십니까?

엘리트 체육인, 생활체육 동호인, 장애인체육 선수가 모두 함께하는 스포츠 축제, 제52회 제주특별자치도민체육대회의 개막을 진심으로 축하드립니다.

그리고 읍·면·동 지역단위팀과 각급 학교팀, 생활체육 동호인팀, 장애인팀 참가 선수들의 선전을 기원하는 격려와 응원의 박수를 보냅니다.

도민체전은 스포츠를 통해 도민 화합을 도모하고, 자라나는 청소년들에게는 제주인으로서의 정체성을 형성하는데 기여해온 축제의 장입니다.

통합체전이 지향하는 도민 화합과 미래를 향한 전진, 그리고 건강한 스포츠 정신을 함양함으로써 체육 발전은 물론 사회 통합을 도모하기 위한 목적이 착실히 충족되어 감을 매우 기쁘게 생각합니다.

도민 여러분!

온 국민을 하나로 만들었던 지난 2018 평창 동계올림픽과 패럴림픽을 통해 알 수 있듯 스포츠는 사회 구성원 모두를 하나로 묶어 무한한 통합의 에너지를 만들어 냅니다.

앞으로도 스포츠가 사회공동체의 발전과 통합의 구심점이 되기 위해서는 스포츠 꿈나무를 육성하는 학교 스포츠를 비롯한 생활체육의 든든한 기반이 전제되어야 한다고 생각합니다.

우리 제주교육도 학교스포츠클럽 육성과 동아리 활성화 등 학교체육 정상화를 통해 미래의 주역이 될 학생들이 학업에 충실하면서 스포츠 활동을 생활화할 수 있도록 노력하겠습니다.

아무쪼록 이번 체전에 참가한 선수 여러분 모두 결과 못지않게 상대 선수를 존중하는 페어플레이속에 그동안 갈고닦은 기량을 한껏 발휘해 주시길 바랍니다.

끝으로 대회 준비에 정성을 다하신 대회 관계자 여러분께 진심으로 감사드리며, 참가 선수 여러분 모두의 선전을 기원 드립니다.

감사합니다.

2018년 4월 13일

제주특별자치도교육감 이석문



존경하고 사랑하는 선수단 여러분!

생활체육인 여러분! 제주도민 여러분!

도민 화합과 상생을 도모하는 제52회 제주특별자치도민체육대회가 열리게 된 것을 대단히 기쁘게 생각하며, 참가하신 여러분 모두 진심으로 환영합니다.

오늘부터 3일간 제주종합경기장 주경기장을 비롯한 우리 시 일원에서 51개 종목에 걸친 경기가 펼쳐집니다.

단순한 체육행사를 넘어 제주만의 독특한 문화를 접목한 문화 행사로 만들기 위해, 기존 낮 시간대에 진행되던 개회식을 저녁 시간대로 옮겨 더 많은 도민이 참여하여 즐길 수 있도록 했습니다.

또한 제주 4.3 해원상생굿과 만덕의 제주정신, 지역과 세대를 아우르는 연합 합창단의 화합의 하모니를 연출한 대규모 공연으로 도민이 하나 되어 즐기는 종합문화예술축제로서의 면모를 갖추었습니다.

제주 4.3 70주년을 맞이하는 올해, 도민 화합과 상생이라는 메시지는 더욱 강한 울림을 줍니다. 도민체육대회가 우리 사회의 갈등을 치유하고 우리 제주의 문화를 지키고 가꾸어 나가는 생활체전으로 발전해 나가길 기대합니다.

아무쪼록 제52회 도민체육대회가 건강한 제주사회의 미래 발전을 견인할 수 있는 도민화합의 대축제가 되기를 바랍니다.

감사합니다.

2018년 4월 13일

제주시장 고 경 실

제주도의 노래

The Song of Jeju

김진열 詞 Kim Jin-yeol Lyrics
 현종건 曲 Hyeon Jong-keon Composer



Fine

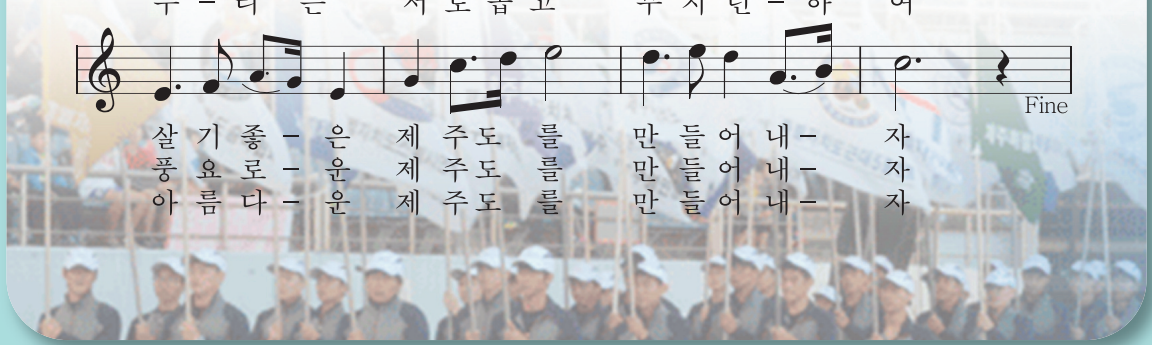

▶ 대회개요 ◀

- ▶ 기본방향
- ▶ 일반사항
- ▶ 대회특징
- ▶ 상징물(구호, 표어, 엠블럼)
- ▶ 대회임원
- ▶ 주요일정
- ▶ 대회규모
- ▶ 개 회 식(입장형태 및 순서)
- ▶ 폐 회 식
- ▶ 성화행사
- ▶ 경기운영
- ▶ 스포츠문화이벤트
- ▶ 참가현황
- ▶ 참가요강 및 경기종목별 참가요강
- ▶ 참가요강 및 경기종목별 참가요강(장애인부)

도민체육대회는 모든 도민들에게 올바른 스포츠 보급을 통하여 스포츠 정신을 고취하고 도민의 체위를 향상시키며 지방 체육의 저변 확대를 도모함은 물론 건전한 사회 기풍을 조성하여 지역 사회 발전에 이바지함을 목적으로 한다.

기 본 방 향

비 전

스포츠로 건강하고 행복한 제주

대 회 목 표

건강한 체력, 경쟁과 협력, 화합과 전진

추 진 방 침

- 지역 순회 개최 원칙 적용 제주시 지역 개최
- 개최지 역할(개·폐회식 운영 등) 강화
- 지역(읍·면·동)단위 스포츠 활성화의 전기 마련
- 학교·생활·전문체육 유기적 연계
- 선순환의 스포츠 활동 체계 구축
- 도민체육대회 관리 시스템 구축에 의한 참가 신청 및 경기운영
- 신청 방법, 경기일정 및 결과 전산처리 및 관리
- 도민 참여에 의한 건강과 복지 증진의 종합 스포츠 축제로 승화

일 반 사 항

- 대 회 명 : 제52회 제주특별자치도민체육대회
- 대회기간 : 2018. 4. 13.(금) ~ 4. 15.(일) <3일간>

- 개회식 : 4. 13(금) 20:00 ~ 제주종합경기장 주경기장
- 폐회식 : 4. 15(일) 17:00 ~ 제주종합경기장 주경기장

- 개최장소 : 제주시 일원(메인경기장-제주종합경기장 주경기장)
- 주 최 : 제주특별자치도체육회·제주특별자치도장애인체육회
- 주 관 : 제주시·회원종목단체·장애인경기단체
- 후 원 : 제주특별자치도·제주특별자치도교육청
- 경기종별 : 유년부, 초·중·고등학교부, 일반부, 재외도민
- 참가인원 : 745팀 15,197명(임원 1,901명, 선수 13,296명)
- 경기종목 : 51종목(뉴스포츠 4종목, 장애인 17종목 포함)

대 회 특 징

- 지역 순회 개최의 특성 살린 개·폐회식 운영
 - 개최지(제주시) 역할 강화에 의한 대회 준비 체계 구축
 - 개회식 식전행사 등 개최지 주관운영에 의한 이벤트 연출 및 관중참여 유도
- 야간 개회식 운영과 도민참여의 볼거리 극대화
 - 개막일 민속경기와 야간 개회식, 메인경기장 광장 이용 Sports for All 이벤트 운영으로 도민참여와 관심 제고
- 대회 전산 관리시스템 도입에 의한 운영의 체계와 편의 제공
 - 참가신청, 경기일정 및 경기결과 처리의 전산화로 대회참가 편의 제공
 - 종목별, 선수단별 참가유형 전산통계 기반 구축으로 체전 경기운영방법 개선 도모
- 종목별 종합시상제 운영으로 참가선수단 경기 열기 제고
 - 일반부 읍·면·동대항 11종목 대상 종목별 종합시상제 도입
 - 대회 비전구현의 MOST상(대상, 참여·실천·화합·애향) 시상제

대 회 구 호

“돌오멍 건강체전, 웃오멍 화합제주”

대 회 표 어

“둥글둥글 체전향연 싱글빙긔 행복축제”
“힘찬도약 희망체전 같이가는 희망제주”
“모다들영 즐겨보세 건강백세 제주도민”

엠 블 럼



포 스톨



대 회 임 원

- 대 회 장 : 원희룡
- 부대회장 : 부평국, 고경실, 고정신, 김범희, 김진호, 박상훈, 서석주, 신석종
양광순, 이계영, 전귀연, 고은실, 김순복, 김채규, 부형중, 양예홍
이승훈, 정기범, 최철영
- 고 문 : 강만생, 강창일, 고충홍, 공성용, 김대형, 김문탁, 김창희, 김태환
김택남, 부임춘, 송석언, 신구범, 신언식, 오영수, 오영훈, 우근민
위성곤, 이군보, 이석문, 이승엽, 홍혜경, 황용진
- 자문위원 : 강경식, 강기권, 강성균, 강시백, 강연호, 강익자, 강지순, 고시홍
고신관, 고용호, 고정식, 고추월, 고태민, 고태순, 구성지, 김경학
김광수, 김동욱, 김명만, 김성찬, 김영보, 김왕식, 김용범, 김창기
김천문, 김태석, 김홍두, 김황국, 김희현, 문원배, 문종해, 박규현
박성관, 박원철, 변창보, 부공남, 손유원, 송성흠, 송승천, 신수용
신영근, 안동우, 안창남, 양석완, 오대익, 유진의, 윤춘광, 이경영
이기봉, 이도혁, 이동건, 이상봉, 이상순, 이상철, 이선화, 이윤식
이중환, 이창준, 이춘식, 장정언, 전성태, 좌남수, 하민철, 한성울
한은준, 허창옥, 현승탁, 현우범, 현정화, 홍경희, 홍기철
- 임 원 : 강경문, 강대옥, 강동군, 강동철, 강만순, 강병희, 강석보, 강성무
강승수, 강용준, 강은숙, 강정오, 강창용, 강태길, 강태범, 강태원
강희봉, 고광민, 고광표, 고구봉, 고다운, 고동일, 고동환, 고문화
고병기, 고성휴, 고영민, 고영수, 고영완, 고점유, 고창범, 고탁현
고평석, 고향심, 고혁남, 고희철, 김 호, 김경란, 김경복, 김경운
김계형, 김기운, 김대운, 김대생, 김덕진, 김도훈, 김동훈, 김맹하
김민호, 김병찬, 김봉모, 김상갑, 김상길, 김상범, 김상희, 김성빈
김송언, 김승현, 김영배, 김영옥, 김영찬, 김영훈, 김용균, 김용석
김응일, 김익상, 김자선, 김재덕, 김재현, 김정오, 김정준, 김지훈
김진선, 김창홍, 김창희, 김태군, 김태련, 김택보, 김하중, 김형우

김형준, 김황래, 김효랑, 나종용, 류재청, 문성규, 문성보, 문성은
 문세호, 문승환, 문정윤, 문호현, 문홍철, 박광남, 박문헌, 박미리아
 박미영, 박민호, 박선영, 박성한, 박순덕, 박진수, 박춘근, 박희수
 배주남, 백금탁, 백원민, 백혜경, 변동엽, 변수진, 부동석, 부문자
 부윤환, 부인체 부재호, 부창우, 서현주, 선명애, 손희진, 송은옥
 신동윤, 신영민, 신은숙, 신진성, 심광식, 안봉수 양경홍, 양근영
 양금자, 양남현, 양석후, 양성우, 양순희, 양창면 양태수, 오복남
 오용덕, 오이권, 오재윤, 오태진, 우용구, 윤보철, 윤상택, 윤옥희
 윤정이, 윤희섭, 이명준, 이상순, 이숙향 이승철, 이승헌, 이에리
 이영철, 이인철, 이정선, 이종보 이창건, 이창래, 이창보, 이철호
 이희봉, 이희철, 임병기, 임재윤, 임재정 임태봉, 장경숙, 장서윤
 장원규, 장지찬, 전기현, 전남호, 전호종 정희봉, 제갈윤석 조남식
 지승주, 진유한, 최광호, 최왕엽, 최은미 최인호, 최태희, 한경훈
 한동헌, 한용식, 한정효, 한효심, 현동숙 현혜선, 홍말순, 홍병익
 홍석빈, 홍성배, 홍성애, 홍성오, 홍성화 홍인숙, 홍종우, 홍창부
 홍창운, 황남서

○ 집행위원장 : 김대희, 박종성

○ 집행부위원장 : 김택보

○ 집행임원 : 강경문, 강광사, 강길순, 강동철, 강명훈, 강보원, 강수은, 고경화
 고동현, 고정식, 고종수, 공철국, 김도훈, 김민호, 김병철, 김상수
 김상훈, 김석호, 김성빈, 김수애, 김억조, 김충균, 김형준, 김희숙
 문정식, 박우경, 배성복, 부두찬, 양성보, 양세연, 양수영, 양철호
 오미진, 용상수, 유재호, 윤상필, 이백만, 이재영, 이정혜, 이철헌
 임경철, 장봉길, 장인자, 정성덕, 정찬식, 채복자, 현경탁, 현광운
 현대진, 홍성혜

○ 소 청 심 의 위 원 회

위 원 장 : 김범희

위 원 : 김대희, 이영철, 문홍철, 김영찬, 부윤환, 정희봉, 강만순

○질서대책위원회

위원장 : 김대희

위원 : 정찬식, 김택보, 김정준, 이진석, 오상남, 종목별 질서대책부장

○대회운영부

부장 : 부두찬, 정찬식, 강명훈, 현광윤

임원 : 강성호, 강영석, 김동규, 김봉철, 박태형, 박향연, 박현미, 백슬기
신병엽, 신철이, 안재영, 안지은, 오창현, 이 욱, 이나연, 이유정
장승택, 한승효, 한원대, 현용욱, 황석봉

주요 일정

구분	행사내용	일정	장소
개폐회식 행사	모의개회식	4/13(금) 16:00	- 제주종합경기장 주경기장
	개회식	4/13(금) 20:00	
	폐회식	4/15(일) 17:00	
경기운영	참가신청마감	3/15(목) 15:00(전산마감)	- 관리시스템 도메인주소 · http://www.jeusportsf.or.kr
	최종 수정 및 확인	3/16(목) ~ 3/21(수) 18:00	- 도 체육회(운영부)
	사전열람	3/19(월) ~ 3/21(수)	
	대표자회의	3/30(금) 14:00	- 도 체육회관 세미나실
성화봉송	경기	4/13(금) ~ 4/15(일)	- 종목별경기장(도 일원)
	채화 및 봉송	4/12(목) 08:00	- 삼성혈
	안치식	4/12(목) 17:30	- 제주시청
	출발식	4/13(금) 19:30	
스포츠 문화 축제 행사	점화	4/13(금) 21:05	- 제주종합경기장 성화대
	어린이 사생대회	4/14(토) 10:00 ~ 14:00	- 제주종합경기장 광장
	스포츠 문화행사	4/13(금) ~ 4/15(일)	
제주 마을 특색 광장 및 부대행사	4/13(금) ~ 4/15(일)		

대회 규모

참가구분	인원	비고	
초청인사	700	- 개회식 초청	
언론인	70	- 취재기자 및 방송요원	
대회운영임원	400	- 대회임원	
대회경기임원	1,245	- 51종목	
참가선수단	15,197	- 유년부, 학생부, 일반부, 재외제주도민, 장애인부	
이벤트 사전·후행사 및 스포츠문화	식전, 식후공연	100	- 이애주 무용단(20), 독립무용단(30), 출연가수 외(50)
	공개행사	2,500	- 입장 선수단 외(2,500)
	음악	1,160	- 선도악대(50), 취타대(50), 관악단(60), 합창단(1000) 등
	스포츠문화 이벤트	2,000	- 이벤트(읍면동 스포츠 문화 이벤트)
	행사요원	219	- 표지판수(76) 기수단(93), 관중유도(50)
입장관중(개회식)	20,000	- 관중	
합계	43,591		

개 회 식

- 일 시 : 2018. 4. 13.(금) 20:00
- 장 소 : 제주종합경기장 주경기장
- 식 순

· 식전(式典)행사		화해와 상생의 땅
사전행사	Opening 공연 레크레이션	19:30~20:00 타이틀영상 비상대피요령 영상 카운트다운/레크리에이션(김진환) 사우스카니발
	식전행사	주제공연 20:00~20:30 제주4.3 70년/이애주 무용단 조남, 수놓음, 나눔의 제주 제주판타지(연합합창단)
· 개식 통고		20:31 팡파르(영상, 관악단)
· 선수단 입장 및 의례		사람과 자연이 공존하는 청정 스포츠의 섬
· 선수단 입장	20:31~20:40 관악단
· 국기에 대한 경례	20:41 관악단
· 애국가 제창	20:43 합창단, 관악단
· 순국선열 과 호국 영령 43희생자에 대한 묵념 ...	20:45 관악단
· 대회 개막		평화와 공존의 미래로
· 개회선언	20:46 부대회장(관악단,연출팀)
· 환 영 사	20:47 제주시장
· 대회기 제양	20:50 제주도의 노래(합창단,관악단)
· 개 회 사	20:53 대회장(도지사)
· 축 사	20:57 도의회 의장
· 축 사	21:00 도교육감
· 선수심판대표 선서	21:03 선수심판 대표
· 성화 점화	21:05 환희의 송가(연출팀, 합창단,관악단)
· 축하 행사		희망의 약속, 더 큰 제주
· 축하 공연(초청가수)	21:10 거미, 더이스트라이트, 박상민
· 선수단 퇴장	21:40 행진곡(관악단)

입장형태 및 순서

□ 입장형태 및 정열

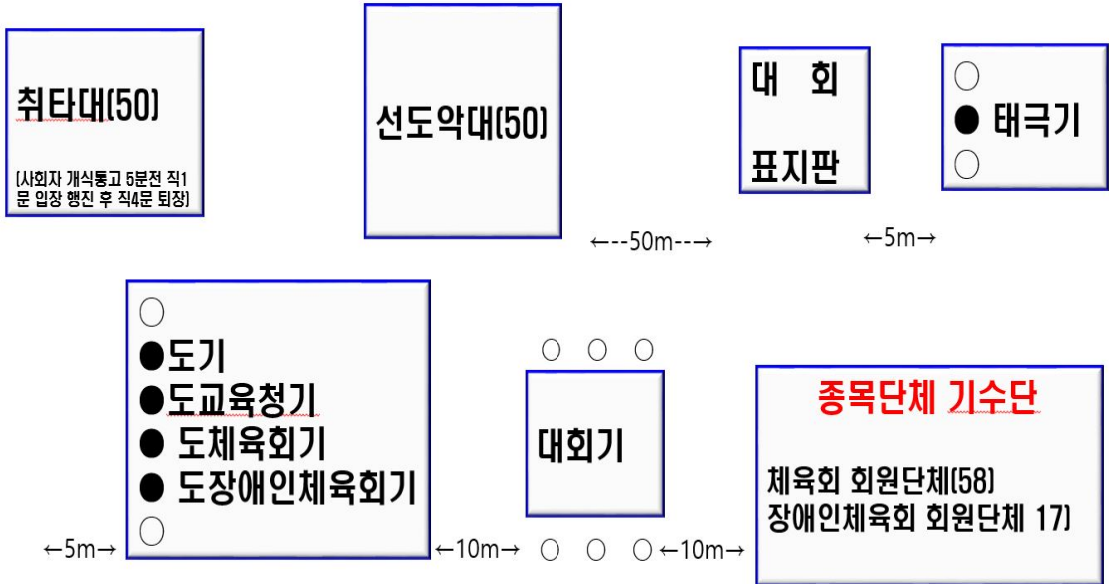

□ 입장 선수단 리스트(동시입장)

1. 장애인부

2- ① 검도동호인부

② 게이트볼동호인부

③ 국학기공동호인부

④ 궁도동호인부

3- ① 그라운드골프동호인부

② 농구동호인부

③ 당구동호인부

④ 댄스스포츠동호인부

4- ① 롤러동호인부

② 바둑동호인부

③ 배구동호인부

④ 보디빌딩동호인부

5- ① 복싱동호인부

② 볼링동호인부

③ 산악동호인부

④ 수영동호인부

6- ① 스쿼시동호인부

② 승마동호인부

③ 야구소프트볼동호인부

④ 요트동호인부

7- ① 우수동호인부

② 유도동호인부

③ 육상동호인부

④ 자전거동호인부

8- ① 정구동호인부

② 줄넘기동호인부

③ 족구동호인부

④ 철인3종동호인부

9- ① 체조동호인부

② 축구동호인부

③ 탁구동호인부

④ 태권도동호인부

10-① 테니스동호인부

② 파크골프동호인부

③ 패러글라이딩동호인부

12. 제주시교육지원청(초중학교)

13. 서귀포시교육지원청(초중학교)

14- ① 남녕고등학교

② 남주고등학교

③ 대기고등학교

④ 대정고등학교

15- ① 대정여자고등학교

② 삼성여자고등학교

③ 서귀포고등학교

④ 서귀포산업과학고등학교

16- ① 서귀포여자고등학교

② 성산고등학교

③ 세화고등학교

④ 신성여자고등학교

17- ① 영주고등학교

② 애월고등학교

③ 오현고등학교

④ 제주고등학교

18- ① 제주대학교사범대학부설고등학교

② 제주여자고등학교

③ 제주여자상업고등학교

④ 제주의국어고등학교

19- ① 제주제일고등학교

② 제주중앙고등학교

③ 제주중앙여자고등학교

④ 중문고등학교

20- ① 표선고등학교

② 한국부티고등학교

③ 한림고등학교

④ 한림공업고등학교

21- ① 함덕고등학교

② NLCS 제주

22. 재외도민회

23. 다문화 가정

24. 한중생활체육교류참가선수단

25. 서귀포시(17개 읍·면·동)

26. 제주시(26개 읍·면·동)

폐 회 식

- 일 시 : 2018. 4. 15.(일) 17:00
- 장 소 : 제주종합경기장 주경기장
- 식 순

폐식통고	17:00 사 회
국기에 대한 경례	17:01 악 대
시 상	17:02 대회장, 교육감, 시장
폐 회 사	17:12 대회장
대회기 강하	17:15 제주도의 노래(악대)
대회기 전달	17:17	... 제주시장→대회장→서귀포시장
환 송 사	17:19 제주시장
폐회선언	17:22 부대회장
성화소화	17:23 미정(악대)
선수단 퇴장	17:25 행진곡(악대)

성 화 행 사

□ 행사개요

- 성화운영 : 4. 12(목) ~ 13(금) 2일간
- 행사주관 : 성화부, 제주도
- 봉 송 : 도 일원 주요구간 주자봉송(주요 구간 외 차량봉송)

□ 채 화 식

- 일 시 : 4. 12(목) 08:00
- 장 소 : 삼성혈
- 주 관 : 성화부, 각 지역별 성화봉송팀

□ 봉 송

- 일 시
 - 4. 12(목) 08:00 ~ 17:30
 - 4. 13(금) 19:30 ~ 20:00
- 장 소 : 도 일원 봉송
- 주 관 : 성화부, 제주도
- 구 간 : 23구간
 - 제1일(4. 12일)
 - » 도일주 봉송 : 20구간(주자 11구간, 차량 9구간)

삼성혈 → 칼호텔입구 → 시민회관 → 조천읍사무소 → 조천체육관 → 구좌읍주민센터 → 세화초등학교 → 서귀포선경OP → 서귀포법원 → 신창천주교회 → 한경파출소 → 한림여중 → 구)애월농협 → 애월읍사무소 → 외도크라운마트 → 외도일우APT → 노형노타리 → 법원4거리 → 제주시청

- 제2일(4. 13일) : 3구간(주자 2구간, 차량 1구간)

제주시청→이미애피부과→제주종합운동장 4거리→제주종합운동장주경기장

□ 안치식 및 출발식

- 안치일시 : 4. 12(목) 17:30
- 출발일시 : 4. 13(금) 19:30
- 장 소 : 제주시청
- 주 관 : 성화부, 제주도

경기운영

□ 경기종목 : 51종목(뉴 스포츠 및 장애인 종목 포함)

○ 유년부, 초·중·고등학교부, 일반부, 재외도민

종 별	경 기 종 목	
유년부(3)	롤러스포츠, 체조, 축구	
초·중·고등학교부	학교운동부 대항(28)	검도, 근대3종, 농구, 댄스스포츠, 레슬링, 롤러스포츠, 배드민턴, 복싱, 볼링, 사격, 요트 수영, 스쿼시, 씨름, 야구소프트볼, 역도, 우슈, 유도, 육상, 자전거, 정구, 줄넘기, 체조 축구, 탁구, 태권도, 테니스, 핸드볼
	스포츠클럽 대항(25)	검도, 농구, 댄스스포츠, 롤러스포츠, 바둑, 배구, 배드민턴, 볼링, 산악, 요트, 수영, 우슈, 유도 육상, 자전거, 족구, 체조, 축구, 탁구, 태권도, 핸드볼 (NEW SPORTS 종목 - 넷볼, 티볼, 풋살, 플로어볼)
일 반 부	읍면동 대항 (11)	배구, 배드민턴, 볼링, 수영, 씨름, 육상(400mR, 800mR), 체조(건강 체조, 에어로빅 등) 축구, 탁구, 테니스, 민속경기(줄다리기·줄넘기)
	동호인클럽 대항(38)	검도, 게이트볼, 골프, 국학기공, 궁도, 그라운드골프, 농구, 당구, 댄스스포츠, 롤러스포츠, 바둑, 배구 배드민턴, 보디빌딩, 복싱, 볼링, 산악, 요트, 수영, 스쿼시, 승마, 씨름, 야구소프트볼, 우슈, 유도, 육상 자전거, 정구, 족구, 줄넘기, 철안종, 체조, 축구, 탁구, 테니스, 파크골프, 패러글라이딩, 핸드볼
장애인부(17)	게이트볼, 당구, 론볼, 바둑, 배드민턴, 볼링, 사이클, 수영, 실내조정, 역도, 육상 좌식배구, 탁구, 태권도, 파크골프, 풋살, 휠체어농구	
재외도민(4)	고리던지기, 제기차기, 족구, 투호	

스포츠 문화이벤트

□ Sports for all 이벤트 및 시연

- 기 간 : 4. 13(금) ~ 15(일)
- 장 소 : 제주종합경기장 광장 특설 무대
- 주 관 : 종목 단체
- 운영내용

일 자	시 간	종목 및 프로그램	주관단체
4. 13(금)	16:00 ~ 18:30	▶ 노래자랑 1부(10명) ▶ 어르신체조시연(1부 5팀) ▶ 노래자랑 (5명) ▶ 어르신체조시연(1부 5팀) ▶ 노래자랑 (10명)	어르신 생활체육지도자
4. 14(토)	10:00 ~ 15:00	▶ 보디빌딩 경기 진행	도 보디빌딩협회
4. 15(일)	13:00~	▶ 에어로빅스 경기 진행	도 체조협회
4. 13(금) ~ 15(일)	상설운영	▶ 뉴스포츠 체험 프로그램	한국뉴스포츠협회 제주도지부

□ New Sports 종목 경기

- 기 간 : 4. 14(토) ~ 15(일)
- 장 소 : 제주동중학교 운동장 외 3개소
- 주 관 : 회원종목 및 연구회
- 내 용

종목	경기장소	경기일정				비고
		사전경기	4/13(금)	4/14(토)	4/15(일)	
티볼	제주동중학교 운동장			★10:00~17:00		
넛볼	삼화초등학교 체육관			★09:30~17:30		
풋살	사대부중 운동장			★10:00~17:00		
플로어볼	제주중앙초등학교 체육관			★10:00~17:00	★10:00~15:00	

□ 개최지 향토 명품 및 홍보관 등 부대행사

- 기 간 : 4. 13(금) ~ 15(일)
- 장 소 : 제주종합경기장 광장
- 주 관 : 제주시
- 내 용

부스명	주관	행사내용	비고
향토음식점	시새마을부녀회	향토음식 판매	
재활용 나눔장터	생활환경과	재활용 나눔장터	
농산물 홍보관	우도바당땅콩조합	우도땅콩 홍보 및 판매	
	까망고띠	오메기 떡 등 특산물판매	
	농사랑영농조합	특산물(딸기)판매 및 홍보	
	한농연친환경영농조합	제주농산물 홍보 및 판매	
수산물 홍보관	한림수협	수산물 홍보판매	
	제주시수산물 가공협의회	수산물 홍보판매	
축산물 홍보관	제주우유	시음 및 홍보판매	
	삼다우유	시음 및 홍보판매	
우수중소기업 제품 홍보관	더불어(주)	한라봉·오미자 꿀차 등 홍보판매	
	제주다	액상차 등 홍보판매	
	(주)에코제이푸트	수제 빵, 쿠키 등 홍보판매	
	(주)제주사랑 농수산	제주 꽃 향수체험 및 판매	
종합안내소	주민복지과	경기장 안내 등 종합안내	
미아·장애인보호소	경로장애인지원과	미아·장애인 보호운영	
급수봉사	기초생활 보장과 여성가족과	관람객 등 급수봉사	
건강실천홍보관	보건소	건강 실천, 금연 홍보 등	

□ 어린이 사생대회

- 일 시 : 4. 14(토) 10:00 ~ 14:00
- 장 소 : 제주종합경기장 일원
- 주 관 : 제주중등미술교육연구회
- 참가대상 : 제주도내 유치원생 및 초등학생
- 주 제 : 제52회 제주특별자치도민체육대회

참가현황

□ 총괄현황

종별	구분	참가팀수	임원	선수			합계
				남	여	계	
유년부	스포츠클럽	2		5	1	6	
	소계	2		5	1	6	6
초등학교부	학교운동부	60	263	488	152	640	903
	학교스포츠클럽	70		906	681	1,587	1,587
	소계	130	263	1,394	833	2,227	2,490
중학교부	학교운동부	36	191	365	100	465	656
	학교스포츠클럽	40		886	511	1,397	1,397
	소계	76	191	1,251	611	1,862	2,053
고등학교부	학교운동부	25	180	298	85	383	563
	학교스포츠클럽	29		729	374	1,103	1,103
	소계	54	180	1,027	459	1,486	1,666
일반부	일반부 (읍면동)	43	998	1,452	1,019	2,471	3,469
	일반부 (동호인)	376		3,461	1,233	4,694	4,694
	장애인부	64	269	377	173	550	819
	재외도민부						
	소계	483	1,267	5,290	2,425	7,715	8,982
총계		745	1,901	8,967	4,329	13,296	15,197

□ 종목별 참가현황

종목	유년부			초등학교부			중학교부			고등학교부			일반부(읍면동)			일반부(동호인)			장애인부			총합계	
	남자	여자	계	남자	여자	계	남자	여자	계	남자	여자	계	남자	여자	계	남자	여자	계	남자	여자	계		
검도				27	8	35	23	6	29	9		9				67	9	76				149	
게이트볼																194	121	315	60	38	98	413	
국학기공																34	182	216				216	
궁도																38	4	42				42	
그라운드골프																185	148	333				333	
근대3종							8	2	10	3	2	5										15	
넛붙					29	29		111	111		22	22										162	
농구				44	7	51	193	44	237	173	12	185				139	1	140	18		18	631	
당구																126	22	148	13		13	161	
댄스스포츠				7	90	97	2	7	9		5	5				10	32	42				153	
레슬링							8		8	12		12										20	
론볼																				16	5	21	21
롤러스포츠	5	1	6	29	16	45										53	26	79				130	
바둑				24	1	25	3		3	1		1							28	2	30	59	
배구				30	14	44	15	13	28	13	19	32	104	15	119	131	16	147	13	14	27	397	
베드민턴				29	10	39	73	47	120	79	79	158	334	243	577				21	7	28	922	
보디빌딩																39	10	49				49	
복싱							12	1	13	13	1	14				15	2	17				44	
볼링				4		4	18		18	7	3	10	68	48	116	32	4	36	42	28	70	254	
사격							8	6	14	9	8	17										31	
산악				10	11	21	17	5	22	62	3	65				20	9	29				137	
수영				164	111	275	49	33	82	15	6	21	64	43	107	22	7	29	40	13	53	567	
스쿼시																12	4	16				16	
승마				1		1										41	25	66				67	
실내조정																			6	4	10	10	
씨름				20		20	7		7	6		6	9	4	13							46	
야구소프트볼				27		27	16		16	24		24				372		372				439	
역도							1	1	2	3	3	6							5	5	10	18	
요트				1		1	3	1	4	1	13	14				22	5	27				46	
유수				6	2	8	4	2	6	1		1				12	32	44				59	
유도				43	12	55	40	13	53	25	9	34				3	2	5				147	
육상				102	74	176	28	5	33	36	5	41	169	164	333	104	33	137	25	18	43	763	
자전거				8		8		5	5		4	4				65	53	118	23	4	27	162	
정구				7		7	7		7							22	26	48				62	
족구				7		7	34		34	14		14				265	4	269				324	
줄넘기				42	109	151	14	16	30		31	31				3		3				215	
줄넘기(민속경기)													279	214	493							493	
줄다리기(민속경기)													164	165	329				1		1	330	
철인3종																68	10	78				78	
체조					14	14	1	6	7	4	6	10	3	86	89	1	114	115				235	
축구				299	82	381	456	94	550	436	146	582	158		158	462	19	481				2,152	
탁구				49	26	75	63	14	77	41		41	79	27	106	214	89	303				602	
태권도				174	48	222	54	32	86	25	19	44							32	15	47	399	
테니스				23	4	27	5	2	7	2		2	21	10	31	459	67	526				593	
티볼				37	55	92	15	51	66		27	27										185	
파크골프																196	152	348	34	20	54	402	
패러글라이딩																35	5	40				40	
풋살				29	25	54	36	36	72	13		13										139	
플로어볼				79	42	121	38	58	96		36	36										253	
핸드볼				72	43	115																115	
총합계	5	1	6	1,394	833	2,227	1,251	611	1,862	1,027	459	1,486	1,452	1,019	2,471	3,461	1,233	4,694	377	173	550	13,296	

종목별 경기장 및 경기일정

★유년부, 학생부(스포츠클럽부 포함) ○읍·면·동 대항
 ◆동호인클럽 대항(재외도민 포함) ●장애인부

○ **제주시 경기장 *46종목 70개소**

번호	종목	경기장소	경기일정				비고
			사전경기	4/13(금)	4/14(토)	4/15(일)	
1	검 도	제주고등학교 체육관			★09:00~17:00 ◆09:00~17:00		
2	게 이 트 볼	제주복합체육관 게이트볼장		◆07:30~18:00			
3		한림 전천후 게이트볼장		●08:00~17:00			
4	골 프	오라CC		◆07:00~17:00			
5	국 학 기 공	제주시민회관				◆10:00~14:00	
6	궁 도	한라정 궁도장			◆09:00~		
7	그라운드골프	삼양 축구장		◆09:00~16:00			
8	근 대 3 종	외도수영장		★10:00~11:30			
9		귀일중학교 운동장			★10:00~12:00		
10	농 구 (휠체어농구)	한라중학교 체육관	4/7(토),4/8(일) ★09:00~18:00		★09:00~15:00	★09:00~18:00 ◆12:00~16:00	
11		함덕초등학교 체육관	4/8(일) ◆09:00~18:00		★09:00~18:00	★09:00~18:00	
12		제주제일중학교 체육관			★09:00~18:00	★09:00~17:00	
13		탐라장애인종합복지관 체육관			●10:00~13:00		
14	당 구	노형 준당구클럽			◆10:00~ (개인전)	◆10:00~ (단체전)	
15		신제주 송프로당구클럽		◆10:00~ (개인전)			
16		시청 푸우포켓클럽			◆10:00~ (포켓9 개인전)	◆10:00~ (포켓8 개인전)	
17		드림당구장			●10:00~16:00		
18	댄 스 스포 츠	애월체육관			★11:00~17:00 ◆11:00~17:00		
19	레 슬 링	제주관광대학교 체육관		★13:00~15:00			
20	론 볼	한림종합운동장 론볼장			●10:00~17:00		
21	롤 러 스포 츠 (인라인하키)	제주종합경기장 인라인하키장			★10:00~18:00 ◆10:00~18:00	★10:00~18:00 ◆10:00~18:00	

번호	종목	경기장소	경기일정				비고
			사전경기	4/13(금)	4/14(토)	4/15(일)	
22	바둑	탐라장애인종합복지관 체육관				★10:00~17:00 ◆10:00~17:00	
23		삼화기원			●09:00~18:00		
24	배구 (좌식배구)	사라봉다목적체육관			★09:00~ ○09:00~	◆09:00~	
25		탐라장애인종합복지관 체육관			●13:00~17:00		
26	배드민턴	제주복합체육관			★09:00~17:00 (스포츠클럽) ○09:00~17:00 (개인,혼합복식) ◆09:00~17:00 (개인,혼합복식)	○09:00~17:00 (단체전) ◆09:00~17:00 (단체전)	
				●13:00~18:00			
27	보디빌딩	제주종합경기장 광장			◆14:00~17:00		
28	복싱	제주종합경기장 복싱장	3/31(토) ★13:00~17:00 ◆13:00~17:00				
29	볼링	스트라이크볼링장	4/8(일) ◆10:00~18:00	○09:00~18:00	○09:00~18:00	○09:00~14:00	
30		팬코리아볼링장	4/7(토),4/8(일) ★10:00~18:00		●09:00~16:00		
31	사격	제주고등학교 사격장			★10:15~12:00		
32	산악	제주종합경기장 오름마당			★10:00~18:00 ◆10:00~18:00	★10:00~18:00 ◆10:00~18:00	
33	수영	제주종합경기장 실내수영장		★09:00~18:00 (선수부)	★09:00~13:00 (스포츠클럽) ◆13:30~18:00 ○13:30~18:00 ●10:30~12:00	◆09:00~15:00 ○09:00~15:00	
34	스쿼시	도체육회관 스쿼시장				★10:00~17:00 ◆10:00~17:00	
35	승마	제주대학교 승마장			◆09:00~17:00	◆09:00~17:00	
36	실내조정	탐라장애인종합복지관 체육관		●10:30~11:30			
37	씨름	한라씨름장			★10:00~13:00 ○10:00~13:00 ◆10:00~13:00		
38	야구소프트볼	제주종합경기장 야구장	4/12(목) ◆09:00~22:00	★09:00~17:00 ◆09:00~22:00	★09:00~17:00 ◆09:00~22:00	★09:00~17:00 ◆09:00~22:00	
39	역도	도체육회관 역도장			★11:00~12:30		
40	요트	이호해수욕장			★14:00~18:00 ◆14:00~18:00	★14:00~18:00 ◆14:00~18:00	
41	우슈	사라봉다목적체육관	4/7(토) ★09:00~13:00 ◆09:00~13:00				

종목별 경기장 및 경기일정

번호	종목	경기장소	경기일정				비고	
			사전경기	4/13(금)	4/14(토)	4/15(일)		
42	유도	제주유도회관		★10:00~13:00	★10:00~12:00 ◆10:00~12:00			
43	육상	제주종합경기장 주경기장			★09:30~17:00 ○11:00~400,800mR예선 ○17:00~400,800mR준결	★09:00~14:30 ◆14:00~18:00 ○14:45~400mR결승 ○16:30~800mR결승		
44		애향운동장			●10:00~15:00			
45	자전거 (사이클)	B M X 삼화지구 스포츠평원				★15:00~17:00		
46		개 인 도로			★09:30~13:00 ◆09:30~13:00			
47		도 로 독 주	세인트포골프장 인근도로				★09:30~13:00 ◆09:30~13:00	
48		사이클	제주대학교 운동장			●11:00~12:00		
49	정구	연정구장			★09:30~12:00 ◆09:30~			
50	족구	사라봉축구장				★08:00~17:00 ◆08:00~17:00		
51	줄넘기	제주동여자중학교 체육관			★10:00~15:00 ◆10:00~15:00			
52	체조	기계도 체육회관 체조장			★10:00~12:00			
53		에어로빅스	제주종합경기장 광장				○09:00~17:00 ◆13:00~	
54	축구	제주종합경기장 주경기장				○14:00~16:00	읍면동 결승	
55		이호축구장	4/8(일) ★10:00~12:00 (여초부 결승)	★09:00~18:00	★09:00~13:00 ◆13:00~18:00	★09:00~18:00		
56		노형미리내 축구장		★09:00~18:00	★09:00~18:00	★09:00~18:00		
57		외도 1축구장		★09:00~18:00	★09:00~18:00	★09:00~18:00		
58		외도 2축구장		★09:00~18:00	★09:00~18:00	★09:00~18:00 ◆09:00~18:00		
59		회천축구장		○09:00~18:00	○09:00~18:00	◆09:00~15:00		
60	탁구	조천체육관			★09:00~ ○09:00~	◆09:00~17:00		
61		조천초등학교 체육관			●09:30~17:00			
62	태권도	한라체육관 보조경기장	4/8(일) ★09:30~ (중학부 겨루기)					
63		제주대학교 체육관			★09:30~ (겨루기)	★09:30~ (폼새)		
64		도장애인태권도협회 체육관			●10:30~14:00			

번호	종목	경기장소	경기일정				비고
			사전경기	4/13(금)	4/14(토)	4/15(일)	
65	테니스	연정구장		★09:00~16:00 ○09:00~16:00	◆13:00~17:00	◆09:00~14:00	
66	파크골프	회천파크골프장			◆09:00~16:00		
		렛츠런파크 제주 파크골프장			●09:00~17:00		
67	패러글라이딩	한림읍 금악리 금악활공장				◆10:00~15:00	
68	풋살	사라봉축구장		●10:00~17:00			
69	핸드볼	광양초등학교 체육관	4/7(토) ★13:00~16:00				
70	민속경기	줄넘기 줄다리기 애향운동장		○13:00~16:00 (예선~결승)			
				○13:00~16:00 (예선~결승)			

○ 서귀포시 경기장 *2종목 2개소

번호	종목	경기장소	경기일정				비고
			사전경기	4/13(금)	4/14(토)	4/15(일)	
1	롤러스포츠 (인라인스케이팅)	강창학 인라인스케이팅장				★10:00~18:00 ◆10:00~18:00	
2	철인3종	대정읍 하모해수욕장			◆09:00~13:00		

뉴스포츠 종목 경기장 및 경기일정

○ 제주시 경기장

번호	종목	경기장소	경기일정				비고
			사전경기	4/13(금)	4/14(토)	4/15(일)	
1	티볼	제주동중학교 운동장			★10:00~17:00		
2	넛볼	삼화초등학교 체육관			★09:30~17:30		
3	풋살	사대부중 운동장			★10:00~17:00		
4	플로어볼	제주중앙초등학교 체육관			★10:00~17:00	★10:00~15:00	

참가요강 및 경기종목별 참가요령

일 반 사 항

1. 대회명칭 : 제52회 제주특별자치도민체육대회
2. 대회기간 : 2018 4 13(금) ~ 4 15(일) <3일간>
3. 개최장소 : 제주시 일원
4. 주 최 : 제주특별자치도체육회
5. 주 관 : 제주시·회원종목단체
6. 후 원 : 제주특별자치도·제주특별자치도교육청
7. 경기종목

종 별		경 기 종 목
유년부(3)		롤러스포츠, 체조, 축구
초 중 고 등 학 교 부	학교 운동부 대상 (28)	검도, 근대3종, 농구, 댄스스포츠, 레슬링, 롤러스포츠, 배드민턴, 복싱, 볼링, 사격, 요트, 수영, 스키시, 씨름, 야구소프트볼, 역도, 유도, 육상, 자전거, 정구, 줄넘기, 체조, 축구, 탁구, 태권도, 테니스, 핸드볼
	스포츠 클럽부 대상 (25)	검도, 농구, 댄스스포츠, 롤러스포츠, 바둑, 배구, 배드민턴, 볼링, 산악, 요트, 수영, 유도, 육상, 자전거, 족구, 체조, 축구, 탁구, 태권도, 핸드볼 (NEW SPORTS 종목 - 넷볼, 티볼, 풋살, 플로어볼)
일 반 부	읍면동 대상 (11)	배구, 배드민턴, 볼링, 수영, 씨름, 육상(400mR, 800mR), 체조(건강 체조, 에어로빅 등), 축구, 탁구, 테니스, 민속경기(줄다리가줄넘기)
	동호인 클럽 대상 (38)	검도, 게이트볼, 골프, 국학기공, 궁도, 그라운드골프, 농구, 당구, 댄스스포츠, 롤러스포츠, 바둑, 배구, 배드민턴, 보디빌딩, 복싱, 볼링, 산악, 요트, 수영, 스키시, 승마, 씨름, 야구소프트볼, 유도, 육상, 자전거, 정구, 족구, 줄넘기, 철인3종, 체조, 축구, 탁구, 테니스, 파크골프, 패러글라이딩, 핸드볼
재외도민(4)		고리던지기, 제기차기, 족구, 투호

8. 종 별 : 유년부, 초·중·고등학교부, 일반부, 재외도민

시 상

1. 종목별 단체·개인 시상

- 가. 일반부(유년부 포함)
 - 1위, 2위, 3위 : 메달 및 회장 상장
- 나. 초·중·고등학교부(학교 스포츠클럽부 및 NEW SPORTS 종목 포함)
 - 1위, 2위, 3위 : 메달 및 교육감 상장

2. 마스터상

- 가. SENIOR MASTER
 - 일반부(종목별 1명) 우수선수 : 제주특별자치도체육회장배
- 나. JUNIOR MASTER
 - 초·중·고등학교부(종목별 1명) 우수선수 : 제주특별자치도교육감배

3. M.O.S.T-CUP

- 가. 대상(M.O.S.T-CUP) : 체전 VISION 구현 및 성적 우수 선수단 선정
 - 일반부 : 제주특별자치도체육회장배
 - 학생부(초·중·고 통합) : 제주특별자치도교육감배
- 나. 참여상(Moderate_CUP) : 다수 종목팀 참가 및 우수성적 거양 읍·면·동 및 학교 대상 선정
 - 일반부 : 제주특별자치도체육회장배
 - 학생부(초·중·고 통합) : 제주특별자치도교육감배
- 다. 실천상(Ordinary_CUP) : 일상의 건강증진 및 복지의 스포츠활동 실천 동호인(스포츠)종목 단체 및 학교 스포츠클럽부 대상 선정
 - 일반부 : 제주특별자치도체육회장배
 - 학생부(초·중·고 통합) : 제주특별자치도교육감배
- 라. 화합상(Solidarity_CUP) : 개최식 입장 및 화합과 결속 유도 행정시 체육회 및지

역 교육지원청 대상 선정

- 일반부 : 제주특별자치도체육회장배
- 학생부(초·중·고 통합) : 제주특별자치도교육감배

- 마. 애향상(Tradition_CUP) : 재외도민 및 읍면동 참가팀 대상 선정
- 일반부 : 제주특별자치도의회 의장배

4 특별표창

- 가. 신기록수립 선수 및 지도자 : 제주특별자치도체육회장상
- 전국체육대회 신기록 및 타이기록 선수, 지도자
 - 도신기록 수립 선수
- 나. 일반부 우수선수(시 단위 각 1명) : 시장상

참 가 요 령

1. 경기방법

- 가. 초·중·고등학교부(학교 스포츠클럽부 포함) : 학교 대항 단, 유년부는 해당 회원종목단체의 경기 방법에 따른다.
- 나. 일반부 : 읍·면·동 대항, 동호인클럽 대항 단, 재외도민부는 해당 회원종목단체의 경기 방법에 따른다.
- 다. 기록경기를 제외한 모든 경기는 토너먼트 경기로 하되, 동위자 순위전(3, 4위전)은 실시하지 않는다. 단, 종목별로 특별히 정한 경우에는 예외로 한다.
- 라. 전국(소년)체전 및 생활체육대축전 참가선수 선발 시 예선전 성격으로 반영할 수 있다.

2. 심판 및 경기규칙

- 가. 심판은 해당 회원종목단체가 지정한 심판이 담당한다.
- 나. 경기규칙은 회원종목단체의 경기규칙에 따

른다.

- 다. 경기운영은 제주특별자치도민체육대회 경기 운영내규에 따른다.

3. 참가자격

- 가. 유년부 : 만6세 이하 미취학 아동으로 스포츠클럽 및 법인클럽 소속 선수로서 도민체육대회 관리시스템에 선수(연명부) 등록을 필하고 대회 참가신청을 마친 자(단, 종목별 경기단체에서 별도로 정한 경우는 예외로 함)
- 나. 초·중·고등학교부 : 해당 학교 학교운동부 소속 선수 및 학교 스포츠클럽 소속 선수로서 도민체육대회 관리시스템에 선수(연명부) 등록을 필하고 대회 참가신청을 마친 자(단, 스포츠클럽 소속 선수일 경우 타 학교와 팀을 구성하여 참가할 수 없다)

- 1) 체육 특례 입학자 및 특기자로 당해 학교장 허가 없이 타 학교로 전학한 자는 참가할 수 없다.

다. 일반부

- 1) 읍·면·동 대항

- ① 해당 읍·면·동 출생자(원적포함) 또는 참가 신청 마감일 현재 현 거주(주민등록지) 및 등록(등록기준지)지로 도민체육대회 관리시스템에 선수(연명부) 등록을 필하고 대회 참가신청을 마친 자로 만 18세 이상이어야 하며, 만 18세 미만이라 할지라도 고등학교를 졸업한 자는 참가할 수 있다. 단, 고교 재학생 및 중앙 선수 등록자는 참가할 수 없으나, 종목별로 특별히 정한 경우는 예외로 한다.

- 2) 동호인클럽 대항

- ① 도민체육대회 관리시스템에 선수(연명부) 등록을 필하고 대회 참가신청을 마친 자

- 라. 재외도민 : 재외제주특별자치도민총연합회 소속으로 대회 참가 신청서를 제출 한 자.

- 마. 한 선수가 1개 부문 이외에 타 경기부문에 참가할 수 없다. (예 : 씨름 경기부문에 참가하는 선수가, 축구, 유도, 태권도 등의 타 경기에 참가하거나 초·중·고등학교부 학교운동부 대항, 일반부 읍·면·동 대항 경기에

참가하는 선수가 초·중·고등학교부 학교 스포츠클럽 대항 경기 및 일반부 동호인클럽 대항 경기 등 2개 부문 경기에 참가할 수 없으며, 만약 이중 신청하여 이의신청 되었을 경우 해당선수의 자격을 박탈하고 선수 보충은 할 수 없다.

바. 아래 신분증을 지참한 자에 한해서 경기에 참가할 수 있으며, 경기 및 심판부에서 요구하면 제시해야 하고, 이에 불응하거나 증을 지참 하지 않은 선수는 자격을 박탈한다.(예: 단체전 참가선수일 경우 해당선수 자격 박탈로 경기 출전인원 부족 시 해당 팀은 실격 처리한다.)

- 1) 초등학교부 : 도민체육대회 참가신청 확인서 1부
 - 2) 중·고등학교부 : 도민체육대회 참가신청 확인서 1부 및 학생증
 - 3) 일반부 : 도민체육대회 참가신청 확인서 1부 및 주민등록증, 운전면허증 중 택일
- ※ 도민체육대회 참가신청 확인서는 도민체육대회 관리시스템에서 개별 인쇄 후 지참

사. 본 대회 심판 임원은 해당 종목 및 타 종목의 현역선수로 참가할 수 없다.

아. 기타 참가자격에 따른 세부사항은 종목별로 별도로 정할 수 있다.

4. 참가신청

가. 참가신청 마감 : 2018년 3월 15일(목) 15:00 (전산 마감시간)

※ 전산 입력 마감 이후 수정 불가(단, '마'항의 경우는 예외로 한다)

나. 참가신청 절차

- 1) 초·중·고등학교, 읍·면·동, 회원종목단체 입력요원 ID 부여 → 참가학교, 읍·면·동, 회원종목단체 전산 참가신청(입력 및 수정) → 도 체육회 최종 확인 및 참가신청 승인

다. 참가신청 : 종목별 참가요령에 의함.

라. 참가신청서 구비서류는 제출하지 아니한다. 단, 이의신청 해당 선수에 대하여 다음의 서류 중 필요한 서류를 제출하여야 한다.

1) 해당 읍·면·동 출생지로 출전할 경우 원적지 1부

2) 현 거주지 해당 읍·면·동으로 참가하는 자는 주민등록표 1부(단, 거주일자가 명시된 것에 한하여 유효함)

마. 일단 제출된 참가신청서는 다음과 같은 경우 이외에는 일체 변경할 수 없다.

- 1) 국가대표 선수로 선발되어 국제대회에 참가하는 선수
- 2) 도 대표 선수로 선발되어 전국대회에 참가하는 선수
- 3) 부상 선수의 경우에는 종합병원(시 보건소 포함)의 진단서를 첨부하여 본회의 승인을 받아 대회 개최 3일 전까지 유자격 선수로 교체할 수 있다.

5. 사전열람

가. 열람기간 : 2018년 3월 19일(월) 10:00 ~ 3월 21일(수) 15:00

나. 열람장소 : 제주특별자치도체육회 운영부 (도민체육대회 관리시스템 내)

다. 조 치 : 참가신청서를 열람하여 이상이 있을 시는 즉시 이의신청을 하여야 하며 열람기간이 경과된 후에는 참가 선수자격에 대하여 소청을 제기할 수 없다.

라. 열람서 제출 : 2018년 3월 23일(금) 15:00 까지 본회로 열람 확인서를 문서로 제출하여야 하며 기일까지 제출이 안 될 시는 이의가 없는 것으로 간주한다.

6. 대표자회의

가. 일 시 : 2018년 3월 30일(금) 14:00

나. 장 소 : 제주특별자치도체육회관 2층 세미나실

다. 토의안건

- 1) 대회운영 전반에 관한 사항
- 2) 대진 추첨
- 3) 기타 사항

7. 기타사항

참가요령 방법은 도 체육회 운영부(717-7136)로 문의하여 주시기 바랍니다.

경기종목별 참가요강

1. 검 도

1. 종 별
 - 가. 초등학교부(남·여 혼성)
 - 나. 중·고등학교부(남)
 - 다. 학교 스포츠클럽부(초(남·여 혼성)·중·고(남·여))
 - 라. 일반부(남)
2. 경기종목 : 단체전
3. 참가자격
 - 가. 초·중·고등학교부 : 해당 학교 학교운동부 소속 선수로서 도민체육대회 관리시스템에 선수(연명부) 등록을 필하고 대회 참가신청을 마친 자
 - 나. 학교 스포츠클럽부 : 당해 학교가 인정하는 학교 스포츠클럽 소속 선수로서 도민체육대회 관리시스템에 선수(연명부) 등록을 필하고 대회 참가신청을 마친 자 (단, 스포츠클럽 소속 선수일 경우 타 학교와 팀을 구성하여 참가할 수 없다)
 - 다. 일반부 : 도민체육대회 관리시스템에 선수(연명부) 등록을 필하고 대회 참가신청을 마친 자
4. 참가인원 : 감독, 코치, 주무 외 9명 이내
5. 경기방법 : 토너먼트 경기로 진행한다
 - 가. 초·중학교부 : 학교 대항(5명 대항 단체전)
 - 나. 고등학교부 : 학교 대항(7명 대항 단체전)
 - 다. 스포츠클럽부 : 학교 대항(5명 대항 단체전)
 - 라. 일반부 : 동호인클럽 대항(5명 대항 단체전)
 - 1) 여자부 : 3인조 단체전
 - 2) 장년부 : 3인조 단체전(76. 12. 31 이전 출생자)
 - 마. 무승부일 경우 단판 승부로 대표전을 하

며, 승부가 나지 않을 경우 제한 시간 없이 단판 승부로 한다.

- 대표전 : 초·중·고등학교부, 학교 스포츠클럽부, 일반부

6. 기타사항

- 가. 참가선수 명패는 소속 명패 착용
 - ※ 소속 틀린 표기, 종이, 명패, 기타 갑상에 직접 적은 것(분필 등) 실격 처리
- 나. 동호인부 순위는 참가신청 등록 순으로 함.
- 다. 요판 없는 도복바지 필히 착용
 - ※ 요판 도복바지 착용시 실격 처리
- 라. 경기시작 전 두번 호명 후 미출전 시 실격 처리

2. 게이트볼

1. 종 별 : 일반부(남·여)
2. 경기종목 : 단체전
3. 참가자격 : 도민체육대회 관리시스템에 선수(연명부) 등록을 필하고 대회 참가신청을 마친 자.
4. 참가인원 : 감독, 코치, 주무 외 8명 이내
5. 경기방법
 - 가. 일반부 : 동호인클럽 대항
 - 나. 예선 : 8개 코트에서 코트별 2개조(A파트 4팀, B파트 3팀 배정 링크전)으로 경기를 치른 뒤 각 파트 1위, 2위팀을 선발하며 본전 진출
 - 다. 본선 : 8개 코트에서 각 파트 1위, 2위팀 선발한 32개팀을 토너먼트 경기로 진행하여 순위를 결정한다.

3. 골 프

1. 종 별 : 일반부(남·여)
2. 경기종목
 - 가. 남자부 개인전 : 스트로크, 신페리오

- 나. 여자부 개인전 : 스트로크, 신페리오
- 다. 단체전(남여) : 스트로크
- 3. 참가자격 : 도민체육대회 관리시스템에 선수 (연명부) 등록을 필하고 대회 참가신청을 마친 자.
- 4. 참가인원 : 감독, 코치, 주무 외 단체전은 선수 4명 이내 개인전은 제한 없음.
- 5. 경기방법
 - 가. 18홀 스트로크 및 신페리오 방식
 - 나. 경기규칙은 대한골프협회 규정에 의한다.

4. 국학기공

- 1. 종 별 : 일반부(남·여)
- 2. 경기종목 : 단체전 및 개인전
 - 가. 기본국학기공
 - 1) 일지기공, 천부신공, 지기공(천, 지, 인형)
 - 2) 단공(기본형, 축기형, 대맥형, 임독맥형), 단무 12초식
 - 나. 창작국학기공 : 타오르빅, 자유단공, 단무도, 정공(명상), HSP기공, 기타창작기공
- 3. 참가자격 : 도민체육대회 관리시스템에 선수 (연명부) 등록을 필하고 대회 참가신청을 마친 자.
- 4. 참가인원 : 감독, 코치, 주무 외 팀별 1팀 (30명 이내)
- 5. 경기방법
 - 가. 경기시간내에 경연
 - 나. 제주특별자치도국학기공협회에서 정한 음악 사용
 - 다. 국학기공의 전통성과 분위기에 적합한 복장 착용(지나친 노출과 장갑 착용 불가)
- 6. 경기시간 : 6분

5. 궁 도

- 1. 종 별 : 일반부

- 2. 경기종목 : 단체전 및 개인전
- 3. 참가자격 : 도민체육대회 관리시스템에 선수 (연명부) 등록을 필하고 대회 참가신청을 마친 자.
- 4. 참가인원 : 감독, 코치 주무 외 선수 7명 이내.
- 5. 경기방법
 - 가. 단체전 : 기록경기로 하되 7명이 참가하여 상위자 5명 시수 합산 시 각궁 즉시 선수2명, 노년(만65세 이상) 선수 또는 여자선수 1명 필수로 합산 함.
 - 나. 개인전 : 별도로 실시하지 않고, 단체전에 참가한 전 선수의 기록에 따라 개인 1, 2, 3위를 결정한다.
 - 다. 각 팀별로 선수 7명 중 각궁 즉시 선수 2명 이상, 노년(만65세 이상) 선수 또는 여자선수 1명 이상을 포함한다.
 - 라. 각 팀별로 선수 7명이 5순을 보내어 단체전, 개인전 성적을 결정한다.
 - 마. 단체전 동점일 경우 상위자 5명 비교표기로 결정한다.
 - 바. 개인전 동점일 경우 각궁 즉시 우선하고, 1위에 한하여 비교전을 실시하며, 그 외 순위는 선 다득점 순으로 결정한다.
 - 사. 비교전은 1차 단순비교, 재 비교는 매시로 함.
- 6. 경기시간 : 오전 9시 ~ (1일)

6. 그라운드골프

- 1. 종 별 : 일반부(남·여)
- 2. 경기종목 : 단체전 및 개인전
- 3. 참가자격 : 도민체육대회 관리시스템에 선수(연명부) 등록을 필하고 대회 참가신청을 마친 자.
- 4. 참가인원 : 감독, 코치, 주무 외 선수 제한 없음
- 5. 경기방법
 - 가. 일반부 : 동호인클럽 대항

- 나. 단체전 : 7인(남·여 혼성)으로 구성하며, 8홀 2라운드 경기로 진행한다.
- 다. 개인전 : 8홀 2라운드로 경기를 진행한다.
- 라. 경기규칙 및 순위 결정은 대한그라운드골프협회 경기규칙을 적용 한다.

7. 근대3종

1. 종 별 : 중·고등학교부(남·여)
2. 경기종목
 - 가. 중학교부 : 수영 200m, 복합(사격<표적 5> + 육상 800m) × 3회
 - 나. 고등학교부 : 수영 200m, 복합(사격<표적 5> + 육상 800m) × 4회
3. 참가자격 : 해당 학교 학교운동부 소속 선수로서 도민체육대회 관리시스템에 선수(연명부) 등록을 필하고 대회 참가신청을 마친 자
4. 참가인원 : 감독, 코치, 주무 외 단체전은 선수 4명 이내, 개인전 인원은 제한 없음
5. 경기방법
 - 가. 중·고등학교부 : 학교 대항
 - 나. 개인전, 단체전, 계주경기로 실시한다.
 - 다. 개인종합 성적이 동률일 경우 별도의 순위를 정하니 아니하고 동 순위로 결정 한다.
 - 라. 경기규칙은 대한근대5종연맹 경기규칙에 의한다.

8. 농 구

1. 종 별
 - 가. 초·중·고등학교부(남·여)
 - 나. 학교 스포츠클럽부(초·중·고 남·여)
 - 다. 일반부(남·여)
2. 경기종목 : 단체전
3. 참가자격

- 가. 초·중·고등학교부 : 해당 학교 학교운동부 소속 선수로서 도민체육대회 관리시스템에 선수(연명부) 등록을 필하고 대회 참가신청을 마친 자
 - 나. 학교 스포츠클럽부 : 당해 학교가 인정하는 학교 스포츠클럽 소속 선수로서 도민체육대회 관리시스템에 선수(연명부) 등록을 필하고 대회 참가신청을 마친 자 (단, 스포츠클럽 소속 선수일 경우 타 학교와 팀을 구성하여 참가할 수 없다)
 - 다. 일반부 : 도민체육대회 관리시스템에 선수(연명부) 등록을 필하고 대회 참가신청을 마친 자.
4. 참가인원 : 감독, 코치, 주무 외 선수 12명 이내
 5. 경기방법
 - 가. 토너먼트 경기로 진행한다.
 - 나. 초·중·고등학교부 : 학교 대항
 - 다. 학교 스포츠클럽부 : 학교 대항
 - 라. 일반부 : 동호인클럽 대항
 - 마. 1회전부터 결승전까지 무승부일 경우 승부가 결정될 때까지 연장전을 시행한다.
 - 바. 모든 규정은 대한농구협회가 정한 FIBA를 따른다.
 6. 경기시간
 - 가. 초등학교부(학교 스포츠클럽부 포함) : 4쿼터(1쿼터 6분), 연장 3분
 - 나. 중학교부(학교 스포츠클럽부 포함) : 4쿼터(1쿼터 7분), 연장 3분
 - 다. 고등학교부(학교 스포츠클럽부 포함) : 4쿼터(1쿼터 8분), 연장 3분
 - 라. 일반부 : 4쿼터(1쿼터 10분), 연장 5분

9. 당 구

1. 종 별 : 일반부(남·여)
2. 경기종목 : 캐롬(1쿠션, 3쿠션), 포켓볼(9볼, 10볼)

3. 참가자격 : 도민체육대회 관리시스템에 선수(연명부) 등록을 필하고 대회 참가신청을 마친 자.
4. 참가인원 : 감독, 코치, 주무 외 선수 30명 이내(1인 2종목 참가 가능)
5. 경기방법
 - 가. 개인전 토너먼트 경기로 한다.
 - 나. 일반부 : 동호인클럽 대항
 - 다. 경기방법 및 승부는 대한당구연맹 경기규칙에 의한다.

10. 댄스스포츠

1. 종 별
 - 가. 초·중·고등학교부(남·여)
 - 나. 학교 스포츠클럽부(초·중·고 남·여 혼성 및 싱글)
 - 다. 일반부(남·여 혼성)
2. 경기종목 : 단체전 및 개인전
 - 가. 초·중·고등학교부
 - 1) 스탠다드 : 2종목(W·T), 3종목(W·T·Q), 5종목(W·T·Vv·SF·Q)
 - 2) 라 틴 : 2종목(C·J), 3종목(S·C·R), 5종목(S·C·R·Pa·J)
 - 3) 포메이션
 - 나. 학교 스포츠클럽부 및 일반부
 - 1) 스탠다드 : 2종목(W·T), 3종목(W·T·Q), 4종목(W·T·sF·Q)
 - 2) 라 틴 : 2종목(C·J), 3종목(S·R·J), 4종목(S·C·R·J)
 - 3) 포메이션
3. 참가자격
 - 가. 초·중·고등학교부 : 해당 학교 학교운동부 소속 선수로서 도민체육대회 관리시스템에 선수(연명부) 등록을 필하고 대회 참가신청을 마친 자(단, 전년도 포함 해당 학교 소속으로 중앙 선수 등록을 필한 자)
 - 나. 학교 스포츠클럽부 : 당해 학교가 인정하는 학교 스포츠클럽 소속 선수로서 도

- 민체육대회 관리시스템에 선수(연명부) 등록을 필하고 대회 참가신청을 마친 자(단, 스포츠클럽 소속 선수일 경우 타 학교와 팀을 구성하여 참가할 수 없다)
- 다. 일반부 : 도민체육대회 관리시스템에 선수(연명부) 등록을 필하고 대회 참가신청을 마친 자.
4. 참가인원 : 감독, 코치, 주무 외 개인전 2인 1조, 싱글 1인, 단체전 6명 이상 ~ 20명 이내
5. 경기방법
 - 가. 각 부문별 예선, 준결선, 결선으로 경기를 진행한다.
(단, 출전 선수가 6개조 이하인 경우에는 바로 결선으로 경기를 한다.)
 - 나. 중복 출전 허용 범위
 - 1) 각 종목별로 동인선수 중복 출전은 허용되지 않는다.(예 5종목→3종목) 단, 파트너를 교체했을 경우 1회에 한하여 중복 출전할 수 있다.
 - 2) 포메이션 출전자가 개인전으로 출전할 경우에는 중복 출전이 가능하다.
 - 다. 학생선수 제한 규정
 - 1) 초등학교부 선수의 성장 발육을 위하여 3종목 이하 출전자는 바레이션 사용을 금지한다.
 - 2) 초등학교부 5종목 이상과 중학교부이상 학생은 제한을 두지 않는다.
 - 라. 경기 음악은 도 댄스스포츠연맹에서 선정된 지정곡으로 한다.
 - 마. 배번의 배부 및 연습 시간에 대한 사항은 별도 팀별 대표자 회의시 전달한다.
6. 경기시간
 - 가. 개인전 : 1분30초 ~ 2분 이내
 - 나. 단체전 : 4분 이내

11. 레슬링

1. 종 별 : 중·고등학교부(남·여)

2. 경기종목

가. 남자 : 중·고등학교부(자유형, 그레코로만형)

나. 여자 : 중·고등학교부(자유형)

구분	체 급		
	남 자		
	중학교부	고등학교부	중학교부
	G	G	F
1	30Kg~35Kg	42Kg~46Kg	30Kg~35Kg
2	39Kg 까지	50Kg 까지	39Kg 까지
3	42Kg 까지	54Kg 까지	42Kg 까지
4	46Kg 까지	58Kg 까지	46Kg 까지
5	50Kg 까지	63Kg 까지	50Kg 까지
6	54Kg 까지	69Kg 까지	54Kg 까지
7	58Kg 까지	76Kg 까지	58Kg 까지
8	63Kg 까지	85Kg 까지	63Kg 까지
9	69Kg 까지	91Kg 까지	69Kg 까지
10	76Kg 까지	97Kg 까지	76Kg 까지
11	85Kg 까지	85Kg~120Kg	85Kg 까지
12	85Kg~100Kg		85Kg~100Kg
계	12체급	11체급	12체급

구분	체 급	
	남 자	여 자
	고등학교부	중·고등학교부
	F	F
1	42Kg ~ 46Kg	35Kg ~ 44Kg
2	50Kg 까지	48Kg 까지
3	54Kg 까지	51Kg 까지
4	58Kg 까지	55Kg 까지
5	63Kg 까지	59Kg 까지
6	69Kg 까지	63Kg 까지
7	76Kg 까지	67Kg 까지
8	85Kg 까지	63Kg ~ 72Kg
9	91Kg 까지	
10	97Kg 까지	
11	85Kg ~ 120Kg	
12		
계	11체급	8체급

3. 참가자격 : 해당 학교 학교운동부 소속 선수로서 도민체육대회 관리시스템에 선수(연명부) 등록을 필하고 대회 참가신청을 마친 자

4. 참가인원 : 감독, 코치, 주무 외 각 체급별 선수 1명

5. 경기방법 : 토너먼트 경기로 진행한다.

가. 중·고등학교부 : 학교 대항

나. 남자 : 중·고등학교부(자유형, 그레코로만형 실시)

다. 여자 : 중·고등학교부 통합 실시(자유형 실시)

6. 기타사항 : 중학교부는 평상시 체중으로 참가하여야 한다.

12. 롤러스포츠

1. 종 별

가. 유년부

나. 초·중고등학교부(남·여)

다. 학교 스포츠클럽부(초·중 남·여)

라. 일반부(남·여)

2. 경기종목

가. 인라인하키 : 단체전

나. 인라인스케이팅 : 개인전

구분	유년부		학교 스포츠클럽부						중학교부		일반부	
	5-6세		7세		1-2학년		3-4학년		5-6학년			
	남	여	남	여	남	여	남	여	남	여	남	여
200m	○	○	x	x	x	x	x	x	x	x	x	x
400m	x	x	○	○	x	x	x	x	x	x	x	x
600m	x	x	x	x	○	○	x	x	x	x	x	x
800m	x	x	x	x	x	x	○	○	x	x	x	x
500m	x	x	x	x	x	x	x	x	x	x	○	○
1,000m	x	x	x	x	x	x	x	○	○	○	○	○
800m 최강전	종별 성적순에 출전								x	x	x	x
1,200m 최강전	종별 성적순에 출전								x	x	x	x
2400mR	○	○	○	○	○	○	○	○	○	○	○	○

다. 스피드스케이팅

구분	초등학교부			중학교부		고등학교부		일반부		
	1-2학년	3-4학년		5-6학년						
	남	여	남	여	남	여	남	여		
200m	○	○	x	x	x	x	x	x	x	x

참가요강 및 경기종목별 참가요령

300m	0	0	0	0	x	x	x	x	x	x	x	x
500m	0	0	0	0	0	0	0	0	0	0	0	0
1,000m	x	x	0	0	0	0	0	0	0	0	0	0
T 300m	x	x	x	x	0	0	0	0	0	0	0	0
E 3,000m	x	x	x	x	0	0	x	x	x	x	x	x
E 10,000m	x	x	x	x	x	x	0	0	x	x	x	x
E 15,000m	x	x	x	x	x	x	x	x	0	0	0	0
EP 5,000m	x	x	x	x	x	x	0	0	x	x	x	x
EP 10,000m	x	x	x	x	x	x	x	x	0	0	0	0
P 3,000m	x	x	x	x	0	0	0	0	x	x	x	x
P 5,000m	x	x	x	x	x	x	x	x	0	0	0	0
3,000m 계주	0	0	0	0	0	0	0	0	0	0	0	0
2,000m 추월	x	x	x	x	x	x	x	x	x	x	0	0
14종목	4	4	4	4	6	6	7	7	7	7	8	8

※ T:타임트라이얼경기, E:제외경기, EP:제외 + 포인트경기, P포인트경기

※ 일반부 참가자는 3,000mR 또는 2,000m 추월 중 한종목만 참가 가능

3. 참가자격

가. 인라인하키

- 1) 유년부 : 만6세 이하 미취학 아동으로 스포츠클럽 및 법인클럽 소속 선수로서 도민체육대회 관리시스템에 선수(연명부) 등록을 필하고 대회 참가신청을 마친 자(단, 종목별 경기단체에서 별도로 정한 경우는 예외로 함)
- 2) 일반부(동호인클럽) : 도민체육대회 관리시스템에 선수(연명부) 등록을 필하고 대회 참가신청을 마친 자.

나. 인라인스케이팅

- 1) 유년부 : 만6세 이하 미취학 아동으로 스포츠클럽 및 법인클럽 소속 선수로서 도민체육대회 관리시스템에 선수(연명부) 등록을 필하고 대회 참가신청을 마친

자(단, 종목별 경기단체에서 별도로 정한 경우는 예외로 함)

- 2) 학교 스포츠클럽부 : 당해 학교가 인정하는 학교 스포츠클럽 소속 선수로서 도민체육대회 관리시스템에 선수(연명부) 등록을 필하고 대회 참가신청을 마친 자(단, 스포츠클럽 소속 선수일 경우 타 학교와 팀을 구성하여 참가할 수 없다)
- 3) 일반부(동호인클럽) : 도민체육대회 관리시스템에 선수(연명부) 등록을 필하고 대회 참가신청을 마친 자.

다. 스피드스케이팅

- 1) 초·중·고등학교부 : 해당 학교 학교운동부 소속 선수로서 도민체육대회 관리시스템에 선수(연명부) 등록을 필하고 대회 참가신청을 마친 자

4. 참가인원

- 가. 인라인하키 : 감독, 코치, 주무 외 5명 ~ 18명(골리포함) 이내
- 나. 인라인스케이팅 : 감독, 코치, 주무 외 인원 제한 없음
- 다. 스피드스케이팅 : 감독, 코치, 주무 외 인원 제한 없음

5. 경기방법

- 가. 인라인하키 : 폴리그전
- 나. 인라인스케이팅 : 오픈레이스
- 다. 스피드스케이팅 : 오픈레이스
- 라. 대한롤러스포츠연맹 경기 규정을 적용하며 대표자회의에서 협의된 규정이 우선한다.

6. 경기시간

가. 인라인하키

- 1) 유년부, 학교 스포츠클럽부(전·후반 각 10분, 작전타임 전·후반 각 1분)
- 2) 일반부(전·후반 각 15분, 작전타임 전·후반 각 1분)

13. 바둑

1. 종 별
 - 가. 학교 스포츠클럽부(초·중·고 남·여)
 - 나. 일반부(남·여)
2. 경기종목 : 개인전
3. 참가자격
 - 가. 학교 스포츠클럽부 : 당해 학교가 인정하는 학교 스포츠클럽 소속 선수로서 도민체육대회 관리시스템에 선수(연명부) 등록을 필하고 대회 참가신청을 마친 자(단, 스포츠클럽 소속 선수일 경우 타 학교와 팀을 구성하여 참가할 수 없다)
 - 나. 일반부 : 도민체육대회 관리시스템에 선수(연명부) 등록을 필하고 대회 참가신청을 마친 자.
4. 참가인원 : 학교 스포츠클럽부 80명, 일반부 50명 이내
5. 경기방법
 - 가. 학교 스포츠클럽부 : 학교 대항
 - 나. 일반부 : 동호인클럽 대항
 - 다. 경기는 개인전 총호선으로 진행한다.

14. 배구

1. 종 별
 - 가. 학교 스포츠클럽부(초·중·고 남·여)
 - 나. 일반부(남·여)
2. 경기종목 : 단체전
3. 참가자격
 - 가. 학교 스포츠클럽부 : 당해 학교가 인정하는 학교 스포츠클럽 소속 선수로서 도민체육대회 관리시스템에 선수(연명부) 등록을 필하고 대회 참가신청을 마친 자(단, 스포츠클럽 소속 선수일 경우 타 학교와 팀을 구성하여 참가할 수 없다)
 - 나. 일반부(읍·면·동) : 해당 읍·면·동 출생

자(원적포함) 또는 참가신청 마감일 현재 현 거주(주민등록지) 및 등록(등록기준지)지로 도민체육대회 관리시스템에 선수(연명부) 등록을 필하고 대회 참가신청을 마친 자로 만 18세 이상이어야 하며, 만 18세 미만이라 할지라도 고등학교를 졸업한 자는 참가할 수 있다. 단, 고교 재학생 및 당해 연도(전년도 포함)중앙 선수등록자는 참가할 수 없다.

- 다. 일반부(동호인클럽) : 도민체육대회 관리시스템에 선수(연명부) 등록을 필하고 대회 참가신청을 마친 자.
4. 참가인원 : 감독, 코치, 주무 외 학교 스포츠클럽부 15명, 일반부(읍·면·동) 15명, 일반부(동호인클럽) 15명 이내
5. 경기방법
 - 가. 토너먼트 경기로 진행한다.
 - 나. 학교 스포츠클럽부 : 학교 대항(9인제 3세트 랠리 포인트 경기 진행)
 - 다. 일반부
 - 1) 읍·면·동 대항(9인제 남자 3세트, 여자 3세트 랠리 포인트 경기 진행)
 - 2) 동호인클럽 대항(9인제 3세트 랠리 포인트 경기 진행)
 - 라. 경기 규정은 대한배구협회(스포츠클럽부 포함) 및 생활체육2부 규정에 준한다.

15. 배드민턴

1. 종 별
 - 가. 초·중·고등학교부(남·여)
 - 나. 학교 스포츠클럽부(초·중·고 남·여)
 - 다. 일반부(남·여)
2. 경기종목
 - 가. 초·중·고등학교부 : 단체전 및 개인복식
 - 나. 학교 스포츠클럽부 : 단체전
 - 다. 일반부 : 단체전 및 개인복식, 혼합복식
3. 참가자격

- 가. 초·중·고등학교부 : 해당 학교 학교운동부 소속 선수로서 도민체육대회 관리시스템에 선수(연명부) 등록을 필하고 대회 참가신청을 마친 자
- 나. 학교 스포츠클럽부 : 당해 학교가 인정하는 학교 스포츠클럽 소속 선수로서 도민체육대회 관리시스템에 선수(연명부) 등록을 필하고 대회 참가신청을 마친 자 (단, 스포츠클럽 소속 선수일 경우 타 학교와 팀을 구성하여 참가할 수 없다)
- 다. 일반부(읍·면·동) : 해당 읍·면·동 출생자(원적포함) 또는 참가신청 마감일 현재 현 거주(주민등록지) 및 등록(등록기준지)지로 도민체육대회 관리시스템에 선수(연명부) 등록을 필하고 대회 참가신청을 마친 자로 만 18세 이상이어야 하며, 만 18세 미만이라 할지라도 고등학교를 졸업한 자는 참가할 수 있다. 단, 고교 재학생 및 중앙 선수 등록자는 참가할 수 없다.
- 라. 일반부(동호인클럽) : 도민체육대회 관리시스템에 선수(연명부) 등록을 필하고 대회 참가신청을 마친 자.
- 마. 일반부(공통) : 고등학교이상 선수 출신자는 해당 팀별 1명만 참가할 수 있다.
4. 참가인원
- 가. 초·중·고등학교부 : 감독, 코치, 주무 외 선수 7명 이내
- 나. 학교 스포츠클럽부 : 감독, 코치 주무 외 선수 8명 이내
- 다. 일반부 : 감독, 코치 주무 외 선수 12명 이내
5. 경기방법
- 가. 전종별 : 토너먼트식 단체전
- 나. 초·중·고등학교부 : 학교대항
- 1) 단체전 : 3게임 21점 랠리포인트(2단식 2복식 1단식)
- 2) 개인복식전 : 3게임 21점 랠리포인트
- 다. 학교 스포츠클럽부 : 학교 대항(3복식

- 25점 랠리포인트)
- 라. 일반부 : 읍·면·동 대항, 동호인클럽 대항 (25점 랠리포인트제(20대-30대-40대-50대-40대-20대-30대순으로 출전))
6. 경기복장
- 가. 경기복이란 선수가 경기시 착용하거나 부착하는 모든 용품을 말한다.
- 나. 경기복 색상은 상대방과 구별이 가능해야 하며, 복식선수들은 같은 색깔의 유니폼을 착용해야 한다.
- 다. 소속(팀)명 표기
- 1) 경기복 상의 뒷면(등)에 표기하여야 한다.
 - 2) 글자는 어떤 색깔도 허용되며 수평으로 표기하여야 한다.
 - 3) 글자는 한글, 영문, 한문 중 선택하여 표기할 수 있다.
 - 4) 일반부의 경우 해당 참가 읍·면·동명 및 소속을 표기하여야 하며 선수명(팀명위)에 표기할 수 있다.
 - 5) 선수명의 글자 크기 높이는 6~10cm 이내로 하며 소속팀명의 높이는 5cm로 규정한다.
 - 6) 20cm 이하의 제작사 엠블렘 부착을 상의 5개(좌우소매, 좌우어깨, 좌우가슴, 좌우칼라 중 선택), 하의 1개, 신발 각 2개, 양말 각 2개까지 허용한다.
- 라. 기타규정(복장 포함) 및 일반 경기규정은 대한배드민턴협회 규정에 준하여 적용한다.

16. 보디빌딩

1. 종 별 : 일반부(남·여)
2. 경기종목

세부종목	남자	여자
보디빌딩	-65Kg	
보디빌딩	-75Kg	
보디빌딩	-85Kg	
보디빌딩	+85Kg	
어슬레틱피지크	-175Cm	
어슬레틱피지크	+175Cm	
클래식보디빌딩	-175Cm	
클래식보디빌딩	+175Cm	
피트니스모델	-175Cm	
피트니스모델	+175Cm	
비키니피트니스		-163Cm
비키니피트니스		+163Cm
마스터즈	60세 이상	

3. 참가자격

- 가. 도민체육대회 관리시스템에 선수(연명부) 등록을 필하고 대회 참가신청을 마친 자.
- 나. 도 보디빌딩협회 등록 체육관 소속 선수 중 참가신청일 마감 현재 주소지가 제주도로 되어있는 자.
- 다. 경기대회일 기준 징계처벌을 받지 않은 자.
- 라. 타 시도에 선수등록을 하지 않은 자.
- 마. 1인 1종목 출전 원칙이며, 타 세부종목 중복출전불가

4. 참가인원 : 감독, 코치, 주무 외 세부종목별 참가인원 제한 없음

5. 경기방법

- 가. 일반부 : 동호인클럽 대항
- 나. 세계보디빌딩&휘트니스연맹(IFBB) 및 (사) 대한보디빌딩협회(KBBF)경기규정에 의해 실시

6. 경기시간

- 가. 계측 : 10시
- 나. 본 경기 : 13:00 ~

17. 복싱

1. 종 별

가. 중·고등학교부(남)

나. 일반부(남·여)

2. 경기종목

학교운동부		일반부(동호인클럽)	
남중부	남고부	남일반	여일반
-44kg	-46kg	-55kg	-55kg
-46kg	-49kg	-60kg	×
-48kg	-52kg	-65kg	×
-50kg	-56kg	-70kg	×
-52kg	-60kg	-75kg	×
-54kg	-64kg	-80kg	×
-57kg	-69kg	-85kg	×
-60kg	-75kg	-90kg	×
-63kg	-81kg	+90kg	×
-66kg	-91kg	×	×
-70kg	×	×	×
-75kg	×	×	×
-80kg	×	×	×
13체급	10체급	9체급	1체급

3. 참가자격

가. 중고등학교부 : 해당 학교 학교운동부 소속 선수로서 도민체육대회 관리시스템에 선수(연명부) 등록을 필하고 대회 참가신청을 마친 자

- 1) 중학교부에 참가하는 선수는 2005년 ~ 2002년 출생자이어야 한다.
- 2) 고등학교부에 참가하는 선수는 2001년 ~ 1999년 출생자이어야 한다.

나. 일반부(동호인클럽) : 도민체육대회 관리시스템에 선수(연명부) 등록을 필하고 대회 참가신청을 마친 자. 단, 고등학교이상 선수 출신자는 참가할 수 없고, 동호인클럽 선수 중 중앙 선수 등록자는 참가 가능

4. 참가인원 : 감독, 코치, 주무 외 체급별 1명 이내

5. 경기방법

- 가. 토너먼트 경기로 진행한다.
- 나. 중·고등학교부 : 학교 대항
- 다. 일반부 : 동호인클럽 대항

- 라. 경기는 국제복싱협회 및 (사)대한복싱협회 경기규칙에 따른다.
6. 경기시간
- 가. 중학교부 : 1회전 경기시간 2분, 3회전 경기(중간휴식 1분)
- 나. 고등학교부 : 1회전 경기시간 3분, 3회전 경기(중간휴식 1분)
- 다. 일반부
- 1) 남자 : 1회전 경기시간 1분 30초, 3회전 경기(중간휴식 1분)
- 2) 여자 : 1회전 경기시간 1분, 3회전 경기(중간휴식 1분)
7. 기타사항 : 참가신청 시 해당 팀 소속장은 선수의 건강상태에 대하여 주의해야할 책임이 있으며, 경기중 사고에 대하여는 민·형사상 책임이 없음을 각 선수에게 주지시키고 고지하여야 한다.

18. 볼링

1. 종 별
- 가. 초·중·고등학교부(남·여)
- 나. 학교 스포츠클럽부(초·중·고 남·여)
- 다. 일반부(남·여)
2. 경기종목
- 가. 초등학교부(학교 스포츠클럽부 포함) : 개인전
- 나. 중학교부(학교 스포츠클럽부 포함) : 개인전, 2인조전
- 다. 고등학교부(학교 스포츠클럽부 포함) : 개인전, 2인조전, 3인조전, 개인종합, 마스터즈
- 라. 일반부 : 개인전, 2인조전, 3인조전, 5인조전, 개인종합, 마스터즈
- ※ 동호인클럽 대항 참가자는 3인조전 남녀 혼성 가능
3. 참가자격
- 가. 초·중·고등학교부 : 해당 학교 학교운동부

소속 선수로서 도민체육대회 관리시스템에 선수(연명부) 등록을 필하고 대회 참가신청을 마친 자

- 나. 학교 스포츠클럽부 : 당해 학교가 인정하는 학교 스포츠클럽 소속 선수로서 도민체육대회 관리시스템에 선수(연명부) 등록을 필하고 대회 참가신청을 마친 자(단, 스포츠클럽 소속 선수일 경우 타 학교와 팀을 구성하여 참가할 수 없다)
- 다. 일반부(읍·면·동) : 해당 읍·면·동 출생자(원적포함) 또는 참가신청 마감일 현재 현 거주(주민등록지) 및 등록(등록기준지)지로 도민체육대회 관리시스템에 선수(연명부) 등록을 필하고 대회 참가신청을 마친 자로 만 18세 이상이어야 하며, 만 18세 미만이라 할지라도 고등학교를 졸업한 자는 참가할 수 있다. 단, 고교 재학생 및 중앙 선수 등록자는 참가할 수 없다.
- 라. 일반부(동호인클럽) : 도민체육대회 관리시스템에 선수(연명부) 등록을 필하고 대회 참가신청을 마친 자.
4. 참가인원 : 감독, 코치, 주무 외 선수 6명 이내
5. 경기방법
- 가. 초·중·고등학교부 : 학교 대항
- 나. 학교 스포츠클럽부 : 학교 대항
- 다. 일반부 : 읍·면·동 대항, 동호인클럽 대항
- 라. 각 종목별 4게임 종합점수 순위로 결정한다.
- 마. 기타규정(복장포함) 및 일반 경기규정은 대한볼링협회 규정에 준하여 적용한다.

19. 사 격

1. 종 별 : 중·고등학교부(남·여)
2. 경기종목

종별	종목	발수	경기시간	비고
남중 남고	소총	60발 (소수점 적용)	1시간 15분	시사시간 15분별도
	권총	60발(정수)	1시간 15분	
여중 여고	소총	40발 (소수점 적용)	50분	시사시간 15분별도
	권총	40발(정수)	50분	

3. 참가자격 : 해당 학교 학교운동부 소속 선수로서 도민체육대회 관리시스템에 선수(연명부) 등록을 필하고 대회 참가신청을 마친 자
4. 참가인원 : 감독, 코치, 주무 외 8명 이내 (1인 1종목)
5. 경기방법
 - 가. 중·고등학교부 : 학교 대항
 - 나. 단체전 : 4명의 선수가 출전하여 상위기록 3명의 기록합계로 순위 결정
 - 다. 개인전 : 단체전 및 개인전 경기에 참가한 선수의 기록에 따라 결선키르기 없이 본선 기록순으로 1, 2, 3위 결정

20. 산 악

1. 종 별
 - 가. 학교 스포츠클럽부(초·중·고 남·여)
 - 나. 일반부(남·여)
2. 경기종목 : 개인전
 - 가. 초·중학교부 : 스포츠클라이밍(난이도)
 - 나. 고일반부 : 스포츠클라이밍(속도, 난이도)
3. 참가자격
 - 가. 학교 스포츠클럽부 : 당해 학교가 인정하는 학교 스포츠클럽 소속 선수로서 도민체육대회 관리시스템에 선수(연명부) 등록을 필하고 대회 참가신청을 마친 자 (단, 스포츠클럽 소속 선수일 경우 타 학교와 팀을 구성하여 참가할 수 없다)
 - 나. 일반부 : 도민체육대회 관리시스템에 선수(연명부) 등록을 필하고 대회 참가신청을

마친 자.

4. 참가인원 : 감독, 코치, 주무 외 초·중학교부 30명, 고등부 60명, 일반부 30명 이내
5. 경기방법
 - 가. 학교 스포츠클럽부 : 학교 대항
 - 나. 일반부 : 동호인클럽 대항
 - 다. 속도 : 정해진 코스를 빠르게 완등한 자가 우선 순위가 된다.
 - 1) 예선 : 선수는 톱-로프로 등반하며, 정해진 코스를 완료하는데 소요된 시간으로 순위를 결정한다.
 - 2) 결선 : 선수는 톱-로프로 등반하며, 토너먼트 방식으로 그 순위를 결정한다.
 - 라. 난이도 : 주어진 시간 동안 정해진 루트를 등반하며, 획득한 높이(홀드의 수)에 따라 각 라운드의 순위가 결정된다. 단, 참가 인원이 라운드 정원(예선 26명, 결선 8명)에 미치지 못하거나 같으면 다음 라운드(결선)로 자동 진출한다.
 - 마. 경기 규정은 도 산악협회 및 대한산악협회 스포츠클라이밍 대회 규정을 적용한다.

6. 경기시간
 - 가. 1일차 : 예선 및 속도 경기
 - 나. 2일차 : 준결승 및 결승

21. 요 트

1. 종 별
 - 가. 초·중·고등학교부(남·여)
 - 나. 학교 스포츠클럽부(중·고 남·여)
 - 다. 일반부(남·여)
2. 경기종목 : 개인전
 - 가. 요트

종 별	종 목
초·중학교부	옵티미스트
고등학교부	레이저
일반부	레이저피코

나. 윈드서핑

종 별	종 목
스포츠클럽부, 일반부	혼합오픈
일반부	초급부
	편&포물러
	카이트보딩 (슬라립)

3. 참가자격

- 가. 중·고등학교부 : 해당 학교 학교운동부 소속 선수로서 도민체육대회 관리시스템에 선수(연명부) 등록을 필하고 대회 참가신청을 마친 자
- 나. 학교 스포츠클럽부 : 당해 학교가 인정하는 학교 스포츠클럽 소속 선수로서 도민체육대회 관리시스템에 선수(연명부) 등록을 필하고 대회 참가신청을 마친 자 (단, 스포츠클럽 소속 선수일 경우 타 학교와 팀을 구성하여 참가할 수 없다)
- 다. 일반부 : 도민체육대회 관리시스템에 선수(연명부) 등록을 필하고 대회 참가신청을 마친 자.

4. 참가인원 : 감독, 코치, 주무 외 선수 제한 없음

5. 경기방법

- 가. 대한세일링연맹 경기규칙 및 방법에 따른다
- 나. 중·고등학교부 : 학교 대항
- 다. 학교 스포츠클럽부 : 학교 대항
- 라. 일반부 : 동호인클럽 대항.

22. 수 영

1. 종 별

- 가. 초·중·고등학교부(남·여)
- 나. 학교 스포츠클럽부(남·여)
- 다. 일반부(남·여)

2. 경기종목 : 개인전 및 개인단체

- 가. 경 영

종 목		초·중·고등학교부(스포츠클럽부 포함)					
		초등부		중등부		고등부	
		남	여	남	여	남	여
자유형	50m	○	○	○	○	○	○
	100m	○	○	○	○	○	○
	200m	○	○	○	○	○	○
	400m	×	×	○	○	○	○
	800m	×	×	×	×	×	○
	1500m	×	×	×	×	○	×
평 영	50m	○	○	○	○	○	○
	100m	○	○	○	○	○	○
	200m	×	×	○	○	○	○
접 영	50m	○	○	○	○	○	○
	100m	○	○	○	○	○	○
	200m	×	×	○	○	○	○
배 영	50m	○	○	○	○	○	○
	100m	○	○	○	○	○	○
	200m	×	×	○	○	○	○
개인 혼영	200m	○	○	○	○	○	○
	400m	×	×	×	×	○	○
혼계영	200m	○	○	×	×	×	×
	400m	×	×	○	○	○	○
	800m	×	×	×	×	×	×
합 계		12	12	16	16	18	18

종 목		일반부			
		읍면동		동호인클럽	
		남	여	남	여
자유형	50m	○	○	○	○
	100m	○	○	○	○
	200m	×	×	×	×
	400m	×	×	×	×
	800m	×	×	×	×
	1500m	×	×	×	×
평 영	50m	○	○	○	○
	100m	○	○	○	○
	200m	×	×	×	×
접 영	50m	○	○	○	○
	100m	○	○	○	○
	200m	×	×	×	×
배 영	50m	○	○	○	○
	100m	○	○	○	○
	200m	×	×	×	×
개인 혼영	200m	×	×	×	×
	400m	×	×	×	×
혼계영	200m	×	×	×	×
	400m	×	×	×	×
	800m	×	×	×	×
합 계		9	9	9	9

나. 다이빙

종 목	초등 학교부		중 학교부		고등 학교부	
	남	여	남	여	남	여
플랫폼 다이빙	○	○	○	○	○	○
1m 스프링보드 다이빙	○	○	○	○	○	○
3m 스프링보드 다이빙	○	○	○	○	○	○
3m 싱크로 다이빙			○	○	○	○
플랫폼 싱크로 다이빙			○	○	○	○

3. 참가자격

- 가. 초중고등학교부 : 해당 학교 학교운동부 소속 선수로서 도민체육대회 관리시스템에 선수(연명부) 등록을 필하고 대회 참가신청을 마친 자
- 나. 학교 스포츠클럽부 : 당해 학교가 인정하는 학교 스포츠클럽 소속 선수로서 도민체육대회 관리시스템에 선수(연명부) 등록을 필하고 대회 참가신청을 마친 자(단, 스포츠클럽 소속 선수일 경우 타 학교와 팀을 구성하여 참가할 수 없다)
- 다. 일반부(읍·면·동) : 해당 읍·면·동 출생자(원적포함) 또는 참가신청 마감일 현재 현 거주(주민등록지) 및 등록(등록기준지)지로 도민체육대회 관리시스템에 선수(연명부) 등록을 필하고 대회 참가신청을 마친 자로 만 18세 이상이어야 하며, 만 18세 미만이라 할지라도 고등학교를 졸업한 자는 참가할 수 있다. 단, 고교 재학생 및 중앙 선수 등록자는 참가할 수 없다.
- 라. 일반부(동호인클럽) : 도민체육대회 관리시스템에 선수(연명부) 등록을 필하고 대회 참가신청을 마친 자

4. 참가인원 : 감독, 코치, 주무 외

- 가. 경영 : 각 선수단별 1인 2종목 이내, 1종목 2인까지 참가할 수 있다.(경영 제외) 단, 후보 선수는 인정하지 않으며, 초·중·고교부에 한하여 1종목 4인 참가

- 나. 다이빙 : 각 학교별 1인 2종목 이내 1종목 2명 이내, 초등부 각 종별 3명 이내, 중학교부 각 종별 5명 이내(싱크로 다이빙은 1인 2종목에서 제외하며, 다이빙 참가 선수 전원을 대상으로 한다.)

5. 경기방법 : 타임레이스

- 가. 초·중·고등학교부 : 학교 대항
- 나. 학교 스포츠클럽부 : 학교 대항
- 다. 일반부 : 읍·면·동 대항, 동호인클럽 대항

23. 스쿼시

1. 종 별

- 가. 학교 스포츠클럽부(초·중·고 남·여)
- 나. 일반부(남·여)

2. 경기종목 : 개인전

3. 참가자격

- 가. 학교 스포츠클럽부 : 당해 학교가 인정하는 학교 스포츠클럽 소속 선수로서 도민체육대회 관리시스템에 선수(연명부) 등록을 필하고 대회 참가신청을 마친 자(단, 스포츠클럽 소속 선수일 경우 타 학교와 팀을 구성하여 참가할 수 없다)
- 나. 일반부 : 도민체육대회 관리시스템에 선수(연명부) 등록을 필하고 대회 참가신청을 마친 자.

4. 참가인원 : 감독, 코치, 주무 외 10명 이내

5. 경기방법

- 가. 학교 스포츠클럽부 : 학교 대항
- 나. 일반부 : 동호인클럽 대항
- 다. 개인전, 복식경기 : 리그&토너먼트

24. 승 마

1. 종 별 : 일반부

- 2. 경기종목 : 마장마술, 장애물비월, 크로스컨트리, 릴레이

3. 참가자격

가. 일반부 : 도민체육대회 관리시스템에 선수 (연명부) 등록을 필하고 대회 참가신청을 마친 자.

나. 14세 미만 참가자는 보호자 동의에 의해 일반부로 참가 가능

4. 참가인원 : 감독, 코치, 주무 외 0명 이내

5. 경기방법

가. 단체전 및 개인전

나. 일반부 : 동호인클럽 대항

다. 경기방법은 제주특별자치도승마협회 경기방법에 따른다.

청장급	85Kg이하	국화급	70Kg이하
용장급	90Kg이하		
용사급	95Kg이하		
역사급	110Kg이하	무궁화급	80Kg이하
장사급	150Kg이하		

3. 참가자격

가. 초·중·고등학교부 : 해당 학교 학교운동부 소속 선수로서 도민체육대회 관리시스템에 선수(연명부) 등록을 필하고 대회 참가신청을 마친 자

나. 일반부(읍·면·동) : 해당 읍·면·동 출생자(원적포함) 또는 참가신청 마감일 현재 현 거주(주민등록지) 및 등록(등록기준지)지로 도민체육대회 관리시스템에 선수(연명부) 등록을 필하고 대회 참가신청을 마친 자로 만 18세 이상이어야 하며, 만 18세 미만이라 할지라도 고등학교를 졸업한 자는 참가할 수 있다. 단, 고교 재학생 및 중앙 선수 등록자는 참가할 수 없다.

다. 일반부(동호인클럽) : 도민체육대회 관리시스템에 선수(연명부) 등록을 필하고 대회 참가신청을 마친 자.

4. 참가인원 : 감독, 코치, 주무 외 선수 각 체급 1명 이내

5. 경기방법

가. 체급별 개인전만 실시한다.

나. 초·중·고등학교부 : 학교 대항

다. 일반부 : 읍·면·동 대항, 동호인클럽 대항
 라. 무승부일 경우 주의, 경고가 없을 시는 양 선수 중 체중이 가벼운 선수를 승자로 하며 체중이 같을 때는 추첨 한다.

6. 기타사항 : 모든 선수는 자기 체급 이상에는 참가할 수 있으나 자기체급 이하에는 참가할 수 없다.

25. 씨름

1. 종 별

가. 초·중·고등학교부(남)

나. 일반부(남·여)

2. 경기종목

가. 초·중·고등학교부

체급	학교운동부		
	초등부	중등부	고등부
경장급	40Kg이하	60Kg이하	70Kg이하
소장급	45Kg이하	65Kg이하	75Kg이하
청장급	50Kg이하	70Kg이하	80Kg이하
용장급	55Kg이하	75Kg이하	86Kg이하
용사급	60Kg이하	80Kg이하	90Kg이하
역사급	70Kg이하	90Kg이하	100Kg이하
장사급	110Kg이하	120Kg이하	130Kg이하

나. 일반부

일반부			
체급	남자부	체급	여자부
경장급	75Kg이하	매화급	60Kg이하
소장급	80Kg이하		

26. 야구소프트볼

1. 종 별
 - 가. 리틀부(남)
 - 나. 초·중·고등학교부(남)
 - 다. 일반부(남)
2. 경기종목 : 단체전
3. 참가자격
 - 가. 리틀부 : 당해 연도 해당 지역 소속으로 한 국리틀야구연맹에 선수 등록을 필한 자.
 - 나. 초·중·고등학교부 : 해당 학교 학교운동부 소속 선수로서 도민체육대회 관리시스템에 선수(연명부) 등록을 필하고 대회 참가신청을 마친 자
 - 다. 일반부 : 도민체육대회 관리시스템에 선수(연명부) 등록을 필하고 대회 참가신청을 마친 자.
4. 참가인원 : 감독, 코치, 주무 외 18명 이내
5. 경기방법
 - 가. 토너먼트 경기로 진행한다.
 - 나. 리틀부 : 클럽 대항
 - 다. 초·중·고등학교부 : 학교 대항
 - 라. 일반부 : 동호인클럽 대항

27. 역 도

1. 종 별 : 중·고등학교부(남·여)
2. 경기종목

남중부		여중부	
체급	체중	체급	체중
45Kg급	45Kg까지	48Kg급	48Kg까지
50Kg급	50Kg까지	53Kg급	53Kg까지
56Kg급	56Kg까지	58Kg급	58Kg까지
62Kg급	62Kg까지	63Kg급	63Kg까지
69Kg급	69Kg까지	69Kg급	69Kg까지
77Kg급	77Kg까지	75Kg급	75Kg까지
85Kg급	85Kg까지	+ 75Kg급	75Kg초과
94Kg급	94Kg까지		
+ 94Kg급	94Kg초과		

남고부		여고부	
체급	체중	체급	체중
56Kg급	56Kg까지	48Kg급	48Kg까지
62Kg급	62Kg까지	53Kg급	53Kg까지
69Kg급	69Kg까지	58Kg급	58Kg까지
77Kg급	77Kg까지	63Kg급	63Kg까지
85Kg급	85Kg까지	69Kg급	69Kg까지
94Kg급	94Kg까지	75Kg급	75Kg까지
105Kg급	105Kg까지	+ 75Kg급	75Kg초과
+ 105Kg급	105Kg초과		

3. 참가자격 : 해당 학교 학교운동부 소속 선수로서 도민체육대회 관리시스템에 선수(연명부) 등록을 필하고 대회 참가신청을 마친 자
4. 참가인원
 - 가. 중학교부 : 감독, 코치, 주무 외 선수는
 - 1) 남자 : 총 9명을 초과하지 않는 범위 내에서 각 체급에 2명까지 참가
 - 2) 여자 : 총 7명을 초과하지 않는 범위 내에서 각 체급에 2명까지 참가
 - 나. 고등학교부 : 감독, 코치, 주무 외 선수는
 - 1) 남자 : 총 10명을 초과하지 아니하는 범위 내에서 각 체급에 2명까지만 참가할 수 있으며, 대회 전일 감독자 회의에서 최종 엔트리 제출시 8명 이내로 확정함
 - 2) 여자 : 총 9명을 초과하지 아니하는 범위 내에서 각 체급에 2명까지만 참가할 수 있으며, 대회 전일 감독자 회의에서 최종 엔트리 제출시 7명 이내로 확정함.
5. 경기방법
 - 가. 중·고등학교부 : 학교 대항
 - 나. 개인종합(인상과 용상의 합계)만 시상 한다.

28. 우 슈

1. 종 별
 - 가. 초·중·고등학교부(남·여)
 - 나. 학교 스포츠클럽부(초·중·고 남·여)
 - 다. 일반부(남·여)

2. 경기종목

가. 투로

- 1) 장권 : 1단장권, 2단장권, 3단장권, 청 소년투로, 구·신 자선투로
- 2) 남권 : 1단남권, 2단남권, 3단남권, 청 소년투로, 구·신 자선투로
- 3) 태극권
 - 태극권 무난도자선
 - 현대태극권 : 8식태극권, 16식태극권, 24식 태극권, 32식태극권, 42식태극권, 48식태극권
 - 진식태극권 : 노가1로, 노가2로, 신가 1로, 신가2로
 - 양식태극권 : 13식태극권, 28식태극 권, 37식태극권, 85식태극권
 - 전통태극권 : 오식, 무식, 손식, 88식 등 기타 태극권 일체

나. 산타

체급	남고부	남일반
-56Kg급	○	○
-60Kg급	○	○
-65Kg급	○	○
-70Kg급	×	○
-75Kg급	×	○
-80Kg급	×	○
+80Kg급	×	○
계	3	7

3. 참가자격

- 가. 초·중·고등학교부 : 해당 학교 학교운동부 소속 선수로서 도민체육대회 관리시스템에 선수(연명부) 등록을 필하고 대회 참가신청을 마친 자
- 나. 학교 스포츠클럽부 : 당해 학교가 인정 하는 학교 스포츠클럽 소속 선수로서 도 민체육대회 관리시스템에 선수(연명부) 등록을 필하고 대회 참가신청을 마친 자 (단, 스포츠클럽 소속 선수일 경우 타 학교와 팀을 구성하여 참가할 수 없다)

다. 일반부 : 도민체육대회 관리시스템에 선수(연명부) 등록을 필하고 대회 참가신청을 마친 자.

4. 참가인원 : 감독, 코치, 주무 외 선수 남·여 각 2명 이내

5. 경기방법

- 가. 초·중·고등학교부 : 학교 대항
- 나. 학교 스포츠클럽부 : 학교 대항
- 다. 일반부 : 동호인클럽 대항
- 라. 투 로 : 10점 만점으로 고득점자 순으로 순위를 정함

마. 산타

- 1) 토너먼트 경기로 진행한다
- 2) 3라운드 2분경기(1분 휴식, 2선승제)
- 3) 경기 당일 1회에 한하여 계체를 한다.

6. 경기시간

- 가. 투로
 - 1) 전능 : 종목당 1분 20초 이내
 - 2) 남권 : 1분 20초 이내
 - 3) 태극권 : 3~4분 사이
- 나. 산타 : 3라운드 경기(1회 2분, 1분 휴식)

29. 유 도

1. 종 별

- 가. 초·중·고등학교부(남·여)
- 나. 학교 스포츠클럽부(초·중·고 남·여)
- 다. 일반부(남·여)

2. 경기종목 : 개인전

학교운동부					
초등부		중등부		고등부	
남	여	남	여	남	여
-36	-36	-48	-45	-55	-48
-42	-48	-51	-48	-60	-52
-48	-57	-55	-52	-66	-57
-54	+57	-60	-57	-73	-63
-60	×	-66	-63	-81	-70
-66	×	-73	-70	-90	-78
+66	×	-81	+70	-100	+78
×	×	-90	×	+100	무제한급
×	×	+90	×	무제한급	×
7체급	4체급	9체급	7체급	9체급	8체급

스포츠클럽부						일반부 (동호인클럽)	
초등부		중등부		고등부		남일	여일
남	여	남	여	남	여		
-35	-40	-55	-48	-66	-57	-66	-57
-43	+40	-66	-57	-73	+57	-73	+57
-53	×	-81	+57	-81	×	-81	×
-65	×	+81	×	+81	×	+81	×
+65	×	×	×	×	×	×	×
×	×	×	×	×	×	×	×
×	×	×	×	×	×	×	×
×	×	×	×	×	×	×	×
×	×	×	×	×	×	×	×
5체급	2체급	4체급	3체급	4체급	2체급	4체급	2체급

3. 참가자격

가. 초·중·고등학교부 : 해당 학교 학교운동부 소속 선수로서 도민체육대회 관리시스템

에 선수(연명부) 등록을 필하고 대회 참가신청을 마친 자

나. 학교 스포츠클럽부 : 당해 학교가 인정하는 학교 스포츠클럽 소속 선수로서 도민체육대회 관리시스템에 선수(연명부) 등록을 필하고 대회 참가신청을 마친 자(단, 스포츠클럽 소속 선수일 경우 타 학교와 팀을 구성하여 참가할 수 없다)

다. 일반부 : 도민체육대회 관리시스템에 선수(연명부) 등록을 필하고 대회 참가신청을 마친 자.

4. 참가인원

가. 초·중·고등학교부 : 감독, 코치, 주무 외 각 체급 2명 이내

나. 학교 스포츠클럽부 : 감독, 코치, 주무 외 각 체급 1명 이내

다. 일반부 : 감독, 코치, 주무 외 각 체급 1명 이내

5. 경기방법

가. 초·중·고등학교부 : 학교 대항

나. 학교 스포츠클럽부 : 학교 대항

다. 일반부 : 동호인클럽 대항

6. 경기시간

가. 초·중·고등학교부

1) 초등학교부 : 남자 3분, 여자 3분

2) 중학교부 : 남자 4분, 여자 3분

3) 고등학교부 : 남자 4분, 여자 4분

나. 학교 스포츠클럽부 : 3분

다. 일반부 : 3분

30. 육 상

1. 종 별

가. 초·중·고등학교부(남·여)

나. 일반부(남·여)

2. 경기종목

가. 초·중·고등학교부

구분	종 목	초등부		중학부		고등부	
		남	여	남	여	남	여
트랙	60m	○	○	×	×	×	×
	80m	○	○	×	×	×	×
	100m	○	○	○	○	○	○
	200m	○	○	○	○	○	○
	400m	×	×	○	○	○	○
	800m	○	○	○	○	○	○
	1,500m	×	×	○	○	○	○
	3,000m	×	×	○	○	×	×
	5,000m	×	×	×	×	○	○
	400mR	○	○	○	○	○	○
	1,600mR	×	×	×	×	○	○
	110mH	×	×	○	×	○	×
	100mH	×	×	×	○	×	○
	400mH	×	×	×	×	○	○
	계		6	6	8	8	10

구분	종 목	초등부		중학부		고등부	
		남	여	남	여	남	여
필드	높이뛰기	○	○	○	○	○	○
	멀리뛰기	○	○	○	○	○	○
	포환던지기	○	○	○	○	○	○
	세단뛰기	×	×	×	×	○	○
	창던지기	×	×	○	○	○	○
	원반던지기	×	×	○	○	○	○
	계		3	3	5	5	6
마라톤	단축(10km)	×	×	×	×	○	○
	계					1	1
합 계		9	9	13	13	17	17

나. 일반부

1) 경기종목(동호인클럽)

구분	연령	20대 ~30대		40대초		40대후		50대초		50대후		60대 이상		
		남	여	남	여	남	여	남	여	남	여	남	여	
트랙	100m	○	○	○	○	○	○	○	○	○	○	○	○	
	200m	○	○	○	○	○	○	○	○	○	○	○	○	
	400m	○	○	○	○	○	○	○	○	○	○	○	○	
	800m	○	○	○	○	○	○	○	○	○	○	○	○	
	1,500m	×	○	×	○	×	○	×	○	×	○	×	○	
	3,000m	○	×	○	×	○	×	○	×	○	×	○	×	
	멀리뛰기	○	○	○	○	○	○	○	○	○	○	○	○	
	400mR	○	○	○	○	○	○	○	○	○	○	○	○	
	1,600mR	○	○	○	○	○	○	○	○	○	○	○	○	
	계		8	8	8	8	8	8	8	8	8	8	8	8
	마라톤	단축(10km)	○	○	○	○	○	○	○	○	○	○	○	○
		계	1	1	1	1	1	1	1	1	1	1	1	1
합 계		9	9	9	9	9	9	9	9	9	9	9	9	

※ 참가자 연령구분(남·여 공통)

20대 ~30대	40대 초반	40대 후반	50대 초반	50대 후반	60대 이상
1996년 ~1979년	1978년 ~1974년	1973년 ~1969년	1968년 ~1964년	1963년 ~1959년	1956년 이전

2) 경기종목(읍·면·동) : 400mR, 800mR

3. 참가자격

가. 초·중·고등학교부 : 초등부 3학년부(남·여)는 60m, 멀리뛰기, 4학년부(남·여)는 80m, 멀리뛰기 2종목에 한하여 참가하고, 5, 6학년부는 트랙종목 60m, 80m를 제외한 전 종목에 참가한다.

나. 일반부

1) 동호인클럽 : 도민체육대회 관리시스템에 선수(연명부) 등록을 필하고 대회 참가신청을 마친 자(2번 경기종목 나항 1번)

2) 읍·면·동

- ① 참가 신청일 현재 해당 읍·면·동에 주소 및 주소지 직장인 (2번 경기종목 나항 2번)

참가대상 구분	참가연령		비고
	남자	여자	
30대 여자	1명 (30~34세)	1명 (35~39세)	1,3주자
40대 남자	1명 (40~44세)	1명 (45~49세)	2,4주자
계	2명	2명	

- ② 400mR 참가 구분은 다음과 같다(전 연령대 하향출전가능)

참가대상 구분	남자	여자	비고
20대 이하	1명	1명	1,2주자
30대	1명	1명	3,4주자
40대	1명	1명	5,6주자
50대 이상	1명	1명	7,8주자
계	4명	4명	

- ㄷ) 800mR 참가 구분은 다음과 같다(전 연령대 하향출전가능)
 ㄹ) 제주특별자치도육상연맹 임원 및 심판은 참가할 수 없다.

4. 참가인원

가. 초·중·고등학교부 : 감독, 코치, 주무 외 선수 1명 2종목(제주 제외) 이내, 전 부별 1종목 3명 이내 참가, 단축마라톤은 팀별 5인까지 참가

나. 일반부(동호인클럽)

- 1) 트랙경기 : 클럽당 1종목 2인 이내 (남·여 연대별로 구분 신청)
- 2) 도로경기 : 연대별 남·여 인원 제한 없음

* 전 종목 연령 낮추어서 출전 가능하나, 출전하는 모든 종목에 연대는 동일해야 한다.

다. 일반부(읍·면·동)

- 1) 400mR : 감독, 코치, 주무 외 4명(남 2, 여 2)
- 2) 800mR : 감독, 코치, 주무 외 8명(남 4, 여 4)

5. 경기방법

가. 초·중·고등학교부 : 학교 대항

- 1) 단축 마라톤(10Km) 제한 시간 : 남고부 42분, 여고부 55분

나. 일반부(동호인클럽) : 동호인클럽 대항(전 종목 타임레이스)

- 1) 대한육상연맹 경기규칙에 준하나 일부 조정하여 실시할 수 있음
- 2) 도로경기 부정 출발 및 모든 경기 부정선수 적발시 선수는 실격, 소속클럽에서 획득한 종합점수는 몰수함.

다. 일반부(읍·면·동) : 읍·면·동 대항(400mR)

- 1) 주자 배치

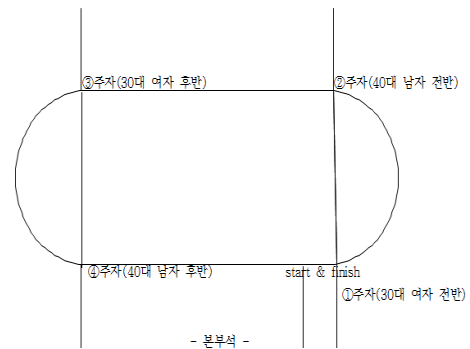

- 2) 1주자는 크라우칭 스타트방법으로 출발 세 퍼릿코스로 달린다. 2~4주자는 주어진 세퍼릿코스로 달리며 바톤구간존에서 바톤터치하여 달린다. 만일 코스이탈 및 바톤존이탈, 진로방해 등 기타 규약은 제주특별자치도육상연맹 심판 규정에 따른다.

- 3) 출발은 스타팅블록을 사용한 크라우칭 스타트로 한다.

- 4) 주자 : 1주자 30대(여자 전반), 2주자 40대(남자 전반), 3주자 30대(여자 후반), 4주자 40대(남자 후반)

- 5) 경기복장 : 상위만 통일(미 통일시 경기

출전 불가), 경기화(런닝화만 가능, 스파이크 착용 불가)

* 앞, 뒤 배번착용(행정시 체육회에서 배부)

6) 예선전 경기시간 40분전에 소집하여 바로 경기장으로 이동한다.

7) 예선전 조편성은 무작위로 추첨하며 준결승 및 결승 조배정은 육상 연맹 규칙에 준함.

라. 일반부(읍·면·동) : 읍·면·동 대항(800mR)

1) 주자 배치

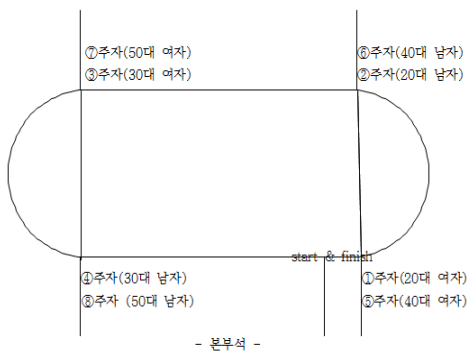

2) 1 ~ 4주자는 주어진 세퍼릿코스 바톤 구간에서 터치하고, 5~8주자는 각 구간 출발점(바톤터치구간 출발지점에서 10m 이내)에 바톤터치가 이루어져야 하며, 만일 코스이탈 및 바톤존 이탈, 진로방해 등 기타 규약은 제주특별자치도육상연맹 심판규정에 따른다.

3) 출발은 스타팅블록을 사용한 크라우칭 스타트로 해서 1주자부터 4주자까지는 세퍼릿코스(개별코스)로 4주자까지 달린다.

4) 5주자부터는 바톤터치 구간에서 넘겨 받아 바로 오픈한다.(각 선수가 주로의 구별 없이 자유로이 선택하여 달린다)

5) 5주자부터 ~ 8주자까지 각 선수는 주로의 구별 없이 바톤구간에서 바톤 터치하여 끝인한다.

6) 주자 : 1주자 20대(여), 2주자 20대(남), 3주자 30대(여), 4주자 30대(남), 5주자 40대(여), 6주자 40대(남),

7주자 50대(여), 8주자 50대(남)

7) 경기복장 : 상위만 통일(미 통일시 경기 출전 불가), 경기화(런닝화만 가능, 스파이크 착용 불가)

* 앞, 뒤 배번착용(행정시 체육회에서 배부)

8) 예선전 경기시간 40분전에 1차 소집후 경기장으로 바로 이동한다.

9) 예선전 조편성은 무작위로 추첨하며 준결승 및 결승 조배정은 육상 연맹 규칙에 준함.

31. 자전거

1. 종 별

가. 초등학교부(남·여)

나. 중·고등학교부(여)

다. 학교 스포츠클럽부(초·중·고 남·여)

라. 일반부(남·여)

2. 경기종목

종 목	초·중·고등학교부						학교 스포츠클럽부						
	남 자			여 자			남 자			여 자			
	초	중	고	초	중	고	초	중	고	초	중	고	
BMX (400m T.T)	○	×	×	○	×	×	○	×	×	○	×	×	
BMX (400m 레이싱)	○	×	×	○	×	×	○	×	×	○	×	×	
도로 독주	5Km	×	×	×	×	○	×	×	×	×	×	○	×
	10Km	×	×	×	×	○	○	×	×	×	×	○	○
	15Km	×	×	×	×	×	○	×	×	×	×	×	○
	30Km	×	×	×	×	○	×	×	×	×	×	○	×
	50Km	×	×	×	×	×	○	×	×	×	×	×	○
개인 도로	5Km	×	×	×	×	○	×	×	×	×	×	○	×
	10Km	×	×	×	×	○	○	×	×	×	×	○	○
	15Km	×	×	×	×	×	○	×	×	×	×	×	○
	30Km	×	×	×	×	○	×	×	×	×	×	○	×
	50Km	×	×	×	×	×	○	×	×	×	×	×	○
개인 도로 단체	5Km	×	×	×	×	×	×	×	×	×	×	×	×
	50Km	×	×	×	×	×	×	×	×	×	×	×	×

3. 참가자격
- 가. 초·중·고등학교부 : 해당 학교 학교운동부 소속 선수로서 도민체육대회 관리시스템에 선수(연명부) 등록을 필하고 대회 참가신청을 마친 자
 - 나. 학교 스포츠클럽부 : 당해 학교가 인정하는 학교 스포츠클럽 소속 선수로서 도민체육대회 관리시스템에 선수(연명부) 등록을 필하고 대회 참가신청을 마친 자 (단, 스포츠클럽 소속 선수일 경우 타 학교와 팀을 구성하여 참가할 수 없다)
 - 다. 일반부 : 도민체육대회 관리시스템에 선수(연명부) 등록을 필하고 대회 참가신청을 마친 자.
4. 참가인원 : 감독, 코치, 주무 외 선수 1인 2종목 이내
5. 경기방법
- 가. BMX(T.T) : 경기장 트랙을 한사람씩 출발 후 1주회하여 빠른 기록으로 순위 결정
 - 나. BMX(레이싱) : 경기장 트랙을 조별로 일제히 출발하여 가장 먼저 선착한 선수별로 순위를 결정
 - 다. 도로독주 : 코스를 한사람씩 출발 후 기록이 빠른 순위로 순위 결정
 - 라. 개인도로 : 코스를 조별로 일제히 출발 후 가장 먼저 선착한 선수별로 순위 결정
 - 마. 도로단체 : 각 동호회 출전 선수중 상위3명의 기록을 합산하여 순위 결정

32. 정 구

1. 종 별
- 가. 초·중학교부(남·여)
 - 나. 일반부(남·여)
2. 경기종목 : 단체전(개인복식, 개인단식)
3. 참가자격
- 가. 초·중학교부 : 해당 학교 학교운동부 소속 선수로서 도민체육대회 관리시스템에 선

수(연명부) 등록을 필하고 대회 참가신청을 마친 자

- 나. 일반부(동호인클럽) : 도민체육대회 관리시스템에 선수(연명부) 등록을 필하고 대회 참가신청을 마친 자.

4. 참가인원 : 감독, 코치, 주무 외 7명 이내

5. 경기방법

- 가. 토너먼트 경기로 진행한다.
- 나. 대한정구협회 경기규칙에 준한다.
- 다. 단체전

1) 초·중학교부 : 학교 대항

2) 일반부 : 동호인클럽 대항

① 3복식, 2단식으로 경기를 실시한다.

② 복식 7게임 3선승제(3:3타이브렉), 단식 5게임(2:2타이브렉)

- 라. 개인복식 : 초·중학교부, 일반부 경기는 7게임 4선승제로 한다.

- 마. 개인단식 : 중학교부, 일반부 경기는 5게임 3선승제로 한다.

33. 족 구

1. 종 별

- 가. 학교 스포츠클럽부(초·중·고 남·여)
- 나. 일반부(남·여)
- 다. 재외도민부(남·여)

2. 경기종목 : 단체전

3. 참가자격

- 가. 학교 스포츠클럽부 : 당해 학교가 인정하는 학교 스포츠클럽 소속 선수로서 도민체육대회 관리시스템에 선수(연명부) 등록을 필하고 대회 참가신청을 마친 자 (단, 스포츠클럽 소속 선수일 경우 타 학교와 팀을 구성하여 참가할 수 없다)
- 나. 일반부 : 도민체육대회 관리시스템에 선수(연명부) 등록을 필하고 대회 참가신청을 마친 자.

- 다. 재외도민부 : 재외제주특별자치도민총연합회

- 소속으로 대회 참가 신청서를 제출 한 자.
4. 참가인원 : 감독, 코치, 주무 외 팀별 10명 이내
 5. 경기방법
 - 가. 조별리그전 후 본선 토너먼트 경기로 진행한다.
 - 나. 학교 스포츠클럽부 : 학교 대항
 - 다. 일반부 : 동호인클럽 대항
 - 라. 재외도민부 : 재외도민 대항
 - 마. 경기방법은 제주특별자치도축구협회 경기 규칙에 준한다.

34. 줄 넘 기

1. 종 별
 - 가. 학교 스포츠클럽부(초·중·고 남·여)
 - 나. 일반부(남·여)
2. 경기종목 : 단체전, 개인전
 - 가. 학교 스포츠클럽부
 - 1) 개인전 : 30초 빨리뛰기, 2중뛰기, 2인 번갈아뛰기
 - 2) 단체전 : 8자 마라톤
 - 나. 일반부
 - 1) 개인전 : 30초 빨리뛰기, 2중뛰기, 2인 번갈아뛰기
 - 2) 단체전 : 긴줄 뛰어들어 함께뛰기
3. 참가자격
 - 가. 학교 스포츠클럽부 : 당해 학교가 인정하는 학교 스포츠클럽 소속 선수로서 도민체육대회 관리시스템에 선수(연명부) 등록을 필하고 대회 참가신청을 마친 자(단, 스포츠클럽 소속 선수일 경우 타 학교와 팀을 구성하여 참가할 수 없다)
 - 나. 일반부 : 도민체육대회 관리시스템에 선수(연명부) 등록을 필하고 대회 참가신청을 마친 자.
4. 참가인원
 - 가. 스포츠클럽부
 - 1) 개인전 : 학교별 2인(2조)까지
 - 2) 단체전 : 학교별 1팀(8자 마라톤 12명)
 - 3) 개인별 참가종목은 2종목까지 참가할 수 있다(개인전, 단체전 포함)
 - 나. 일반부
 - 1) 개인전 : 팀별 2인(2조)까지
 - 2) 단체전 : 팀별 1팀(긴줄 뛰어들어 함께뛰기 14명)
 - 3) 개인별 참가종목은 2종목까지 참가할 수 있다(개인전, 단체전 포함)
5. 경기방법
 - 가. 스포츠클럽부 : 학교 대항
 - 나. 일반부 : 동호인클럽 대항
 - 다. 개인전은 각 부별 기록 경기
 - 라. 단체전은 참가팀 수에 따라 토너먼트 및 타임레이스로 경기할 수 있다.
 - 마. 종목별 경기시간
 - 1) 30초 빨리뛰기 : 30초
 - 2) 2중뛰기 : 60초(1분)
 - 3) 번갈아뛰기 : 120초(2분)
 - 4) 단체경기 : 120초(2분)
6. 경기규칙
 - 가. 도 줄넘기협회 규칙에 준한다.
 - 나. 개인줄넘기 줄의 종류는 재질과 중량에 제한이 없다.
 - 다. 단체전 8자 마라톤의 줄은 손잡이 포함 4m 이상의 구슬줄을 사용한다.
 - 라. 긴줄들이가 함께뛰기 줄은 손잡이 포함 8m 이상의 구슬줄을 사용한다.
 - 마. 단체전 줄은 팀에서 준비하며 규격이 미달했을 경우 경기본부에서 준비한 줄을 사용한 다.
 - 바. 경기 후 부정선수 적발 시 팀은 실격 처리 하며, 경기 결과는 소생 되지 않는다.

35. 철인3종

1. 종 별 : 일반부(남·여)
2. 경기종목 : 개인전

3. 참가자격 : 도민체육대회 관리시스템에 선수(연명부) 등록을 필하고 대회 참가신청을 마친 자.
4. 참가인원 : 감독, 코치, 주무 외 0명 이내
5. 경기방법 : 동호인클럽 대항(올림픽코스)

36. 체 조

1. 종 별
 - 가. 유년부(남·여)
 - 나. 초·중·고등학교부(남·여)
 - 다. 학교 스포츠클럽부(초·중·고 남·여)
 - 라. 일반부(남·여)
2. 경기종목
 - 가. 유년부 : 마루운동, 맨손체조
 - 나. 초·중·고등학교부 : 기계체조
 - 다. 학교 스포츠클럽부 : 에어로빅스체조
 - 라. 일반부 : 생활댄스체조, 에어로빅스체조
3. 참가자격
 - 가. 유년부 : 만6세 이하 미취학 아동으로 스포츠클럽 및 법인클럽 소속 선수로서 도민체육대회 관리시스템에 선수(연명부) 등록을 필하고 대회 참가신청을 마친 자
 - 나. 초·중·고등학교부 : 해당 학교 학교운동부 소속 선수로서 도민체육대회 관리시스템에 선수(연명부) 등록을 필하고 대회 참가신청을 마친 자
 - 다. 학교 스포츠클럽부 : 당해 학교가 인정하는 학교 스포츠클럽 소속 선수로서 도민체육대회 관리시스템에 선수(연명부) 등록을 필하고 대회 참가신청을 마친 자(단, 스포츠클럽 소속 선수일 경우 타 학교와 팀을 구성하여 참가할 수 없다)
 - 라. 일반부(읍·면·동) : 해당 읍·면·동 출생자(원적포함) 또는 참가신청 마감일 현재 현 거주(주민등록지) 및 등록(등록기준지)지로 도민체육대회 관리시스템에 선수

(연명부) 등록을 필하고 대회 참가신청을 마친 자로 만 18세 이상이어야 하며, 만 18세 미만이라 할지라도 고등학교를 졸업한 자는 참가할 수 있다. 단, 고교 재학생 및 중앙 선수 등록자는 참가할 수 없다.

마. 일반부(동호인클럽) : 도민체육대회 관리시스템에 선수(연명부) 등록을 필하고 대회 참가신청을 마친 자.

4. 참가인원
 - 가. 유년부 : 감독, 코치, 주무 외 선수 7명 이내
 - 나. 초·중·고등학교부 : 감독, 코치, 주무 외 선수 7명 이내
 - 다. 학교 스포츠클럽부, 일반부
 - 1) 개인전 : 2~7인조(남·여 혼성 및 연합팀 구성 가능)
 - 2) 단체전 : 1팀당 10인이상(남·여 혼성 가능)
5. 경기방법
 - 가. 유년부 : 개인전
 - 나. 초·중·고등학교부 : 학교 대항
 - 1) 단체전 : 상위자 4명 득점 합계
 - 2) 개인전 : 세부종목별 개인 득점 합계
 - 3) 종목별 : 세부종목별 득점 합계
 - 다. 학교 스포츠클럽부 : 학교 대항
 - 1) 각 팀은 해당 종목별 1개팀 씩 경기
 - 2) 출전음악 : 단체전 4±10초, 2~7인조 3±10초
 - 3) 시간초과 시 감점(10초당, -1점) 및 정원 부족시 감점(1명당, -1점)
 - 라. 일반부 : 읍·면·동 대항, 동호인클럽 대항
 - 1) 각 팀은 해당 종목별 1개팀 씩 경기
 - 2) 출전음악 : 단체전 4±10초, 2~7인조 3±10초
 - 3) 시간초과 시 감점(10초당, -1점) 및 정원 부족시 감점(1명당, -1점)
 - 마. 선수교체는 1시간 전까지 대회 본부에 신고 하여야 한다.
 - 바. 대회에 참가한 모든 선수의 이의제기는

해당 팀 감독을 통해 할 수 있으며, 제기된 이의는 대회 본부가 심의하여 결정한다

- 사. 각 팀은 정당한 결정에는 순응해야 하고 이에 불응 시 해당 팀은 실격 처리한다.
- 아. 경기 도중 사고 또는 기타 사유로 인해 경기 진행이 불가능하게 되었을 때에는 제주특별자치도체조협회가 결정하는 일정에 따른다.
- 자. 심판 및 경기에 관한 사항은 제주특별자치도체조협회 규정에 의한다.

37. 축 구

1. 종 별

- 가. 유년부(남·여)
- 나. 초·중·고등학교부(남·여)
- 다. 학교 스포츠클럽부(초·중·고 남·여)
- 라. 일반부(남·여)

2. 참가자격

- 가. 유년부 : 만6세 이하 미취학 아동으로 스포츠클럽 및 법인클럽 소속 선수로서 도민체육대회 관리시스템에 선수(연명부) 등록을 필하고 대회 참가신청을 마친 자
- 나. 초·중·고등학교부 : 해당 학교 학교운동부 소속 선수로서 도민체육대회 관리시스템에 선수(연명부) 등록을 필하고 대회 참가신청을 마친 자
- 다. 학교 스포츠클럽부 : 당해 학교가 인정하는 학교 스포츠클럽 소속 선수로서 도민체육대회 관리시스템에 선수(연명부) 등록을 필하고 대회 참가신청을 마친 자 (단, 스포츠클럽 소속 선수일 경우 타 학교와 팀을 구성하여 참가할 수 없다)
- 라. 일반부(읍·면·동) : 해당 읍·면·동 출생자(원적포함) 또는 참가신청 마감일 현재 현 거주(주민등록지) 및 등록(등록기준지)지로 도민체육대회 관리시스템에 선수

(연명부) 등록을 필하고 대회 참가신청을 마친 자로 만 18세 이상이어야 하며, 만 18세 미만이라 할지라도 고등학교를 졸업한 자는 참가할 수 있다. 단, 고교 재학생 및 중앙 선수 등록자는 참가할 수 없다.

- 마. 일반부(동호인클럽) : 도민체육대회 관리시스템에 선수(연명부) 등록을 필하고 대회 참가신청을 마친 자.
3. 참가인원 : 감독, 코치, 주무 외 유년부 15명, 초·중·고등학교부 34명, 학교 스포츠클럽부 24명, 일반부 18명 이내로 참가 한다.
4. 경기방법
- 가. 토너먼트 경기로 진행한다.
 - 나. 유소년부 : 클럽 대항
 - 다. 초·중·고등학교부 : 학교 대항
 - 라. 학교 스포츠클럽부 : 학교 대항
 - 마. 일반부 : 읍·면·동 대항, 동호인클럽 대항,
 - 바. 1회전부터 결승전까지 무승부일 경우 연장전 없이 승부차기로 한다.
 - 사. 경기는 KFA의 경기규칙에 준하되 특별한 사항이 발생 시에는 대회운영본부에서 결정한다.
5. 경기시간
- 가. 유년부 : 전·후반 각 10분(8인제)
 - 나. 초등학교부 : 전·후반 각 25분, 학교 스포츠클럽부 전·후반 각 25분
 - 다. 중학교부 : 전·후반 각 35분, 학교 스포츠클럽부 전·후반 각 25분
 - 라. 고등학교부 : 전·후반 각 40분, 학교 스포츠클럽부(남) 전·후반 각 30분, 학교 스포츠클럽부(여) 전·후반 각 25분
 - 마. 일반부(읍·면·동) : 전·후반 각 40분
 - 바. 일반부(동호인클럽) : 30, 40, 50대부 전·후반 각 30분, 60대(남·여) 전·후반 각 25분
6. 기타사항 : 이외 사항은 축구협회 경기규정에 따른다.

38. 탁 구

1. 종 별
 - 가. 초·중·고등학교부(남·여)
 - 나. 학교 스포츠클럽부(초·중·고 남·여)
 - 다. 일반부(남·여)
2. 경기종목 : 단체전 및 개인전
3. 참가자격
 - 가. 초·중·고등학교부 : 해당 학교 학교운동부 소속 선수로서 도민체육대회 관리시스템에 선수(연명부) 등록을 필하고 대회 참가신청을 마친 자
 - 나. 학교 스포츠클럽부 : 당해 학교가 인정하는 학교 스포츠클럽 소속 선수로서 도민체육대회 관리시스템에 선수(연명부) 등록을 필하고 대회 참가신청을 마친 자 (단, 스포츠클럽 소속 선수일 경우 타 학교와 팀을 구성하여 참가할 수 없다)
 - 다. 일반부(읍·면·동) : 해당 읍·면·동 출생자(원적포함) 또는 참가신청 마감일 현재 현 거주(주민등록지) 및 등록(등록기준지)지로 도민체육대회 관리시스템에 선수(연명부) 등록을 필하고 대회 참가신청을 마친 자로 만 18세 이상이어야 하며, 만 18세 미만이라 할지라도 고등학교를 졸업한 자는 참가할 수 있다. 단, 고교 재학생 및 중앙 선수 등록자는 참가할 수 없다.
 - 라. 일반부(동호인클럽) : 도민체육대회 관리시스템에 선수(연명부) 등록을 필하고 대회 참가신청을 마친 자.
4. 참가인원 : 감독, 코치, 주무 외 초·중·고등학교부 9명, 학교 스포츠클럽부 8명, 일반부 8명 이내
5. 경기방법 : 토너먼트 경기로 진행한다.
 - 가. 초·중학교부 : 학교 대항(단체전 5단식 2복식, 개인전 단식 5계임제)
 - 나. 고등학교부 : 학교 대항(단체전 5단식 2복식, 개인전 단식 5계임제)

- 다. 학교 스포츠클럽부 : 학교 대항(단체전 2단식 3복식, 개인전 단식 5계임제)
- 라. 일반부 : 읍·면·동 대항, 동호인클럽 대항 (단체전 4단식 1복식, 개인전 단식 5계임제)

39. 태 권 도

1. 종 별
 - 가. 초·중·고등학교부(남·여)
 - 나. 학교 스포츠클럽부(초·중·고 남·여)
2. 경기종목
 - 가. 겨루기(초·중·고등학교부)

부별 체급	남 자 부		
	초등5-6학년부	중학교부	고등학교부
핀급	34kg까지	41kg까지	54kg까지
플라이급	34초과38까지	41초과45까지	54초과58까지
밴텀급	38초과42까지	45초과49까지	58초과63까지
페더급	42초과46까지	49초과53까지	63초과68까지
라이트급	46초과50까지	53초과57까지	68초과74까지
L웰터급	-	57초과61까지	-
웰터급	(통합웰터) 50초과54까지	61초과65까지	(통합웰터) 74초과80까지
L미들급	-	65초과69까지	-
미들급	(통합미들) 54초과58까지	69초과73까지	(통합미들) 80초과87까지
L헤비급	-	73초과77까지	-
헤비급	(통합헤비) 58kg초과	77kg초과	(통합헤비) 87kg초과

부별 체급	여 자 부		
	초등5-6학년부	중학교부	고등학교부
핀급	33kg까지	40kg까지	46kg까지
플라이급	33초과36까지	40초과44까지	46초과49까지
밴텀급	36초과39까지	44초과48까지	49초과53까지
페더급	39초과42까지	48초과53까지	53초과57까지
라이트급	42초과46까지	53초과58까지	57초과62까지
L웰터급	-	-	-
웰터급	(통합웰터) 46초과450까지	(통합웰터) 58초과63까지	(통합웰터) 62초과67까지
L미들급	-	-	-
미들급	(통합미들) 50초과54까지	(통합미들) 63초과68까지	(통합미들) 67초과73까지
L헤비급	-	-	-
헤비급	(통합헤비) 54kg초과	(통합헤비) 68kg초과	(통합헤비) 73kg초과

나. 품새(학교 스포츠클럽부)

구분	부 별	예선	결선	비 고	
개인전 유품자 16개부	초등 1 학년부	태극 3장	태극 5장	남, 여 구분 하여 출전 함.	
	초등 2 학년부	태극 5장	태극 7장		
	초등 3 학년부	태극 8장	고려		
	초등 4 학년부				
	초등 5 학년부				
	초등 6 학년부				
	중등부	고려	금강		
고등부					
단체전 6개부	초등저 (1,2학년)부	3 인조	태극 8장	고려	남, 여 구분 없이 통합 출전
	초등중 (3,4학년)부				
	초등고 (5,6학년)부				
	중등부	고려	금강		
	고등부				
태권 체조	초등부	10인 이내	태극 8장	고려	
	통합부		고려	금강	

3. 참가자격

가. 겨루기

- 1) 초·중·고등학교부 : 해당 학교 학교운동부 소속 선수로서 도민체육대회 관리시스템에 선수(연명부) 등록을 필하고 대회 참가신청을 마친 자

나. 품새

- 1) 학교 스포츠클럽부 : 당해 학교가 인정하는 학교 스포츠클럽 소속 선수로서 도민체육대회 관리시스템에 선수(연명부) 등록을 필하고 대회 참가신청을 마친 자 (단, 스포츠클럽 소속 선수일 경우 타 학교와 팀을 구성하여 참가할 수 없다)

4. 참가인원

- 가. 겨루기 : 감독, 코치 주무 외 초·중학교부 각 체급 3명, 고등학교부 각 체급 1명 이내

- 나. 품새 : 감독, 코치 주무 외 1인 2종목 개인 단체 또는 태권체조 까지 출전 가능

5. 경기방법

가. 겨루기

- 1) 토너먼트 개인전 경기로 진행한다.
- 2) 초·중·고등학교부 : 학교대항
- 3) 경기규정은 대한태권도협회 경기규칙에 준한다.

나. 품새

- 1) 토너먼트 개인전 및 단체전, 태권체조 경기로 진행한다.
- 2) 학교 스포츠클럽부 : 학교대항
- 3) 각 부별 출전인원이 많을 경우 조별로 나누어 할 수 있다.
- 4) 경기방법은 대한태권도협회 경연규칙에 준한다.

6. 경기시간

가. 겨루기

- 1) 초등5-6학년부, 중학교부 : 1회전 경기시간 1분 30초 3회전 경기로 한다(중간휴식 1분)
- 2) 고등학교부 : 1회전 경기시간 2분 3회전 경기로 한다(중간휴식 1분)
- 3) 영상판독 : 초등(고학년부), 중·고등학교부 4강까지 1회, 결승 1회
- 4) 경기시간 및 영상판독은 경기일정에 따라

대표자회의에서 조정할 수 있다.

나. 품새 : 1분 이내

7. 체제 : 해당 경기 전일 16:00 ~18:00에 실시함.

8. 기타사항 : 이외 사항은 제주특별자치도태권도협회 및 대한태권도협회 규정을 따른다.

40. 테니스

1. 종 별

가. 초·중·고등학교부(남·여)

나. 일반부(남·여)

2. 경기종목 : 단체전, 개인전(단식)

3. 참가자격

가. 초·중·고등학교부 : 해당 학교 학교운동부 소속 선수로서 도민체육대회 관리시스템에 선수(연명부) 등록을 필하고 대회 참가신청을 마친 자

나. 일반부(읍·면·동) : 해당 읍·면·동 출생자(원적포함) 또는 참가신청 마감일 현재 현 거주(주민등록지) 및 등록(등록기준지)지로 도민체육대회 관리시스템에 선수(연명부) 등록을 필하고 대회 참가신청을 마친 자로 만 18세 이상이어야 하며, 만 18세 미만이라 할지라도 고등학교를 졸업한 자는 참가할 수 있다. 단, 고교 재학생 및 중앙 선수 등록자는 참가할 수 없다.

다. 일반부(동호인클럽) : 도민체육대회 관리시스템에 선수(연명부) 등록을 필하고 대회 참가신청을 마친 자.

4. 참가인원

가. 초·중·고등학교부 : 감독, 코치, 주무 외 선수 6명 이내

나. 일반부 : 감독, 코치, 주무 외 선수 4명 이내

5. 경기방법 : 토너먼트 경기로 진행한다.

가. 초등학교부 : 학교 대항
(4단식 1복식 단체전)

나. 중학교부 : 학교대항(4단식 1복식 단체전)

다. 고등학교부 : 학교 대항

1) 단체전 : 4단식 1복식

2) 개인단식(개인전) : 팀별 1명(단체전 참가자 출전 불가)

라. 일반부 : 읍면동 대항, 동호인클럽 대항

1) 단체전 : 2단식 1복식

2) 개인단식(개인전) : 팀별 1명(단체전 참가자 출전 불가)

41. 파크골프

1. 종 별 : 일반부(남·여)

2. 경기종목 : 단체전 및 개인전

3. 참가자격 : 도민체육대회 관리시스템에 선수(연명부) 등록을 필하고 대회 참가신청을 마친 자.

4. 참가인원 : 감독, 코치, 주무 외 6명 이내

5. 경기방법 : 4인(남2·여2) 1조 18홀 라운딩 경기로 진행

42. 패러글라이딩

1. 종 별 : 일반부

2. 경기종목

가. 개인전 : 초급부, 중급부, 고급부

나. 단체전

3. 참가자격

가. 도민체육대회 관리시스템에 선수(연명부) 등록을 필하고 대회 참가신청을 마친 자.

나. 초급부 : 연습조종사(PRO 1) 자격증에 준하는 자격을 소지한 자.

다. 중급부 : PRO2, PRO3 자격증에 준하는 자격을 소지한 자.

라. 고급부 : PRO4 자격증에 준하는 자격을 소지한 자.

마. 스포츠안전공제보험에 가입한 자.

4. 참가인원 : 감독, 코치, 주무 외 0명 이내

5. 경기방법 : 동호인클럽 대항

- 가. 개인전 : 이륙 점으로부터 쉽게 도달할 수 있는 거리에 떨어져 있는 착륙장을 지정하고 착륙장에 원으로 된 타깃을 만들어 놓고 원의 중심에 가장 근접하게 착지하는 선수를 대상으로 순위 선정
 - 나. 단체전 : 동호회별 참가 선수 개인점수 합산하여 단체전 순위 선정
 - 다. 이외 사항은 제주특별자치도패러글라이딩 협회 경기방법을 따른다.
6. 경기시간 : 11:00 ~ 16:00

43. 핸드볼

1. 종 별
 - 가. 초·중학교부(남·여)
 - 나. 학교 스포츠클럽부(초·중·고 남·여)
 - 다. 일반부(남·여)
2. 경기종목 : 단체전
3. 참가자격
 - 가. 초·중학교부 : 해당 학교 학교운동부 소속 선수로서 도민체육대회 관리시스템에 선수(연명부) 등록을 필하고 대회 참가신청을 마친 자
 - 나. 학교 스포츠클럽부 : 당해 학교가 인정하는 학교 스포츠클럽 소속 선수로서 도민체육대회 관리시스템에 선수(연명부) 등록을 필하고 대회 참가신청을 마친 자 (단, 스포츠클럽 소속 선수일 경우 타 학교와 팀을 구성하여 참가할 수 없다)
 - 다. 일반부(동호인클럽) : 도민체육대회 관리시스템에 선수(연명부) 등록을 필하고 대회 참가신청을 마친 자.
4. 참가인원 : 감독, 코치, 주무 외 선수 15명 이내
5. 경기방법 : 토너먼트 경기로 진행한다.
 - 가. 초·중학교부 : 학교 대항
 - 나. 학교 스포츠클럽부 : 학교 대항
 - 다. 일반부 : 동호인클럽 대항
 - 라. 무승부일 경우 준결승까지 7m던지기로

승부를 결정하며 결승전은 1회 연장전을 실시한다.

- 마. 연장전에서도 무승부일 경우 7m던지기로 승부를 결정한다.
6. 경기시간
- 가. 초등학교부 : 전·후반 각 20분
 - 나. 중학교부 : 전·후반 각 25분
 - 다. 학교 스포츠클럽부 : 전·후반 각 20분
 - 라. 일반부 : 전·후반 각 30분

민속경기 참가요령

1. 줄다리기

1. 종 별 : 일반부
2. 경기종목 : 단체전
3. 참가자격 : 해당 읍·면 출생자(원적포함) 또는 참가신청 마감일 현재 현 거주(주민등록지) 및 등록(등록기준지)로 도민체육대회 관리시스템에 선수(연명부) 등록을 필하고 대회 참가신청을 마친 자
4. 참가인원 : 감독, 코치, 주무 외 30명(남자 15, 여자 15)
5. 경기방법 : 단체전 토너먼트 경기로 진행한다.
 - 가. 읍·면 대항
 - 나. 3전 2선승제(3전 1승의 경우 승자승 원칙 적용)
 - 다. 1:1 무승부일 경우(1:0이후 두 번째 경기 무승부일 경우 포함) 3번째 경기 자리 배치는 경기가 끝남과 동시에 대표자(가위, 바위, 보)가 결정하고 또한 무승부일 경우 추첨으로 승·패를 결정한다.
 - 라. 승패는 제한된 시간내에 중앙선 기준으로 끌어왔을 때 승패를 결정하되 경기중 2m 이상 넘어왔을때도 승·패를 결정한다.

- 마. 선수는 경기시간 30분전에 대기 장소에 집결하여 신분증으로 선수 확인 및 복장을 점검한다.
 - 바. 선수 입장은 지정된 위치에서 응원단장이 인솔하여 질서 정연하게 경기장소로 입장한다.
 - 사. 경기장내 응원 인원은 팀별 2명으로 하며 응원은 각 팀에서 준비한다.
 - 아. 경기감독관의 지시사항에 불복하여 임의로 퇴장하였을 경우 2분의 시간동안 선대체 선수 인원을 구성하여야 하며, 선수 구성이 안될시 기권 패를 선언한다.
 - 자. 이외의 모든 사항은 심판의 결정에 따른다.
6. 경기시간 : 30초
7. 복장
- 가. 운동화 착용(축구화, 스파이크 등 유사 신발 허용 안됨)
 - 나. 통일된 간소 운동복
 - 다. 지정된 복장 외에 어떠한 도구 및 물품도 소지할 수 없다.

2. 줄 넘 기

1. 종 별 : 일반부(남·여)
2. 경기종목 : 단체전
3. 참가자격 : 해당 동 출생자(원적포함) 또는 참가신청 마감일 현재 현 거주(주민등록지) 및 등록(등록기준지)지로 도민체육대회 관리시스템에 선수(연명부) 등록을 필하고 대회 참가신청을 마친 자
4. 참가인원 : 감독, 코치, 주무 외 16명(남자 9, 여자 7)
5. 경기방법 : 단체전 토너먼트 경기로 진행한다.(각 라운드별 기록경기)
 - 가. 동 대항
 - 나. 선수는 경기시간 20분전에 경기장소에 집결하여 신분증으로 선수 확인 및 복장 점검을 받아야 한다.
 - 다. 대열은 남·여 2열로 혼성 구성한다.

- 라. 순위결정 : 경기시간내에 실시 기록 중 가장 좋은 기록으로 승부를 결정하고 그 기록은 각 라운드에서 종료된다.
 - 마. 동점일 경우 그 라운드에서 경기 시간 내 실시한 기록의 합으로 승부를 결정하고 그 래도 동점일 경우는 위와 같은 방법으로 1분 재경기를 실시한다.
 - 바. 팀의 실시 기회는 경기 시간내에 한하여 제한이 없으나 모든 시기는 경기시간에 포함된다.
 - 사. 시기중에 시간이 종료되면 경기는 종료되고 그때까지의 기록은 인정한다.
 - 아. 경기장내에는 선수 외 팀 관계자는 입장할 수 없고 기록확인을 위하여 다른팀에 방해를 주어서는 안된다.
 - 자. 이외의 모든 사항은 심판의 결정에 따른다.
6. 경기시간 : 3분
7. 복장 : 통일된 간소 운동복 및 운동화

NEW SPORTS 종목 참가요령

일 반 사 항

1. 경기종목 : 4종목(넛볼, 티볼, 풋살, 플로어볼)
2. 종 별 : 초등학교부·중학교부·고등학교부

시 상

1. 종목별 단체·개인 시상
 - 1위, 2위, 3위 : 메달 및 교육감 상장

참 가 요 령

1. 경기방법
 - 가. 학교 스포츠클럽 대항전으로 하며, 경기

진행은 경기종목별 참가요령에 의한다.

나. 경기 중 부정 선수가 발견될 경우 해당 학생(팀)은 패한 것으로 처리한다.

2. 심판 및 경기규칙

가. 심판은 해당 회원종목단체 및 제주특별자치도체육회에서 위촉 한 자(단체)가 담당한다.

나. 경기규칙은 회원종목단체의 경기규칙에 따른다.

3. 참가자격

가. 학생 1인 1종목 참가(선수변경 시 해당 스포츠클럽 활동 학생 중 변경 가능. 단, 타 종목에 이미 참가 신청한 학생은 대진표 추첨 후 종목변경 불가)

나. 동일 종목 선수경력자 출전 자격 : 2016년 1월 1일 이후 해당 중앙경기 단체에 선수등록이 되지 않은 학생

다. 타 종목 선수경력자 출전 자격 : 2017년 1월 1일 이후 대한체육회에 선수등록이 되지 않은 학생

라. 단, 종목별로 특별히 정한 경우는 예외로 한다.

4. 참가신청 및 신청방법

가. 참가신청 마감 : 2018년 3월 15일(금) 15:00 (전산 마감시간)

※ 전산 입력 마감 이후 수정 불가(단, '마'항의 경우는 예외로 한다)

나. 참가신청 절차

1) 초·중·고등학교 입력요원 ID 부여 → 참가학교 전산 참가신청(입력 및 수정) → 도 체육회 최종 확인 및 참가신청 승인

다. 참가신청 : 종목별 참가요령에 의함.

라. 참가신청서 구비서류는 제출하지 아니한다. 단, 이의신청 해당 선수에 대하여 다음의 서류 중 필요한 서류를 제출하여야 한다.

1) 학생증 및 도민체육대회 참가신청 확인서 1부

2) 선수경력증명서 1부

마. 일단 제출된 참가신청서는 다음과 같은 경우 이외에는 일체 변경할 수 없다.

1) 국가대표 선수로 선발되어 국제대회에 참가하는 선수

2) 도 대표 선수로 선발되어 전국대회에 참가하는 선수

3) 부상 선수의 경우에는 종합병원(시 보건소 포함)의 진단서를 첨부하여 본회의 승인을 받아 대회 개최 3일 전까지 유자격 선수로 교체할 수 있다.

5. 사전열람

가. 열람기간 : 2018년 3월 19일(월), 10:00~3월 21일(수), 15:00

나. 열람장소 : 제주특별자치도체육회 운영부(도민체육대회 관리시스템 내)

다. 조 치 : 참가신청서를 열람하여 이상이 있을 시는 즉시 이의신청을 하여야 하며 열람기간이 경과된 후에는 참가선수자격에 대하여 소청을 제기할 수 없다.

라. 열람서 제출 : 2018년 3월 23일(금) 15:00 까지 본회로 열람 확인서를 문서로 제출하여야 하며 기일까지 제출이 안될 시는 이의가 없는 것으로 간주한다.

6. 대표자회의

가. 일 시 : 2018년 3월 30일(금) 14:00

나. 장 소 : 제주특별자치도체육회관 2층 세미나실

다. 토의안건

- 1) 대회운영 전반에 관한 사항
- 2) 대진 추첨
- 3) 기타 사항

7. 기타사항

가. 대회에 참가하는 중·고등학생은 필히 신분증(학생증) 및 신분을 증명할 수 있는 사진이 포함된 자료를 지참해야 하며, 대회관계자의 본인 확인 요구 시 신분증을 제시해야 함. 이에 불응 시

해당 학생(팀)은 패한 것으로 처리한다.

나. 참가신청 방법은 도체육회 운영부(717-7136)로 문의하여 주시기 바랍니다.

1. 넷 볼

1. 종 별 : 초등학교부(여자), 중학교부(여자), 고등학교부(여자)
2. 참가자격 : 2016년 1월 1일 이후 대한체육회에 선수 등록이 되지 않은 학생
3. 참가인원 : 감독, 코치 주무 외 선수 14명 이내
4. 경기방법
 - 가. 학교별 학교 스포츠클럽 대항전으로 한다.
 - 나. 토너먼트 경기로 하며, 3-4위전은 실시하지 아니한다(동순위 처리)
 - 다. 경기시간

구분	전반	후반	휴식시간	비고
초	10분	10분	5분	작전시간 전·후반
중	10분	10분	5분	
고	10분	10분	5분	1분씩

- ※ 경기시간은 작전타임, 선수부상 등 경기중단에 의한 심판의 '시간정지' 선언을 제외하고 계속 흐른다.
- 라. 각 팀은 전용 넷볼 유니폼을 착용하고, 일반 안경 및 장신구를 착용한 선수는 경기에 참여할 수 없다.
 - 마. 이 경기방법 외의 사항은 주관단체 경기 규정 및 규칙에 따른다.

2. 티 볼

1. 종 별 : 초등학교부(혼성), 중학교부(남·여), 고등학교부(여)
2. 참가자격 : 2016년 1월 1일 이후 대한체육

- 회에 선수 등록이 되지 않은 학생
3. 참가인원 : 감독, 코치 주무 외 선수 20명 이내
 - ※ 초등부(혼성)의 선수구성은 남자 7~13명, 여자 3~7명
 - 예) 여자를 5명만 등록해도 남자는 13명까지만 등록 가능
4. 경기방법
 - 가. 학교별 학교 스포츠클럽 대항전으로 한다.
 - 나. 본 대회에의 경기장 규격은 다음과 같이 권장한다.

구분	이닝	베이스 간격	대각선거리 (홈-2루)	외야펜스 거리 (좌, 우 : 중앙)
초	혼성부 3회	18.29m	25.87m	45m : 54m이내
중	남자부 3회	23m	32.53m	55m : 66m이내
	여자부 3회	20m	28.28m	45m : 54m이내
고	여자부 3회	20m	28.28m	45m : 54m이내

- 다. 초등학교부(혼성)는 경기에 참여하는 주전 10명 중, 여자가 반드시 3명 이상이어야 한다.
- 라. 토너먼트로 진행하며 경기중 승부가 결정되었다고 판단되어도 최종이닝이 마무리될 때까지 경기를 지속하여 완료한다.
- 마. 결승전만 실시하고 3-4위전은 실시하지 않는다(동순위 처리).
- 바. 10명 전원타격 후 공격과 수비를 교대한다(전원 타격제).
- 사. 이전 이닝의 잔루주자는 자신의 잔루에서 새로운 이닝을 시작한다(잔루인정제).
- 아. 무승부 시 연장전 없이 잔루로 승패를 결정하며 잔루마저 동일시 추첨으로 승패를 결정한다.
 - 예) 잔루 승패 결정 방식 : A팀 3루 : B팀 1, 2루시 A팀 승리
- 자. 모든 참가팀은 상하의가 통일된 배번이 있는 유니폼을 반드시 착용한다.
 - ※ 축구 유니폼 허용, 단 모자 착용은 권장사항

- 차. 몰수패는 0:14로 처리한다.
- 카. 선, 후공 결정 방식은 대회 당일 규정에 따르며 선공팀은 3루측, 후공팀은 1루측에 위치한다.
- 타. 스파이크가 부착된 운동화, 축구화 착용 금지(인조잔디전용 운동화, 풋살화 허용)
- 파. 초등부는 인필드플라이아웃을 적용하지 않는다.
- 하. 사용용구는 (사)한국티볼협회 공인 용품을 사용한다.(공인구 10.5인치)
- 가. 이외의 모든 사항은 (사)한국티볼협회 경기규칙(2014 개정)에 따른다.

3. 풋살

- 1. 종 별 : 초등학교부(남·여), 중학교부(남·여), 고등학교부(남)
- 2. 참가자격 : 2016년 1월 1일 이후 대한체육회에 선수 등록이 되지 않은 학생
- 3. 참가인원 : 감독, 코치 주무 외 선수 14명 이내
- 4. 경기방법
 - 가. 학교별 학교 스포츠클럽 대항전으로 한다.
 - 나. 토너먼트 경기로 하며, 3-4위전은 실시하지 아니한다(동순위 처리)
 - 다. 경기시간 : 전, 후반 각각 10분(무승부 시 승부차기)
 - 라. 리그경기 시 채점방식은 승 3점, 무 1점, 패 0점으로 하며 순위결정은 승점, 득점, 승자 승, 추첨 순으로 결정한다.
 - 마. 누적된 파울은 전 경기 4번째 파울부터 적용한다.
 - 바. 선수교체는 수시로 하되 출전 신청서 명단에 의한다.
 - 사. 이 경기방법 외의 사항은 한국풋살연맹의 경기규칙에 따른다.

4. 플로어볼

- 1. 종 별 : 초등학교부(남·여), 중학교부(남·여), 고등학교부(남·여)
- 2. 참가자격
 - 가. 2015년 1월 1일 이후 대한아이스하키협회, 대한하키협회에 선수등록이 되지 않은 학생
 - 나. 2016년 1월 1일 이후 대한체육회에 선수 등록이 되지 않은 학생
- 3. 참가인원
 - 가. 선수 등록 인원 : 8명 ~ 23명 이내(골키퍼 3명까지 등록 가능)
 - 나. 경기 임원 : 5인 이내(감독, 코치, 매니저, 팀닥터 등)
 - 1) 참가신청 시 등번호 기재
 - 2) 골키퍼(G)와 주장(C)은 등번호를 포함한 G 또는 C 기재
 - 3) 선수 대기석 벤치에는 선수와 경기 임원만이 착석할 수 있으므로 임원 등록 시 최대 5명까지 등록 (등록되지 않은 임원은 착석 금지)
- 4. 경기방법
 - 가. 경기규칙 : 대한플로어볼협회(KFF)의 경기규정을 준용 함.
 - 나. 경기방식 : 토너먼트제 방식(참가팀 수를 고려 경기방식 차후 결정)
 - 다. 경기 참가 인원 : 6 vs 6 경기(골키퍼 1명, 필드선수 5명)
 - 라. 경기시간
 - 1) 조별 예선경기(공통) : 전, 후반 각 10분씩(휴식시간 4분)
 - 2) 4강전/결승전(공통) : 전, 후반 각 15분씩(휴식시간 4분)
 - 3) 작전타임(공통) : 30초(경기당 1회 가능, 팀의 주장이나 코치가 요청)
 - 마. 승패 결정 방법

- 1) 동점일 경우 연장전 3분 골든골 방식으로 결정
 - 2) 연장전에서 동점일 경우 페널티 슈트로 결정(필드선수 5명)
- 바. 장비규정 : 대회 참가 시 반드시 대한플로어볼협회 대회 공인 용품 사용
- 사. 유니폼 규정 : 각 참가 팀은 같은 색상 및 디자인의 유니폼 착용
- 1) 필드선수 유니폼(일반적인 축구 유니폼)
 - 상의 : 동일한 색상과 디자인의 반팔 또는 긴팔(상의 뒷면 반드시 등번호 부착)
 - 하의 : 동일한 색상의 반바지
 - ※ 경기 전 양 팀 모두 비슷한 색상의 유니폼을 착용한 경우 경기대진표 상 어웨이팀이 팀 조끼 착용
 - 2) 골키퍼 유니폼(장비)
 - 필수 의무 장비 : 골키퍼 헬멧, 무릎보호대, 골키퍼유니폼, 장갑
 - 선택적 장비 : 골키퍼 가슴보호대
- 3) 유니폼 등번호 처리 방법
- 1번 : 골키퍼 고유 번호
 - 2번 ~ 99번까지 자유롭게 선수 등번호 지정할 수 있음
 - 후보 골키퍼도 2번 ~ 99번 중에서 번호 선택
- 아. 경기 타이머 조정
- 1) 경기의 타이머 조정은 득점을 제외하고 멈추지 않고 그대로 진행
 - 2) 경기 종료 후반전 2분전부터는 경기 조정상황(반칙상황)에 따라 시간 멈춤
 - 3) 단, 선수의 부상이나 경기지연상황이 오래 지속되는 경우 심판의 판단하에 경기시간을 멈출 수 있다.
5. 기타사항 : 이 경기방법 외의 사항은 경기 규정 및 대회운영규정을 준용하되 대회운영본부에서 결정하도록 한다.

장 애 인 부

게이트볼

○ 참가자격

- 등록된 지체장애 및 기타장애인으로 만14세 이상인자로 본 대회 참가등록 된 자.

○ 세부운영계획

1. 경기운영규정

가. 경기방식

- 1) 예선 링크 전 순위 결정은 다음과 같다.
 - 가) 승, 무, 패
 - 나) 득실점차
 - 다) 다득점 라) 대전결과
- 2) 예선전에 기권 팀이 있을 시는 남은 팀의 대전 결과에 의해 순위를 결정 한다.

나. 경기방법

- 1) 본 대회의 대진은 대회당일 추첨으로 결정한다.
- 2) 2개 코트를 사용하고, 각 코트별 A,B 파트로 나누어 예선 리그전으로 경기 하고 각 코트 상위 1,2위 팀은 본선 토너먼트에 진출한다. 본선 진출한 팀은 추첨으로 통해 대진을 정한다.
- 3) 경기 중 기권 및 몰수팀이 있을시 예는 3:0 으로 처리한다.

다. 경기규칙

- 대한장애인게이트볼연맹 경기 규칙을 적용한다.

라. 팀 구 성 : 팀은 경기당 5명이상 8명 이하로 구성

마. 참가신청 : 지정 신청서에 의한 등록신청

바. 심판진 구성

- 국민생활체육 전국게이트볼연합회 심판 자격증 소지자로 구성한다.

사. 개인경기용구 : 출전선수는 개인장비(스틱)를 반드시 지참하여야 한다.

아. 기타사항

- 1) 임원, 선수로 구분하고 임원(감독)은 선수를 겸 할 수 없다.
- 2) 경기 출전 시 “장애인복지카드” 확인하오니 필히 지참 바랍니다.

당 구

○ 종별 및 세부종목

장애구분	등 급	성별	세부종목	비고
절단 및 기타장애 /청각장애	BIS · BIW	남	3구 개인전	
		남	원쿠션 개인전	

※ BIS(Billiard Individual Stand), BIW(Billiard Individual Wheelchair)

○ 참가자격

- 본 협회에 선수등록을 필한 자 및 본 협회로부터 참가자격이 인정된 자.

○ 참가인원 및 세부종목 신청

- 세부종목은 1인 2종목(중복) 참가가능

○ 경기방법

- 모든 경기는 단판 토너먼트 방식으로 진행된다. 단, 참가규모 및 경기특성에 따라 경기방법을 달리할 수 있다.
- 3·4위 결정전을 진행하지 않고 공동 3위로 한다.
- 제주특별자치도장애인당구협회 대회규정을 적용한다.
- 끝내기점수
 - * BIS 3구 개인전(남) = 25점
 - * BIW 3구 개인전(남) = 20점

론 볼

○ **종별 및 세부종목**

장애유형	부별	성별	세부종목	비고
절단 및 기타장애	B4	혼성	단식	OPEN
	선수부	남/여	단식	

○ **참가자격**

- 선 수 부 : 2017년 중앙경기단체 선수등록(생체포함)된 자.
- 동호인부 : 장애인 등록을 필한 도내 거주 장애인(절단 및 기타장애)

○ **참가인원 및 세부종목 신청**

- 경기입원 : 참가단체 및 동호회 별 감독1인, 코치1인
- 선 수 : 세부종목별 8명(팀)
- 세부종목 : B4단식, 선수부 남/여 단식

○ **경기방법**

- 전 경기 토너먼트
- 경기시간은 50분 6엔드
- 경기 시작 이후 선수교체 불가
- 기타 규정은 WBB, IPC 및 KBB경기 규정 적용

○ **기타사항**

- 경기복은 상의에 한하여 팀별 통일 시켜야 한다.

바 둑

○ **종별 및 세부종목**

장애유형	성별	세부종목		비고
절단 및 기타장애인	혼성	갑조	아마 7단~3급	
	혼성	을조	4급~6급	
	혼성	병조	7급~9급	
	혼성	정조	10급 이하	

○ **참가자격**

- 장애인복지법 제2조 규정에 의해 등록된 장애인

○ **참가인원 및 세부종목 신청**

- 1인 1세부종목 신청.

○ **경기방법**

- 예선 4인 1조 조별리그(인원에 따라 변경가능)
- 조 1위 또는 2위까지 본선 토너먼트
- 경기운영 및 시간 : 1국당 40분, 초읽기 3회(30초), 덤 6호반
- 바둑대회 : 총호선
- 승 처리 방법

1. * 다승
2. * 2자 동률 : 승자승
3. * 3자 동률 : 추첨

○ **기타사항**

- 기타 정하지 아니한 사항에 대해서는 대한장애인 바둑협회에서 정한 규정에 따른다.

배드민턴

○ **종별 및 세부종목**

장애유형	성별	세부종목	구분	비고
절단 및 기타장애	입식부	남/여	단식, 복식	
	휠체어(1부)	남/여	단식, 복식	
	휠체어(2부)	남/여	2인조, 4인조	
지적 및 청각장애	입식부	남/여	단식	

○ **참가자격**

- 제주특별자치도장애인배드민턴협회 소속 클럽 회원이면 누구나 참가할 수 있음.
- 이중등록 선수는 본 협회 정관규정에 의거 참가를 제한한다.

○ **참가인원 및 세부종목 신청**

- 1인 2세부종목까지 참가가능

○ **경기방법**

- 토너먼트 경기로 한다.
- 점수(렐리포인트) 21점 3세트 경기로 한다.

- 대한장애인배드민턴협회 경기규정을 적용 한다.
- 기타사항
 - 경기복(상하의) 색상은 자유롭게 선택할 수 있다.
 - 대회요강에 명시하지 않은 사항은 대한장애인배드민턴협회 규정에 준한다.

볼 링

○ 종별 및 세부종목

장애유형	성별	세부종목	비고
휠체어장애	통합	개인전	TPB8
절단 및 기타장애	통합	개인전	TPB5,6,7,9,10,11통합
시각장애	통합	개인전	TPB1통합 (전맹)
			TPB2,3통합
청각장애	남/여	개인전	DB
지적장애	남/여	개인전	TPB4

- 참가자격
 - 도장애인볼링협회 등록 선수 또는 대회 참가요강에 의하여 참가신청을 필한 자
- 참가인원 및 세부종목 신청
 - 선 수: 1인 1세부종목만 참가 신청할 수 있음.
 - 임 원: 임원은 참가단체별로 1명을 신청할 수 있음. (보호자는 임원으로 신청 할 수 없음)
- 경기방법
 - 개인전은 총 3게임으로 하며 예선전, 결승전은 따로 없고, 3게임에서 모든 순위를 결정한다.
 - 라인 배정은 장애 유형별로 결정한다.
 - 남·녀 통합에 따른 핸디를 적용하며 핸디는 경기당일 발표한다.
 - 대회의 경기규칙은 대한장애인볼링협회에서 규정하고 있는 규칙을 적용한다.
- 기타사항

- 장애유형별 개인전만 참가할 수 있다.
- 경기용볼은 참가선수가 준비하여야 한다. (단, 예비용 별도 확보함.)
- 선수는 경기복을 착용하여야 한다. (단, 티셔츠는 카라가 있어야 한다.)

사 이 클

○ 종별 및 세부종목

장애유형	성별	세부종목	비고
시각장애	남/여	트랙경기(400m×3주회)	

- ※ 경기장 사정에 따라 세부종목 경기 거리는 변경이 될 수도 있음.
- 참가자격
 - 제주도내 등록 시각장애인 중 참가신청을 필한 자
- 참가인원 및 세부종목 신청
 - 선 수: 1인 1세부종목만 참가 신청할 수 있음.
 - 임 원: 임원은 참가단체별로 1명을 신청할 수 있음. (보호자는 임원으로 신청 할 수 없음)
- 경기방법
 - 트랙경기(3바퀴 : 1200m)로서 예선전 없이 1명씩 출발하여 경기를 진행한다. (기록 순으로 순위 결정)
 - 자세한 경기규칙은 금번대회 본 연맹의 규정을 준수한다.
- 기타사항
 - 모든 선수 및 PILOT은 사이클복을 착용하여야 한다.
 - 시각장애인 선수는 대회 주관측에서 제공하는 텐덤사이클을 배정 받아 경기에 참가한다.
 - 출전선수는 헬멧을 반드시 착용하여야 하며 기타 안전장구를 충분히 갖추어 경기 중 사고에 유의하고, 사고 발생 시에는 본인이 책임진다.
 - 사이클 및 PILOT배정은 대회를 주관하는

도장애인사이클연맹에서 추첨에 의해 배정한다.

- 제주종합경기장내 실내수영장(한라수영장)

수 영

○ 종별 및 세부종목

장애구분	등급	성별	세부종목	비고
절단장애 기타장애 (일반/학생)	SI ~ S10	남여(일반)	자유형 50m 배영 50m	
	SB1 ~ SB9	남여(일반)	평영 50m	
	SI ~ S10	남여(학생)	자유형 50m 배영 50m	
	SB1 ~ SB9	남여(학생)	평영 50m	
지체장애 (일반/학생)	SI4 (SB14)	남여(일반)	자유형 50m 배영 50m 평영 50m	
		남여(학생)	자유형 50m 배영 50m 평영 50m	
※ SB : 평영 / S : 자유형배영				

○ 참가자격

- 도내 거주자 중 장애 등록을 필한 자
- 도내 초·중·고(특수학급)등 학교에 재학 중인 장애 학생

○ 참가인원 및 세부종목 신청

- 선수는 참가요강에 의한 종목 신청(개인전)
- 선수 1인 2종목 신청 가능
- 해당종목 신청 후 대회 시 완영이 가능한 자

○ 경기방법

- 남·여 구분하여 개인전 경기로 진행한다.
- 예선 없이 타임레이스로 순위를 결정한다.
- 모든 경기는 초등부, 중등부, 고등부(일반부)로 운영하며 참가선수 2명 미만일 경우에는 등급을 조정하여 세부종목을 통합하여 성립시킬 수 있다.
- 지체장애 학생부는 등급에 상관없이 통합 운영한다.

○ 기타사항

- 장애유형 및 등급에 상관없이 풀 스타트(물속에 입수하여 출발자세)도 인정한다.

○ 경기장소

실내조정

○ 종별 및 세부종목

장애유형	종별	성별	세부종목	비고
지적장애	학생부	남/여	500M 타임레이스(개인전)	중등/고등
	일반부	남/여	1,000M 타임레이스(개인전)	
비장애인	일반부	남/여	1,000M 타임레이스(개인전)	어울림

○ 참가자격

- 현재 도내 거주자 중 장애 등록을 필한 자
- 학생부 : 현재 특수학교(급) 중 고등학교 재학 중인 자 (특수학교(급) 재학생 이라도 2000년 1월 1일 이전 출생자는 학생부가 아닌 일반부로참여해야 함)
- 일반부 : 만 16세 이상으로 등록된 장애인
- 비장애인부 : 만 19세 이상으로 비장애인 및 보호자

○ 경기방법

- 세부종목별 참가인원에 따라 예선 없이 조별 결선 타임레이스 방식으로 경기한다.
- 경기진행은 학생부 500M, 일반부 1,000M 타임레이스 방식으로 순위를 결정한다.
- 참가 선수에 따라 핸들을 주어 경기한다.
- 경기운영은 대한장애인조정연맹에서 규정하고 있는 규칙을 적용한다.

○ 기타사항

- 모든 참가요강 및 경기일정을 참가신청 인원에 따라 결정한다.
- 참가복장은 선수 개인별 자유롭게 선택할 수 있다.

역 도

○ 종별 및 세부종목

◇ 벤치프레스(파워리프팅)

장애유형	종별	성별	세부종목	비고
절단 및 기타장애	일반부	남	-65kg급	
			-72kg급	
			-80kg급	
			-88kg급	
			-97kg급	
	학생부	여	전체급 통합	

◇ 파워리프트(데드리프트)

장애유형	종별	성별	세부종목	비고
지적장애	학생부	여	전체급 통합	
	학생부	남	전체급 통합	
	일반부	여	전체급 통합	
	일반부	남	전체급 통합	

○ 참가자격

- 도내 거주자 중 장애인 등록을 필한 자.
- 학생부 : 현재 특수학교(급) 중·고등학교 재학 중인 자.
(특수학교(급) 재학 중이라도 2000년 1월 1일 이전 출생자는 학생부가 아닌 일반부로 참여해야 함)
- 일반부 : 만 16세 이상으로 등록된 장애인

○ 참가인원 및 세부종목 신청

- 선수 : 벤치프레스 와 데드리프트 중 1종목만 참가 가능.
- 임원 : 임원은 단체별로 1명 신청 가능.

○ 경기방식

- 경기는 남·여 벤치프레스 및 데드리프트 순으로 진행한다.
- 모든 선수는 종목별 세 번의 시기가 주어진다.
- 기타 모든 경기운영 방식은 대한장애인역도연맹 경기규칙에 준한다.

○ 기타사항

- 경기일정은 참가신청 인원 에 따라 결정한다.
- 경기결과에 대한 이의신청은 경기 종료 후 20분 이내에 제기 하여야 한다.
- 대회참가신청 후 불참 시 반드시 사유서를 도장애인역도연맹으로 제출해야 한다.

육 상

○ 종별 및 세부종목

◇ 트랙

장애유형	성별	세부종목	비고
절단 및 기타장애/척수장애	남/여	100m, 200m	
시각장애	남/여	100m, 200m	
뇌병변장애	남/여	100m, 200m	
청각장애	남/여	100m, 200m,	
지적장애	남/여	100m, 200m, 800m, 1,500m	

◇ 필드

장애유형	성별	세부종목	비고
절단 및 기타장애/척수장애	남/여	원반던지기, 포환던지기	
시각장애	남/여	원반던지기, 포환던지기	
뇌병변장애	남/여	원반던지기, 포환던지기	
청각장애	남/여	원반던지기, 포환던지기	
지적장애	남/여	원반던지기, 포환던지기	

○ 참가자격

- 도내 거주자 중 장애인 등록을 필한 자
- 학생부 : 현재 특수학교(급) 중·고등학교 재학 중인 자 (특수학교(급) 재학중이라도 2000년 1월 1일 이전 출생자는 학생부가 아닌 일반부로 참여해야 함)
- 일반부 : 만 16세 이상으로 등록된 장애인

○ 참가인원 및 세부종목 신청

- 선수: 트랙과 필드는 함께 신청할 수 없으며, 1인 2세부종목 이내에서 참가 신청할 수 있음.
- 임원: 임원은 참가단체별로 1명을 신청할 수 있음.
(보호자는 임원으로 신청 할 수 없음)

○ 경기방법

- 트랙경기의 참가인원이 8명 이상일 때 예선경기를 실시하며, 결승경기 진출자는 기록 순으로 결정한다.(단, 2개조인 경우 조 4위까지 결승 진출)
- 필드경기는 3회 시기까지 허용한다.
- 트랙/필드경기에서 청각장애와 지적장애인 경우 3인 이상 참가신청 선수가 없을 시 부별 및 장애유형별로 통합하여 경기를 실시한다.
- 시각장애 선수는 등급 분류 없이 통합하여 실시하며 모두 안대를 착용하고 경기에 참가하여야 한다.
- 시각장애 선수 가이드 러너는 별도로 준비되지 않으며, 개인·단체(팀) 선수단에 포함하여 대회에 참가한다.
- 트랙 100m, 200m 경기는 세퍼릿 코스로 운영되며(코스 이탈시 실격) 800m경기는 세퍼릿과 오픈코스 모두를 사용하는 경기이지만 1,500m와 같이 오픈 코스로 운영한다.
- 필드경기 일반부 남자는 포환(7.26kg), 원반(2kg)을 사용하며, 일반부 여자는포환(4kg), 원반(1kg)을 사용한다 (절단 및 기타장애/척추장애와 뇌병변 장애는 대한장애인체육회 의무등급에 의거하여 실시한다.)
- 필드경기 학생부 남자는 포환(4kg), 원반(2kg)을 사용하며, 학생부 여자는 포환(2kg), 원반(1kg)을 사용한다.

○ 기타사항

- 대회 참가 신청 후 불참 시 반드시 사유서를 우리 연맹으로 제출하여야 함.
- 경기결과에 대한 이의신청은 경기 종료 후 20분 이내에 제기하여야 한다.

- 신규선수의 경우 본 대회 공식기록이 있어야 전국장애인체육대회 참가신청이 가능함.

좌식배구

○ 종별 및 세부종목

장애구분	등급	성별	세부종목	비고
절단 및 기타장애	Open	혼성	6인제 좌식배구	

○ 참가자격

- 도내 등록 장애인으로 참가요강에 의해 참가 신청을 필한 자.
- 제주특별자치도장애인배구협회 소속 임원 및 클럽 회원

○ 참가인원 및 세부종목 신청

- 혼성 6명 이내로 참가 신청자에 한함.

○ 경기방법

- 예선경기 : 리그전
- 본선경기 : 토너먼트
- 점 수 : 랠리포인트제 25점, 예선경기(3세트), 본선경기(5세트)
- 경기규정 : 대한장애인배구협회 좌식배구규정에 준함.

○ 기타사항

- 경기복은 자유롭게 선택가능하나 팀 구별을 가능한 표시를 해야 함.
(예, 머리띠, 어깨띠, 모자, 리본, 조끼 등)

탁 구

○ 종별 및 세부종목

장애유형	종별	구분	종목	세부종목	비고
절단 및 기타	엘리트	혼성	단식	휠체어부	
				스탠딩부	
	생활	혼성	단식	휠체어부	
				스탠딩1부	
				스탠딩2부	
지적장애	엘리트	남	단-복식	남자 통합	
	학생부	여	단식	여자 통합	
	생활	혼성	단식	전부 통합	
통합	통합	혼성	단체	5단식	핸디없음

- 운동복을 착용하고 운동화를 신어야 한다.

태권도

○ 종별 및 세부종목

장애유형	성별	세부종목	비고
지체장애	혼성	폼새 개인전/단체전	통합
시각장애	혼성	폼새 개인전/단체전	통합
청각장애	혼성	폼새 개인전/단체전	통합
지적장애	혼성	폼새 개인전/단체전	통합

○ 참가자격

- 도내 등록 장애인으로 참가요강에 의하여 참가 신청을 필한 자

○ 참가인원 및 세부종목 신청

- 경기임원 : 감독 1명, 코치 1명

○ 경기방법

- 예선의 모든 경기는 11점제이고, 3게임 2선승제로 리그전으로 진행되고 각조 2위까지 본선에 진출한다.
- 본선의 모든 경기는 11점제이고, 5게임 3선승제로 녹다운 토너먼트제로 진행한다.
- 복식 파트너 및 대진표는 대회전 대표자회의를 통하여 추첨을 통하여 작성한다.
- 개인전 대진표는 스네이크 방식으로 본 협회 경기 위원회에서 작성한다.
- 참가신청 시 단식, 복식 출전을 반드시 명기하고 또한 부수를 정확히 기입하여야 한다.
- 경기규정은 ITTF(국제탁구연맹), IPTTC(국제장애인탁구연맹) 규정에 따른다.
- 기타 경기운영은 제주특별자치도장애인탁구협회에 의해 진행된다.
- 참가인원에 따라 경기방법은 조금 변경될 수 있다.

○ 기타사항

- 경기복은 흰색을 제외한 남여 상하 색상을 자유롭게 선택할 수 있다.

○ 참가자격

- 도내 등록 장애인으로 참가요강에 의하여 참가 신청을 필한 자

○ 참가인원 및 세부종목 신청

- 폼새 경기 개인전 및 단체전
- 단체전 인원은 3명으로 구성한다.(지적장애부는 반드시 지도자 1인 포함)
- 선수는 개인전, 단체전에 참가할 수 있으며, 유형별 2개 세부종목에 중복 출전할 수 있다.

○ 경기방법

- 경기는 폼새로 한다.
- 모든 경기는 점수제로 한다.
- 채점은 대한장애인태권도협회 규정에 따른다.
- 대회의 경기규칙은 대한장애인태권도협회에서 규정하고 있는 규칙을 적용한다.

○ 기타사항

- 공인 도복 착용
- 복장 위반 시 출전 불가
- 경기 중 발생한 상해 및 사고에 대하여 협회 및 경기 주최, 주관 단체에 책임을 묻지 못한다. 다만, 고의적인 행동에 의하여 발생한 사고에 대하여 과실을 범한 측에서 그 책임을 져야한다.
- 지도자는 경기규칙을 잘 인지하고 지켜야 한다.
- 지도자는 우선적으로 선수를 보호해야 한다.

- 지도자는 경기진행에 적극 협조해야 한다.
- 부문별 1인 1종목 참가 가능하며, 참가 신청서 작성 시 모든 항목을 반드시 기입해야 한다.

파크골프

○ 종별 및 세부종목

장애유형	성 별	세부종목	비 고
절단 및 기타장애 척수장애	혼성	PGW 개인전	-
	남/여	PGST1 개인전	-
	남/여	PGST2 개인전	-
	남/여	PGST3 개인전	-
	남자	2인조	-
	여자	2인조	-

○ 참가자격

- 제주특별자치도장애인골프협회 회원등록 필한자와 대회참가요강에 의하여 참가 신청을 필한자

○ 참가인원 및 세부종목 신청

- 개인전은 스트로크 플레이로 18홀 경기를 하고, 남/여 구분하여 순위를 결정한다.
- 혼성 2인조 경기는 남/여 구분하여 포어섬으로 순위를 결정한다.

○ 경기방법

- 개인전과 2인조(남/여)경기는 각각 스트로크와 포어섬 방식으로 18홀 경기로 순위를 결정한다.

○ 기타사항

- 복장은 골프복, 신발은 운동화 또는 골프화, 모자, 장갑을 착용한다.
- 경기운영은 제주특별자치도 장애인골프협회에 의해 진행된다.

풋 살

○ 종별 및 세부종목

장애유형	구 분	성 별	세부종목	비 고
지적장애	일반부	남/여	5인제	
	고등부	남/여	5인제	
	중학부	남/여	5인제	

○ 참가자격

- 도내 거주자 중 장애인 등록을 필한 자(특수교육 대상자 포함)
- 일반부 ▷ 만 16세 이상 등록된 장애인
- 학생부 ▷ 현재 특수학교(급) 중·고등학교 재학 중인 자

○ 참가인원 및 세부종목 신청

- 선수 ▷ 정선수 5명, 후보 5명(선수 부족시 4명 이상 참가가능)
- 임원 ▷ 3명(감독, 코치, 트레이너)
- 선수부족 시 남자부에 한해 여자선수와 통합하여 출전 할 수 있다.

○ 경기방법

- 경기방식(일반부 및 학생부)은 링크제로 전개한다. (승 3점 무1점 패0점)
- 경기자수는 5인제로 실시한다.
- 경기시간은 일반부/고등부(전·후반 없이 15분) / 중학부, 여자부 (전·후반 없이 10분)
- 준결승 및 결승전을 제외한 모든 경기는 무승부일 경우 무승부로 결정한다. (준결승 및 결승전의 경우 10분의 연장전을 실시하고 연장전 종료 후에도 승부가 나지 않을 경우 승부차기를 실시한다)
- 경기장 규모는 정규(풋살)경기장을 원칙으로 하되, 대회개최지 사정에 따라 변경할 수 있다.
- 준결승 및 결승전 무승부일 경우 3명씩 승부차기를 실시한다.
- 교체는 인원 제한 없이 자유롭게 교체한다.
- 1경기당 심판은 주심 1명, 제2심 1명, 계시원 1명으로 한다.
- 경기시작 시간 10분전 까지 경기장에 도착하지

- 아니하면 기권으로 간주한다.
- 심판의 판정에 불응하고 경기진행에 지장을 초래할 때에는 경기를 몰수 할 수 있다.
- 출전선수는 필히 지적장애인을 확인할 수 있는 장애인 복지카드를 지참 하도록 한다.
- 본 규정 외에 명문화되지 않은 사항은 FIFA 경기규정을 준용하되, 최종 결정은 주최 측에서 한다.

○ 기타사항

- 사용구는 스타풋살공(공인구)을 사용한다.
- 경기복은 팀 단일복으로 통일한다.

휠체어농구

○ 종별 및 세부종목

장 애 유 형	성별	세부종목	비 고
지체장애/ 뇌병변장애	남	단체전	비장애인통합경기/ 일반부

○ 참가자격

- 선 수 : 제주특별자치도장애인농구협회에 등록된 자
- 임 원 : 참가신청을 필하고 참가자격이 인정된 자

○ 참가인원 및 세부종목 신청

- 참가인원 : 선수단은 5인 이상으로 구성하며, 감독 또는 코치를 겸 할 수 있다.
- 팀 구분 : 제주특별자치도장애인농구협회 등록 된 자로 거주지 상관없이 제주시, 서귀포시로 구분하여 각 팀 대표자가 추첨을 통하여 구분한다.

○ 경기방법

- 1) 풀리그 방식으로 진행하여 순위결정
- 2) 경기방식
 - 전·후반으로 15분씩 30분간 진행한다.
 - 하프타임은 5분으로 한다.
 - 작전타임 전·후반 1번씩 2분으로 하며, 총2번 타임을 부를 수 있다.

- 경기당 휴식 시간은 10분으로 한다.
- 이 외 규정은 대한장애인농구협회 경기규정에 의거 한다.
- 3) 순위결정은 승자승 → 골득실율 → 다득점 → 최소실점
- 4) 몰수패
 - 경기시작 5분이 경과하도록 경기장에 나오지 않는 경우에는 20:0 으로 한다.
 - 경기진행 된 상태에서 심판장의 더 이상 경기진행의 불가 하다고 판단되는 경우에는 2:0 (실격팀)으로 한다.

○ 기타사항

- 팀 선수들은 통일된 경기복을 착용해야 하며, 색상은 상대팀과 구분 되어야 한다.

▷ 경 기 ◁

▶ 검도	▶ 복싱	▶ 족구
▶ 게이트볼	▶ 볼링	▶ 줄넘기
▶ 골프	▶ 사격	▶ 철인3종
▶ 국학기공	▶ 산악	▶ 체조
▶ 궁도	▶ 수영	▶ 축구
▶ 그라운드골프	▶ 스쿼시	▶ 탁구
▶ 근대3종	▶ 승마	▶ 태권도
▶ 농구	▶ 씨름	▶ 테니스
▶ 당구	▶ 야구소프트볼	▶ 파크골프
▶ 댄스스포츠	▶ 역도	▶ 패러글라이딩
▶ 레슬링	▶ 요트	▶ 핸드볼
▶ 롤러스포츠	▶ 우슈	▶ 민속(줄다리기)
▶ 바둑	▶ 유도	▶ 민속(줄넘기)
▶ 배구	▶ 육상	▶ 티볼(뉴스포츠)
▶ 배드민턴	▶ 자전거	▶ 넷볼(뉴스포츠)
▶ 보디빌딩	▶ 정구	▶ 풋살(뉴스포츠)
		▶ 플로어볼(뉴스포츠)

▷ 검 도 ◁

■ 경기임원 ■

- 위 원 장: 고 점 유
- 부위원장: 김 병 수, 김 용 수, 김 철 우, 문 풍 국, 박 동 훈, 이 종 철
- 임 원 장: 김 재 현
- 총무부장: 고 영 진
- 총무임원: 김 영 주, 김 태 정
- 경기부장: 김 성 주
- 경기임원: 고 문 찬
- 심판부장: 김 승 환
- 심판임원: 김 성 환, 신 용 근, 최 우 진, 허 성 철
- 기록부장: 이 영 일
- 기록임원: 고 영 완, 김 철 희
- 시설부장: 김 봉 섭
- 시설임원: 고 만 식, 안 용 남
- 홍보부장: 김 형 훈
- 홍보임원: 전 철 범
- 운영임원: 박 서 희, 박 진 석, 정 진 각, 홍 민 실

■ 참 가 팀 ■

- 초등학교 : 한라초등학교, 저청초등학교, 장전초등학교, 금악초등학교
- 중 학 교 : 귀일중학교, 저청중학교, 제주동중학교, 제주중앙중학교, 한라중학교
- 고등학교 : 제주고등학교
- 일반부(동호인클럽) : 광신검도관, 광일검도관, 동진검도관, 사자후검도교실
삼무검도관, 제주대OB

대진표

경기일시 : 4. 14(토) 09:00~17:00

경기장소 : 제주고등학교체육관

★초등부(학교스포츠클럽) -단체전- 남.여온성

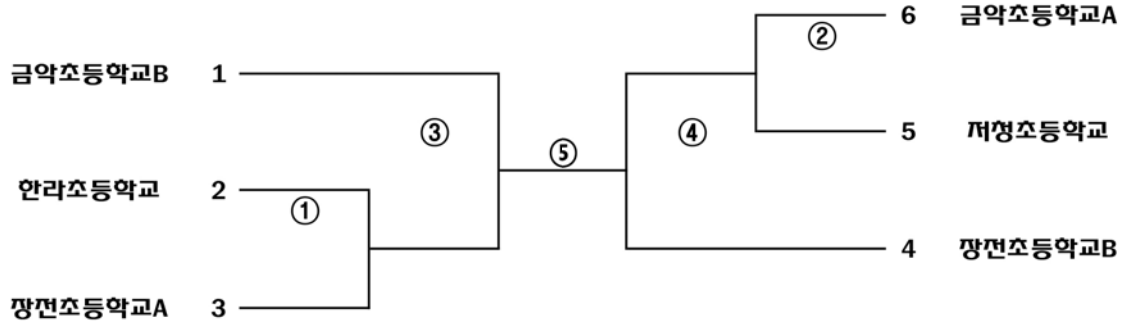

★남자중학부(학교스포츠클럽) -단체전-

저형중학교 단독출전

★여자중학교부(학교스포츠클럽) -단체전-

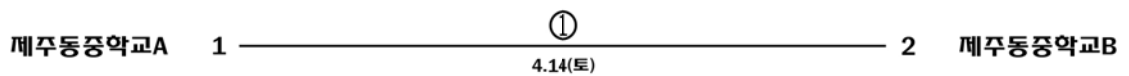

★남자중학교부(학교운동부) -단체전-

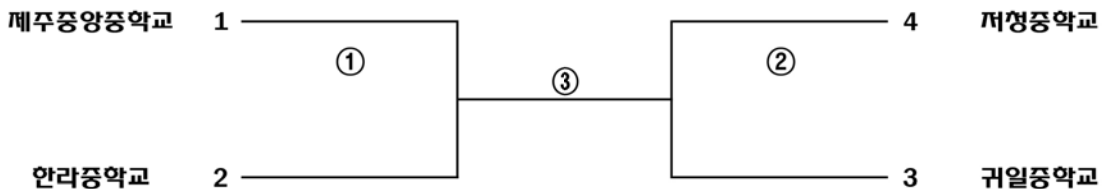

★남자고등부(학교운동부) -단체전-

제주고등학교 단독출전

★남자초등부(동호인부)

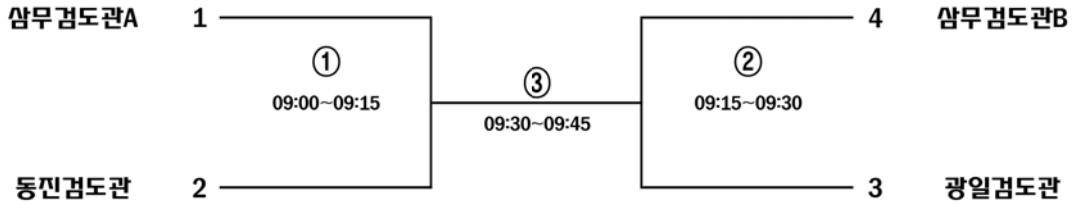

★중학부(동호인부)

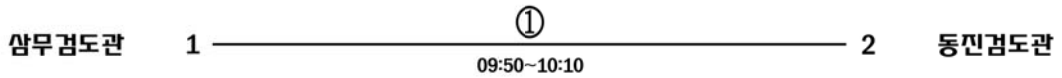

★남자고등부(동호인부)

삼무검도관 단독출전

★여자일반부(동호인부)

삼무검도관 단독출전

★남자일반부(동호인부)

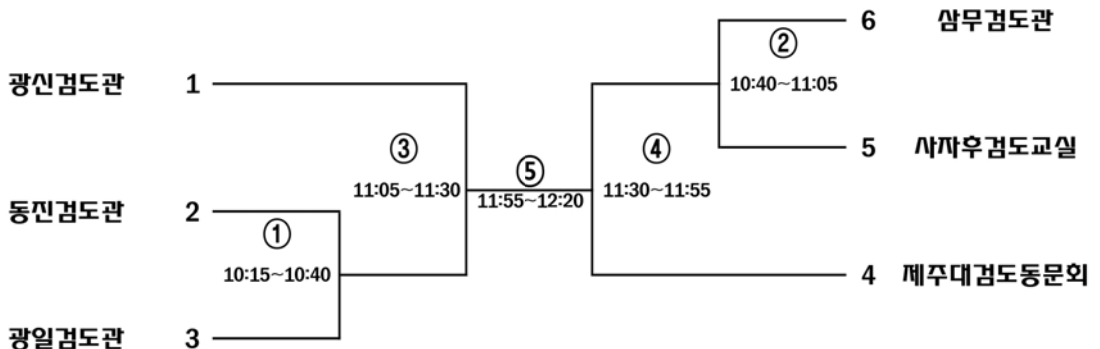

▶ 게이트볼 ◀

경기임원

- 위 원 장: 김 하 종
- 부위원장: 송 현 식, 양 봉 관, 오 향 금, 이 전 형
- 임 원 장: 김 영 오
- 총무부장: 오 청 자
- 총무임원: 강 능 자
- 경기부장: 김 경 탁
- 경기임원: 조 규 철
- 기록임원: 양 명 숙
- 시설임원: 김 덕 수, 김 윤 자
- 심판임원: 강 수 란, 강 영 안, 강 춘 근, 고 정 자, 김 두 생, 김 봉 배
김 세 중, 김 순 선, 김 애 자, 김 응 호, 김 인 숙, 김 향 자
김 형 식, 문 부 향, 박 창 식, 양 삼 주, 양 철 순, 오 옥 선
오 응 선, 오 재 언, 원 인 화, 윤 순 열, 이 화 인, 진 순 일
최 병 권, 현 용 천, 황 복 자

경기일정

- 경기일시 : 4. 13(금) 07:30~18:00
- 경기장소 : 제주북합체육관 게이트볼장

참 가 팀

-일반부(동호인클럽) : 2011, 고내리, 고성1리, 공바라기, 교우회, 구엄리, 노대원
늘푸른, 동부클럽, 동 향, 삼양2동, 세화리, 송당리, 수산리, 아라동, 애월리, 애향
어울림, 옹포리, 용 문, 원클럽, 유수암, 저지리, 조수리, 종달리, 청수리, 행원리
감산리, 난산리, 남원2리, 남원원일, 대포동, 동광리, 두레, 모슬포, 백록, 법환동
서광서리, 성산리, 신산리, 신양리, 신흥2리, 예래2동, 용흥동, 인향동, 중문동, 창천리
천지연합, 표선리, 하례1리, 하원동, 한남리, 화순리, 삼도동, 상한동, 어도미, 한림

대진표

리그전대진표

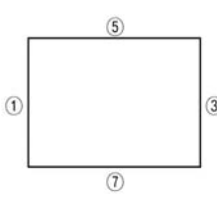
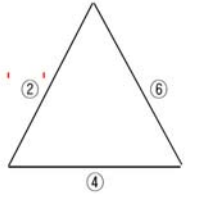
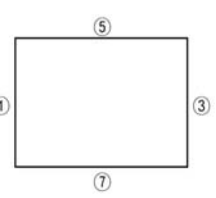
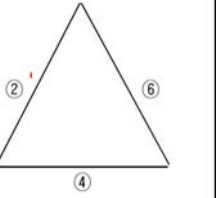
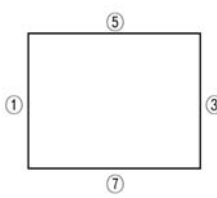
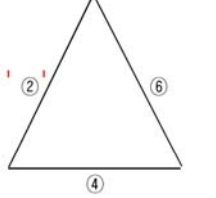
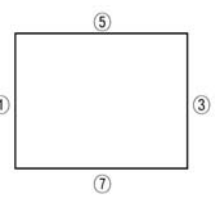
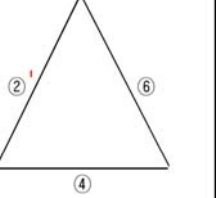
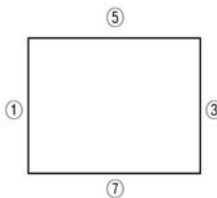
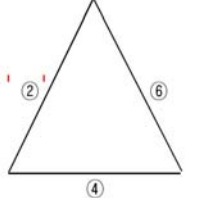
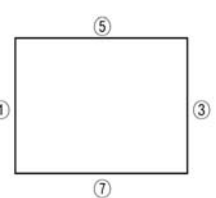
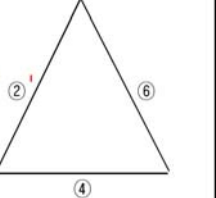
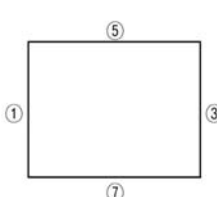
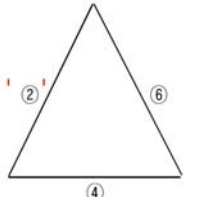
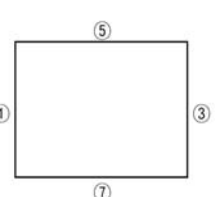
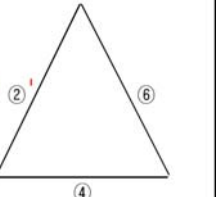
파트 코트	A 파 - 트	B 파 - 트	파트 코트	A 파 - 트	B 파 - 트
제 1 코트	삼양2동 수산리 	감산 	제 5 코트	한림 무릉2리 	애월리 
	동양 표선면	용응 이공일일		예래2동 상안동	남원정파 유수암리
제 2 코트	중문 애향 	정수리 	제 6 코트	동부 한남광전 	선돌 
	삼도동 세화리	두레 원클럽		남원2리 옹포리	신응예절 어울림
제 3 코트	행원리 송당리 	구엄리 	제 7 코트	교우회 화순 	하원법화 
	고내리 천계	노대원 하원영실		장미 아라동	모슬포 고성리
제 4 코트	동광 공바라기 	조수리 	제 8 코트	종달리 용문 	서광서리 
	늘푸른 대포	성산 어도미		아례성송 향현	저지리 난산

토너먼트대진표

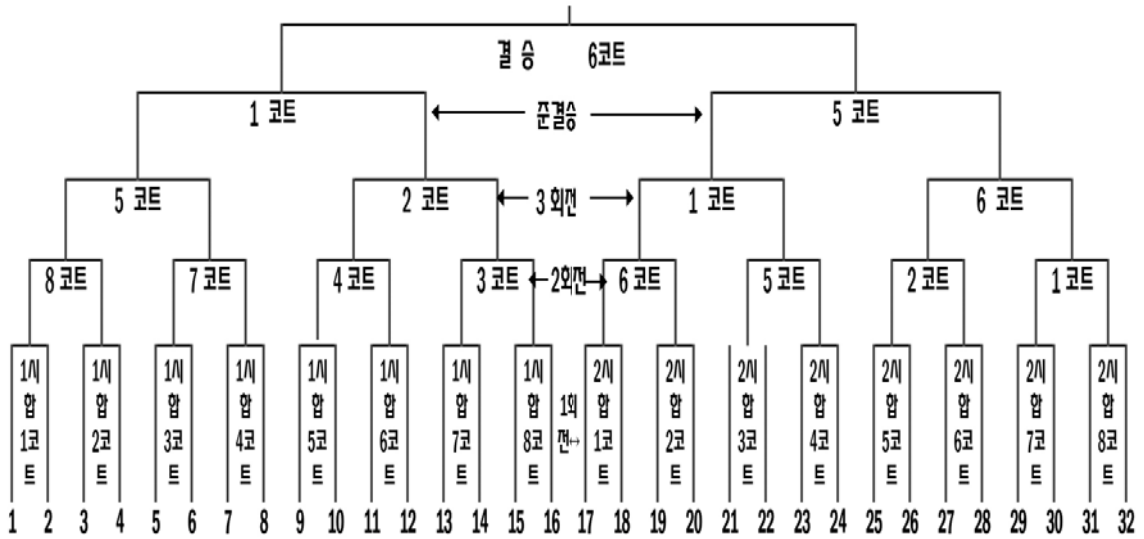

▶ 골 프 ◀

| 경기임원 |

- 위 원 장: 양 경 흥
- 부위원장: 강 창 원, 김 경 란, 김 경 희, 김 영 찬, 손 광 섭, 신 진 호
이 시 복
- 임 원 장: 박 용 태
- 총무임원: 고 경 진, 김 서 윤, 백 원 민, 장 재 호
- 경기부장: 홍 군 옥
- 경기임원: 김 혜 란, 오 은 영, 한 은 성
- 심판부장: 고 명 식
- 심판임원: 강 찬, 고 태 하, 김 성 용, 김 훈 진, 오 성 호, 원 창 호
윤 석 진, 이 성 태,
- 기록부장: 양 수 옥
- 기록임원: 김 성 량, 김 원 보, 오 황 영, 이 태 훈
- 시설부장: 강 태 봉
- 시설임원: 곽 경 부, 김 경 태, 이 동 주

| 경기일정 |

- 경기일시 : 4. 13(금) 07:00~17:00
- 경기장소 : 오라CC

▷ 국학기공 ◁

■ 경기임원 ■

- 위 원 장: 김 태 군
- 임 원 장: 현 명 순
- 심판임원: 김 대 규, 김 영 지, 김 정 희, 박 명 희, 오 연 수

■ 경기일정 ■

- 경기일시 : 4. 15(일) 10:00~14:00
- 경기장소 : 제주시민회관

■ 참 가 팀 ■

-일반부(동호인클럽) : 남광경로당 국학기공, 신선도 국학기공, 신제주 국학기공
연동솔라바디 국학기공, 오도룡경로당 국학기공, 일도나라사랑 국학기공, 보목경로당 국학기공
서귀포나라사랑 국학기공, 서귀포노인복지관 국학기공, 서흥경로당 국학기공, 신례리경로당 국학기공
위미문화의집 국학기공, 하례1리 경로당 국학기공, 하효경로당 국학기공

▷ 궁 도 ◁

▮ 경기임원 ▮

- 위 원 장: 문 호 현
- 부위원장: 강 호 준, 김 한 용
- 임 원 장: 오 용 호
- 총무부장: 김 광 산
- 총무임원: 이 지 성
- 경기부장: 오 상 일, 임 관 부
- 경기임원: 김 경 수
- 심판임원: 고 성 호, 고 창 수, 김 희 창, 엄 채 남, 오 권 실
- 기록부장: 김 문 주, 김 영 철
- 기록임원: 현 윤 정
- 시설부장: 진 유 섭
- 시설임원: 현 승 훈

▮ 경기일정 ▮

- 경기일시 : 4. 14(토) 09:00~
- 경기장소 : 한라정 궁도장

▮ 참가팀 ▮

- 일반부(동호인클럽) : 미리내정, 한라정, 백록정, 삼다정, 천지정, 산방정

▶ 그라운드골프 ◀

경기임원

- 위 원 장: 김 경 복
- 부위원장: 김 영 만, 김 영 학, 김 제 인, 김 흥 집, 오 인 순, 임 상 환
- 임 원 장: 현 봉 오
- 심판임원: 강 경 호, 강 근 보, 강 봉 남, 강 성 보, 강 순 재, 강 원 호
강 창 익, 강 항 문, 고 경 춘, 고 덕 기, 고 옥 희, 고 천 석
김 관 효, 김 권 일, 김 규 원, 김 덕 익, 김 도 영, 김 수 철
김 순 여, 김 영 실, 김 용 관, 김 원 호, 김 종 하, 김 현 숙
김 흥 주, 문 충 실, 박 문 수, 박 춘 자, 박 태 욱, 방 대 만
백 성 국, 부 우 식, 신 창 규, 안 흥 기, 양 계 호, 염 옥 희
오 국 정, 오 상 경, 오 석 중, 오 성 찬, 오 송 임, 오 승 희
오 응 준, 유 경 자, 유 인 순, 이 동 봉, 이 양 건, 장 대 윤
장 복 삼, 정 도 권, 최 갑 영, 한 경 자, 한 경 희, 한 봉 일
한 정 호, 현 경 삼, 현 덕 순, 현 상 진, 현 수 남, 현 원 민
현 태 성, 홍 수 남, 황 용 기, 정이삼자
- 기록부장: 이 성 로
- 시설임원: 고 창 하
- 운영임원: 윤 경 자, 허 정 자

경기일정

- 경기일시 : 4. 13(금) 09:00~16:00
- 경기장소 : 삼양축구장

참 가 팀

- 일반부(동호인클럽) : 노형, 봉개, 삼양, 아라, 아라2, 애향, 연동, 용담, 인화
종달, 중앙, 가시, 강정, 남원, 대정, 도순, 동백, 모슬포, 서귀포, 수망, 신산, 신흥
안덕, 일강정, 중문, 태흥, 태흥2리, 하원, 하효, 호근

▷ 근대3종 ◁

경기임원

- 위원장: 이승철
- 부위원장: 박준범, 양상철, 진영도, 한창수
- 임원장: 김명준
- 총무부장: 김상희
- 총무임원: 고영권, 김성은, 양준호, 정성범
- 경기부장: 소원준
- 경기임원: 김민규, 이영석, 장윤석
- 심판부장: 남형욱
- 심판임원: 강나영, 고현실, 김영희, 김충희, 김현민, 서성완
송화순, 정유선, 진성진, 한용주, 홍련주, 홍승연
- 기록부장: 문평국
- 기록임원: 송창익, 이용남
- 시설부장: 박경범
- 시설임원: 강경철, 고재원
- 홍보부장: 김우철

경기일정

- 경기일시 : 4. 13(금) 10:00~11:30, 4.14(토) 10:00~12:00
- 경기장소 : 외도수영장, 귀일중학교 운동장

참가팀

- 중 학교(학교운동부): 귀일중학교
- 고등학교(학교운동부): 제주대학교사범대학부설고등학교

▷ 농 구 ◁

경기임원

- 위 원 장: 한 동 헌
- 부위원장: 한 상 후
- 임 원 장: 오 동 훈
- 총무부장: 문 영 남
- 총무임원: 이 동 한
- 경기부장: 조 형 중, 한 재 봉
- 경기임원: 강 민 주, 강 세 립, 고 은 정, 고 한 샘, 김 가 한, 김 소 연
김 정 아, 김 종 현, 박 대 건, 박 소 영, 부 승 호, 서 현 진
송 수 은, 양 민 주, 이 성 현, 이 술, 이 슬 기, 이 유 주
이 지 현, 임 성 진, 전 은 하, 정 상 성, 현 진 범, 홍 원 규
- 심판부장: 김 병 목
- 심판임원: 강 동 우, 고 승 효, 김 경 태, 김 민 철, 김 보 성, 김 수 철
김 형 우, 류 재 필, 박 경 호, 박 태 언, 백 광 현, 손 승 표
손 환 주, 신 정 훈, 신 한 술, 양 승 보, 윤 영 상, 이 상 훈
이 승 건, 이 승 보, 임 영 철, 하 정 현, 한 진 우
- 기록부장: 정 재 익
- 시설부장: 김 용
- 시설임원: 이 정 환
- 홍보부장: 이 대 근
- 홍보임원: 한 재 영
- 운영임원: 김 홍 룡, 장 기 동

참 가 팀

- 초등학교: 인화초등학교, 일도초등학교, 한천초등학교, 함덕초등학교
- 중 학 교 : 귀일중학교, 남원중학교, 대정중학교, 서귀포중학교, 아라중학교, 애월중학교
오름중학교, 오현중학교, 제주대학교사범대학부설중학교, 제주동중학교, 제주제일중학교
제주중앙여자중학교, 제주중학교, 표선중학교, 한라중학교, 함덕중학교, NLCS jeju(중)

-고등학교: 남주고등학교, 대기고등학교, 서귀포고등학교, 세화고등학교, 신성여자고등학교
애월고등학교, 영주고등학교, 오현고등학교, 제주고등학교, 제주대학교사범대학부설고등학교
제주제일고등학교, 제주중앙고등학교, 중문고등학교, 표선고등학교, 한림공업고등학교, 함덕고등학교
-일반부(동호인클럽대항): BOS, JDC, 리딤, 미르, 인디펜턴스-A, 제농회 캐러빔, 크러쉬
혼얼, 코모도(COMODO), 리얼팀, 부활

대진표

경기일시 : 4. 13(금)~ 4. 15(일)

경기장소 :

★여자초등부(학교스포츠클럽)

한천초등학교 단독출전

★남자중학부(선수권부)

제주동중학교 단독출전

★여자중학부(선수권부)

제주중앙여자중학교 단독출전

★여자고등부(학교스포츠클럽)

신성여자고등학교 단독출전

★남자초등부(선수권부)

일도초등학교 1 ————— ① ————— 2 함덕초등학교
4.14(토), 13:00
한라중

★남자초등부(학교스포츠클럽)

인화초등학교 1 ————— ① ————— 2 한천초등학교
4.14(토), 14:00
한라중

경기일시 : 4. 7.(토)~4.8.(일), 4. 15.(일)

경기장소 : 1~11경기 장소 안라중학교
12~14경기 장소 제일중학교

★남자고등부(학교스포츠클럽)

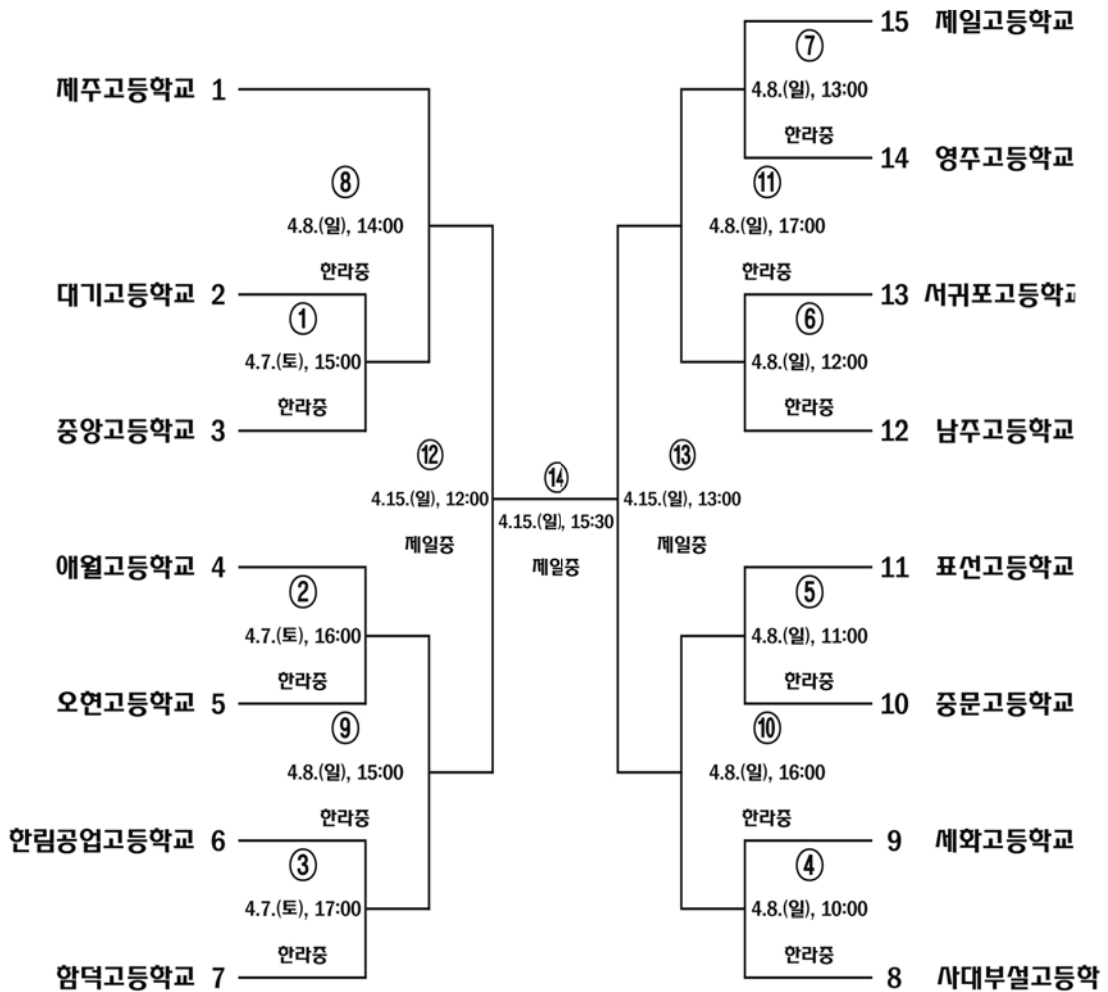

경기일시 : 4. 14.(토)

경기장소 : 제일중학교 체육관

★여자중학부(학교스포츠클럽)

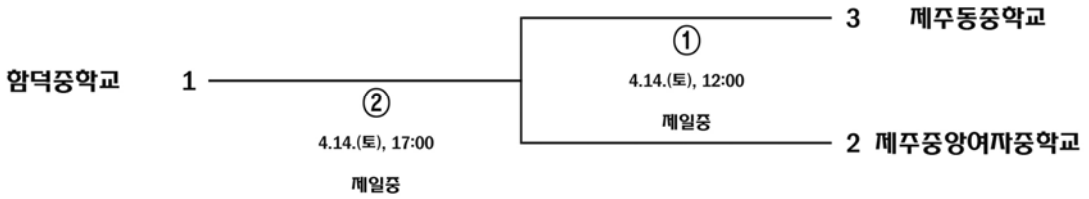

경기장소 : 1~8경기 장소 함덕초등학교 체육관
9~11경기 장소 안라중학교 체육관

★일반부(동호인클럽대항)

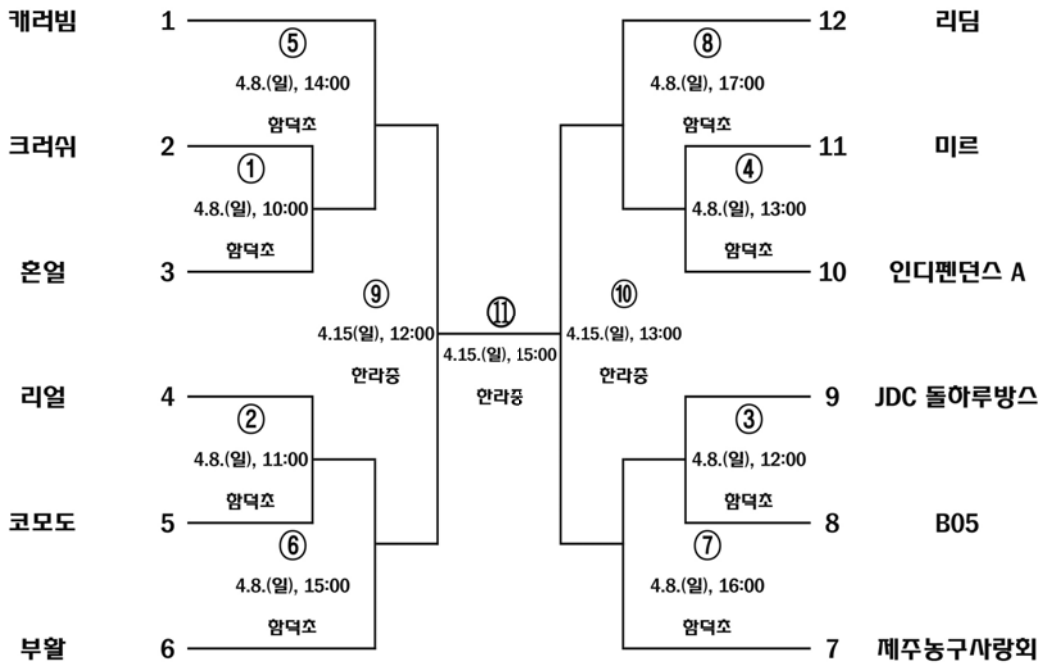

경기일시 : 4. 7.(토), 4. 14.(토)~ 4. 15.(일)

경기장소 : 1~6경기 장소 안라중체육관
7~15경기 장소 제일중체육관

★남자중학부(학교스포츠클럽)

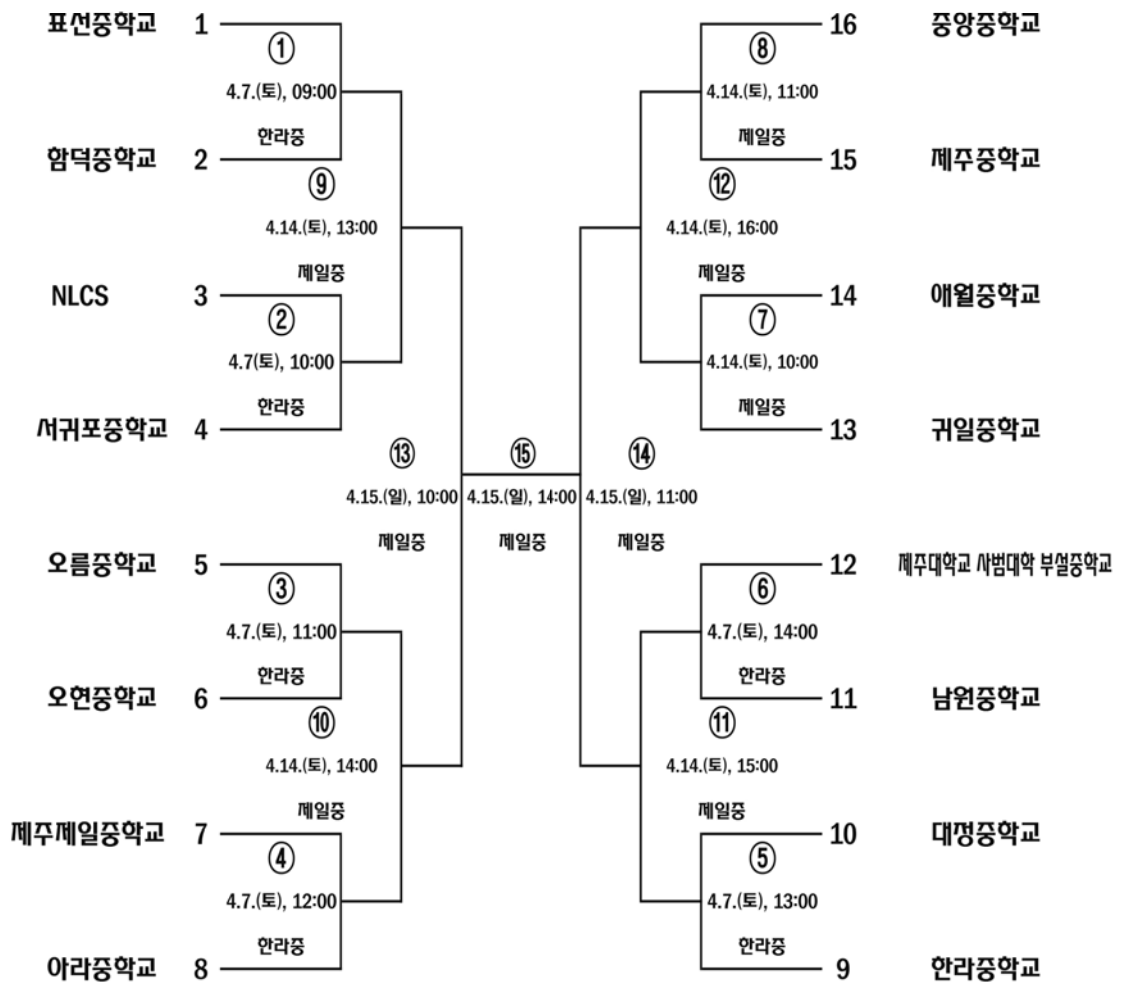

▷ 당 구 ◁

▮ 경기임원 ▮

- 위 원 장: 이 창 보
- 부위원장: 이 창 수
- 경기부장: 장 우 배, 한 동 철
- 경기임원: 고 태 영, 김 봉 철, 오 창 민
- 심판부장: 고 정 민
- 심판임원: 고 병 진, 이 광 범
- 기록부장: 박 세 호
- 기록임원: 현 승 하
- 홍보임원: 문 원 표
- 운영임원: 문 석 채

▮ 경기일정 ▮

- 경기일시 : 4. 13(금)~15(일) 10:00~
- 경기장소 : 노형 준당준클럽, 신제주 송프로당구클럽, 시청 푸우포켓클럽

▮ 참 가 팀 ▮

-일반부(동호인클럽): 당구이야기클럽, 버프당구클럽, 송프로당구클럽, 스킨, 엘에프 준당구클럽, 캐롬당구클럽, 푸우당구클럽, 프라임당구클럽, 서.빌(서귀포시빌리아드)

▶ 댄스스포츠 ◀

경기임원

- 위 원 장: 강 민 수
- 부위원장: 이 정 의
- 총무부장: 송 봉 열
- 경기부장: 김 홍 식
- 경기임원: 강 도 언, 강 애 인, 고 희 정, 김 승 진, 김 영 철, 박 영 애
신 길 순, 오 기 년, 표 영 일, 현 복 선
- 시설부장: 진 미 숙
- 홍보부장: 박 순

참 가 팀

- 초등학교: 동홍초등학교, 백록초등학교, 삼성초등학교, 삼회초등학교, 서귀서초등학교
서호초등학교, 월랑초등학교, 제주대학교교육대학부설초등학교, 토평초등학교, 하례초등학교
한마음초등학교, 구업초등학교, 동홍초등학교
- 중 학 교: 서귀중앙여자중학교, 서귀포여자중학교, 아라중학교, 제주대학교사범대학부설중학교
제주동여자중학교, 효돈중학교
- 고등학교: 제주중앙고등학교
- 일반부(동호인클럽): 댄스스포츠 교육연구회, 제주도 노인복지회관, 화북 DS동호회

NO	시간	참가부문	부별	종목	라운드	
1	10:00	리허설				
2	11:00	임원 및 심판 소개				
3	11:20	학교스포츠클럽부(생활체육)	초등부 중학년 라틴 2종목	C.J	1Round-2heat → 12up	
4	11:38	학교스포츠클럽부(생활체육)	초등부 중학년 라틴 3종목	C.R.J	semi-Final → 6up	
5	11:56	학교스포츠클럽부(생활체육)	싱글댄스 초등부 고학년 라틴 2종목	C.J	semi-Final → 6up	
6	12:08	학교스포츠클럽부(생활체육)	초등부 중학년 라틴 4종목	S.C.R. J	Final	
7	12:20	학교스포츠클럽부(생활체육)	초등부 고학년 라틴 4종목	S.C.R. J	Final	
8	12:32	학교스포츠클럽부(생활체육)	초등부 중학년 라틴 2종목	C.J	semi-Final → 6up	
9	12:41	학교스포츠클럽부(생활체육)	초등부 고학년 라틴 3종목 초등부 저학년 라틴 3종목	C.R.J	Final	
10	12:47	학교스포츠클럽부(생활체육)	초등부 고학년 라틴 2종목 초등부 저학년 라틴 2종목	C.J	Final	
11	12:56	학교스포츠클럽부(생활체육)	초등부 중학년 라틴 3종목	C.R.J	Final	
12	13:02	학교스포츠클럽부(생활체육)	싱글댄스 초등부 고학년 라틴 2종목	C.J	Final	
13	13:08	General Time & 점심 시간				
14	13:40	번외경기-고등부	이정의탑댄스스포츠스쿨	포메이션	Final	
15	13:45	학교스포츠클럽부(생활체육)	초등부 중학년 라틴 2종목	C.J	Final	
16	13:51	학교스포츠클럽부(생활체육)	싱글댄스 중등부 라틴 4종목 싱글댄스 초등부 고학년 라틴 4종목 싱글댄스 초등부 중학년 라틴 4종목	S.C.R. J	Final	
17	14:03	학교스포츠클럽부(생활체육)	싱글댄스 중등부 라틴 3종목 싱글댄스 초등부 고학년 라틴 3종목 싱글댄스 초등부 중학년 라틴 3종목	C.R.J	Final	
18	14:09	학교스포츠클럽부(생활체육)	싱글댄스 초등부 중학년 라틴 2종목	C.R.J	Final	
19	14:15	학교스포츠클럽부(생활체육)	싱글댄스 초등부 저학년 라틴 3종목	S.C.R. J	Final	
20	14:24	학교스포츠클럽부(생활체육)	싱글댄스 초등부 저학년 라틴 2종목	S.C.R. J	Final	
21	14:38	학교스포츠클럽부(생활체육)	초등부 고학년 스탠다드 3종목 싱글댄스 초등부 고학년 스탠다드 4종목 싱글댄스 초등부 고학년 스탠다드 2종목	W.T.Q W.T.Q .F W.T	Final	
22	14:47	학교스포츠클럽부(생활체육)	싱글댄스 초등부 고학년 스탠다드 3종목	C.R.J	Final	
23	14:56	학교스포츠클럽부(생활체육)	고학년부 포메이션 제주대학교교육대학부설초등학교 월랑초등학교	포메이션	Final	
24	15:06	학교스포츠클럽부(생활체육)	중학년부 포메이션 한마음초등학교 삼성초등학교	포메이션	Final	
25	15:16	학교운동부(전문체육)	고등부 라틴 3종목 싱글댄스 고등부 라틴 3종목 싱글댄스 중학부 라틴 3종목 싱글댄스 초등부 라틴 2종목	S.C.R. C.J	Final	

26	15:25	학교스포츠클럽부(생활체육)	저학년부 포메이션 백록초등학교 월랑초등학교	포메이션	Final
27	15:35	학교운동부(전문체육)	고등부 라틴 5종목 싱글댄스 중등부 라틴 5종목 싱글댄스 초등부 라틴 5종목	S.C.R. P.J	Final
28	15:50	동호인-일반부	제주도 노인복지회관 화북DS 동호회 댄스스포츠교육연구회	포메이션	Final
29	16:05	번외경기-일반부	연동댄스스포츠동호회	포메이션	Final
30	16:10	번외경기-초등부	무지개댄스스포츠	포메이션	Final
31	16:15	학교운동부(전문체육)	고등부 스탠다드 3종목 중학부 스탠다드 3종목 중학부 스탠다드 2종목	W.T.Q W.T	Final
32	16:24 ~	장 내 정 리 및 시 상 식			

▷ 레슬링 ◁

■ 경기임원 ■

- 위 원 장: 고 창 범
- 부위원장: 김 일 만
- 임 원 장: 이 창 건
- 총무부장: 나 영 식
- 총무임원: 안 선 희
- 경기부장: 방 대 두
- 경기임원: 김 민 석, 김 성 훈, 안 형 균, 이 장 원
- 심판부장: 이 병 열
- 심판임원: 신 용 우, 이 지 훈
- 기록부장: 강 종 균, 양 태 석, 임 희 규
- 시설부장: 이 용 무
- 시설임원: 강 수 병, 김 효 준, 김 희 민, 최 재 훈
- 홍보부장: 윤 민 혁

■ 참 가 팀 ■

- 중 학 교(학교운동부): 제주서중학교
- 고등학교(학교운동부): 남녕고등학교, 제주고등학교

대진표

경기일시 : 4. 13(금) 13:00~15:00

경기장소 : 제주관광대체육관

★자유형(남자중학부) 30kg~35kg

김도현(제주서중) 단독출전

★자유형(남자중학부) -39kg

김지수(제주서중) 단독출전

★자유형(남자중학부) -46kg

권운범(제주서중) 단독출전

★자유형(남자중학부) -54kg

강동권(제주서중) 단독출전

★자유형(남자중학부) -58kg

김민욱(제주서중) 단독출전

★자유형(남자중학부) -69kg

임요재(제주서중) 단독출전

★자유형(남자중학부) -76kg

윤용권(제주서중) 단독출전

★자유형(남자중학부) -85kg

서수호(제주서중) 단독출전

★그레고로만형(남자중학부) +30kg~35kg

김도현(제주서중) 단독출전

★그레고로만형(남자중학부) -39kg

김지수(제주서중) 단독출전

★그레고로만형(남자중학부) -46kg

권운범(제주서중) 단독출전

★그레고로만형(남자중학부) -54kg

강동권(제주서중) 단독출전

★그레고로만형(남자중학부) -58kg

김민욱(제주서중) 단독출전

★그레고로만형(남자중학부) -69kg

임요재(제주서중) 단독출전

★그레고로만형(남자중학부) -76kg

윤용권(제주서중) 단독출전

★그레고로만형(남자중학부) -85kg

서수호(제주서중) 단독출전

★자유형(남자고등부) -54kg

구민성(남녕고등학교) 단독출전

★자유형(남자고등부) -58kg

박성준 1 ————— ① ————— 2 고동규
남녕고등학교 제주고등학교

★자유형(남자고등부) -63kg

황보건우(남녕고등학교) 단독출전

★자유형(남자고등부) -76kg

신운용(제주고등학교) 단독출전

★자유형(남자고등부) -85kg

강영석(남녕고등학교) 단독출전

★자유형(남자고등부) -91kg

서승현(남녕고등학교) 단독출전

★자유형(남자고등부) +85kg~120kg

강재운(남녕고등학교) 단독출전

★그레고로만영(남자고등부) -54kg

오승현(남녕고등학교) 단독출전

★그레고로만영(남자고등부) -58kg

양성철(남녕고등학교) 단독출전

★그레고로만영(남자고등부) -63kg

왕보건우
남녕고등학교

1

①

2

박용훈
제주고등학교

★그레고로만영(남자고등부) -85kg

강영석(남녕고등학교) 단독출전

★그레고로만영(남자고등부) -91kg

서승현(남녕고등학교) 단독출전

★그레고로만영(남자고등부) -97kg

이민호(제주고등학교) 단독출전

★그레고로만영(남자고등부) +85kg~120kg

강재운(남녕고등학교) 단독출전

▶ 롤러스포츠 ◀

경기임원

- 위원장: 장 경 속
- 임원장: 권 태 진
- 총무부장: 이 동 수
- 심판임원: 김 도 성, 양 승 식, 김 양 규, 문 석 진, 강 동 민, 최 명 균
박 검 철, 최 은 경, 김 동 기, 신 수 민, 박 종 응, 임 서 규
차 현 균

경기일정

- 경기일시 : 4. 13(토)~15(일) 10:00~18:00
- 경기장소 : 제주종합경기장 인라인하키장, 강창학 인라인스케이트장

참가팀

- 유년부: 풍천초등학교병설유치원, 힐런
- 초등학교: 광령초등학교, 도순초등학교, 동홍초등학교, 삼화초등학교, 새서귀초등학교
서호초등학교, 중문초등학교, 풍천초등학교
- 일반부(동호인클럽): G몬스터 인라인스쿨, 노리터 인라인스쿨, 피플 인라인스쿨, 마이티 클럽

대진표

○ 경기장소 : 제주종합경기장 인라인하키장

시 간	내 용		심 판	
2018. 4. 14(토) -저학년	08:30~09:10	대회준비		
	09:20~09:55	노리터	피플인라인하우스	김도성
	10:05~10:40	마이티A	마이티B	양승식
	10:50~11:25	피플인라인하우스	GJ몬스터	지종원, 김양규
	11:35~12:05	노리터	마이티B	문석진
	12:15~12:45	GJ몬스터	마이티A	지종원, 김양규
	12:55~13:25	마이티B	피플인라인하우스	양승식
	13:35~14:05	GJ몬스터	노리터	김도성
	14:15~14:45	마이티A	피플인라인하우스	지종원 김양규
	14:55~15:25	GJ몬스터	마이티B	문석진
	15:35~16:05	노리터	마이티A	양승식
	16:15~16:45	저학년 시상식		
	16:55~17:25			
	17:35~18:05			
18:15~18:45				

시 간	내 용		심 판	
2018. 4. 15(일) -고학년, 중등부	08:30~09:10	대회준비		
	09:20~09:55	피플인라인하우스	노리터B	김도성
	10:05~10:40	GJ몬스터	마이티	지종원, 김양규
	10:50~11:25	노리터A	피플인라인하우스	양승식
	11:35~12:05	노리터B	GJ몬스터	문석진
	12:15~12:45	마이티	노리터A	양승식
	12:55~13:25	노리터A	노리터B	김도성
	13:35~14:05	피플인라인하우스	GJ몬스터	지종원 김양규
	14:15~14:45	마이티	노리터B	문석진
	14:55~15:25	GJ몬스터	노리터A	김도성
	15:35~16:05	피플인라인하우스	마이티	양승식
	16:15~16:45	노리터	GJ몬스터	문석진
	16:55~17:25	피플인라인하우스	노리터	양승식
	17:35~18:05	GJ몬스터	피플인라인하우스	지종원 김양규
18:15~18:45	고학년, 중등부 시상식			

▷ 바 둑 ◁

| 경기임원 |

- 위 원 장: 김 병 찬
- 부위원장: 김 남 균, 양 광 수, 양 문 혁
- 총무부장: 강 훈
- 경기부장: 강 승 익
- 심판부장: 현 기 창
- 심판임원: 강 경 훈, 고 상 명, 고 성 일, 김 영 우, 노 형 일, 노 형 인
신 현 식, 한 공 민
- 시설부장: 임 철 수

| 경기일정 |

- 경기일시 : 4. 15(일) 10:00~17:00
- 경기장소 : 탐라장애인종합복지관 체육관

| 참가팀 |

- 초등학교: 광금초등학교, 도남초등학교, 동광초등학교, 백록초등학교, 삼섬초등학교
삼양초등학교, 신제주초등학교, 오라초등학교, 월랑초등학교, 이도초등학교, 인화초등학교
제주대학교교육대학부설초등학교
- 중 학 교: 제주서중학교, 제주중앙중학교
- 고등학교: 대기고등학교
- 일반부(동호인클럽대항): 만장기우회, 먹돌기우회, 백록기우회, 빈삼각기우회, 영주회
제주대학교기우회, 중앙기우회, 탐라기우회, 삼양기우회, 한울타리기우회

▷ 배 구 ◁

경기임원

- 위 원 장: 홍 병 익
- 부위원장: 백 상 학
- 임 원 장: 백 규 환
- 총무부장: 곽 상 희
- 경기부장: 이 덕 수
- 심판부장: 강 만 호
- 심판임원: 김 규 봉, 김 두 성, 김 용 준, 김 용 철, 김 창 일, 노 진 범
백 지 윤, 신 창 성, 최 재 한
- 기록부장: 부 유 봉
- 기록임원: 정 명 권
- 시설부장: 문 성 은
- 홍보부장: 오 경 만

참 가 팀

- 초등학교: 서귀포초등학교, 월랑초등학교, 제주중앙초등학교
- 중 학 교: 서귀포여자중학교, 탐라중학교
- 고등학교: 남주고등학교, 대정여자고등학교
- 일반부(읍면동): 이도2동, 도두동, 한림읍, 구좌읍, 효돈동, 대정읍, 남원읍, 안덕면
- 일반부(동호인클럽): 김녕동호회, 제주교대(전광석화), 제주시동호회, 한경백구
한수풀동호회, 휘파람동호회, 남원큰엉동호회, 대정동호회, 위미동호회, 효돈동호회

대진표

경기일시 : 4. 14(토) 09:00~17:00

경기장소 : 사라봉다목적체육관

★남자 초등부(학교스포츠클럽)

서귀포초등학교 1 ————— ① ————— 2 제주중앙초등학교

★여자 초등부(학교스포츠클럽)

월랑초등학교(단독출전)

★남자 중학부(학교스포츠클럽)

탐라중학교(단독출전)

★여자 중학부(학교스포츠클럽)

서귀포여자중학교(단독출전)

★남자 고등부(학교스포츠클럽)

남주고등학교(단독출전)

★여자 고등부(학교스포츠클럽)

대정여자고등학교(단독출전)

경기일시 : 4. 15(일) 09:00~

경기장소 : 사라봉다목적체육관

★남자일반부(동호인클럽)

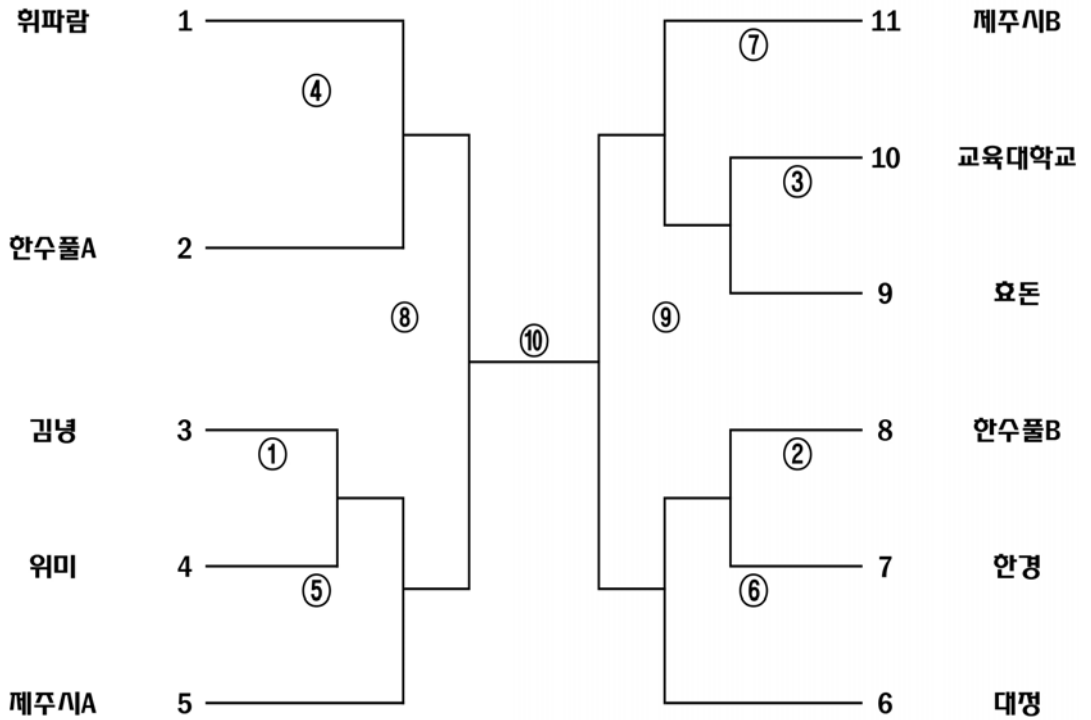

▷ 배드민턴 ◁

경기임원

- 위 원 장: 신 영 민
- 부위원장: 김 성 식, 김 순 봉, 이 영 배, 임 정 배, 장 애 중, 전 철 하
최 광 호
- 임 원 장: 오 왕 석
- 총무부장: 고 신 선
- 총무임원: 윤 철 옥
- 경기부장: 김 지 애
- 경기임원: 고 석 배, 송 종 호, 오 미 숙
- 심판부장: 고 군 철
- 심판임원: 고 미 자, 김 나 영, 김 시 안, 안 현 미, 이 금 희, 최 세 영
홍 승 형
- 기록부장: 고 승 표
- 기록임원: 김 애 숙, 이 봉 규
- 시설부장: 조 영 권
- 시설임원: 고 윤 혁, 김 선 의, 김 형 철, 원 성 빈, 현 태 준
- 홍보부장: 강 은 주
- 홍보임원: 나 부 희, 원 은 정
- 운영임원: 권 행 초

참 가 팀

- 초등학교: 남광초등학교, 남원초등학교, 동광초등학교, 인화초등학교, 한천초등학교
- 중 학 교: 귀일중학교, 남원중학교, 서귀중앙여자중학교, 서귀포중학교, 성산중학교
세화중학교, 애월중학교, 제주대학교사범대학부설중학교, 제주동중학교, 제주서중학교
제주여자중학교, 제주제일중학교, 한라중학교, 효돈중학교
- 고등학교: 남녕고등학교, 대기고등학교, 대정여자고등학교, 삼성여자고등학교, 세화고등학교
서귀포산업과학고등학교, 서귀포여자고등학교, 세화고등학교, 신성여자고등학교, 애월고등학교
제주고등학교, 제주대학교사범대학부설고등학교, 제주여자고등학교, 제주여자상업고등학교
제주제일고등학교, 제주중앙고등학교, 제주중앙여자고등학교, 한림공업고등학교

-일반부(읍면동대항): 일도2동, 이도1동, 이도2동, 삼도2동, 용담1동, 용담2동
화북동, 봉개동, 오라동, 연 동, 노형동, 한림읍, 애월읍, 구좌읍, 조천읍, 한경면
추자면, 우도면, 송산동, 효돈동, 동흥동, 서흥동, 대륜동, 대천동, 중문동, 대정읍
남원읍, 안덕면, 표선면

★여자초등부(학교스포츠클럽)

남원초등학교 단독출전

★여자 중학부(학교스포츠클럽)

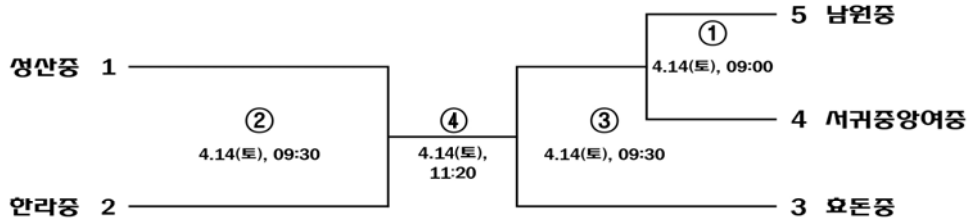

★여자고등부(학교스포츠클럽)

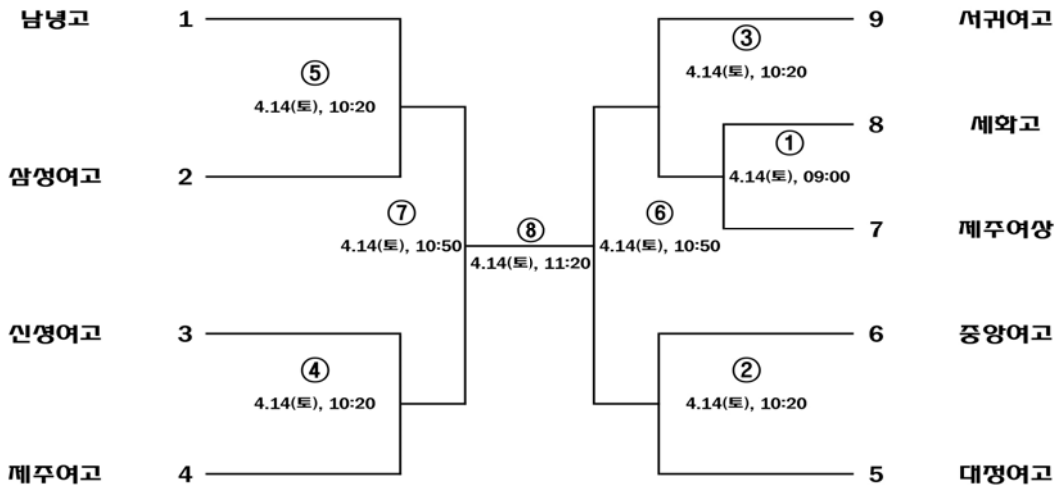

★남자초등부(학교운동부) - 개인복식

동광초(손호성,서익원) 단독출전

★남자중학부(학교운동부) - 개인복식

제주사대부중(김재진,김지우) 단독출전

★남자고등부(학교운동부) - 개인복식

제주사대부고(강준수,김연규) 단독출전

★여자초등부(학교운동부) - 개인복식

남광초등학교(이애진,차승의) 단독출전

★여자중학부(학교운동부) - 개인복식

제주여중(김소현,이예지) 단독출전

★여자고등부(학교운동부) - 개인복식

제주여고(김가영,현은이) 단독출전

★남자초등부(학교운동부) - 단체전

동광초 단독출전

★남자중학부(학교운동부) - 단체전

제주사대부중 단독출전

★남자고등부(학교운동부) - 단체전

제주사대부고 단독출전

★여자중학부(학교운동부) - 단체전

제주여중 단독출전

★여자고등부(학교운동부) - 단체전

제주여고 단독출전

★ 남자일반부 개인복식(음·면·동)

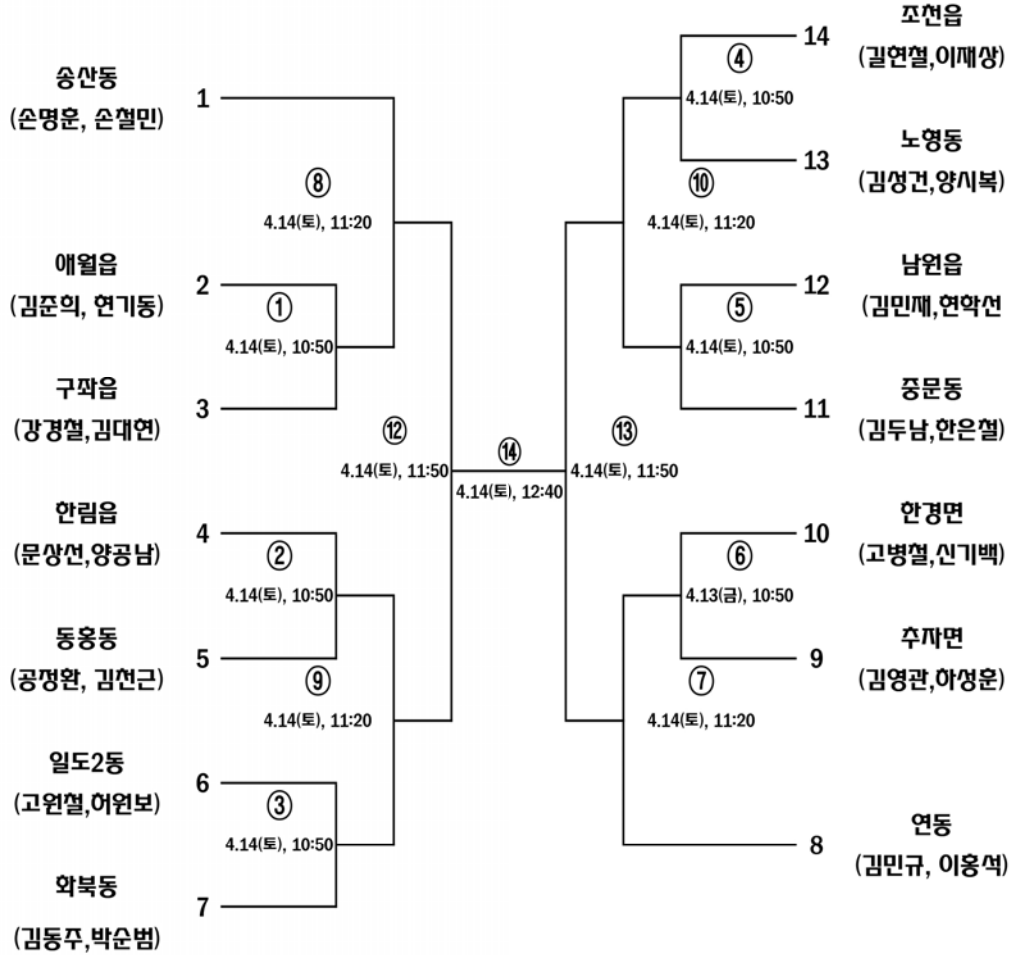

★남자일반부(읍·면·동) 단체전

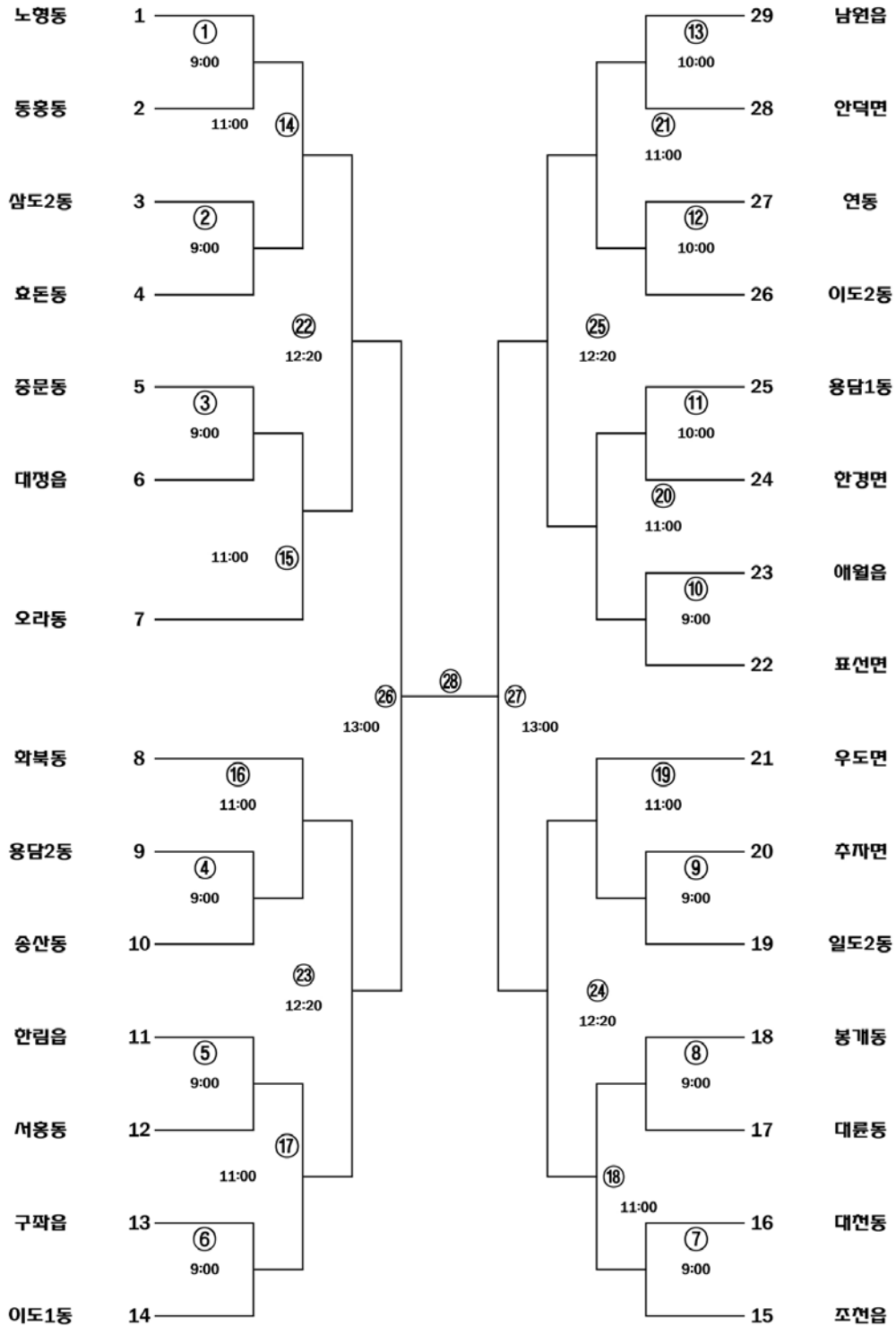

★ 일반부(읍·면·동) 혼합복식

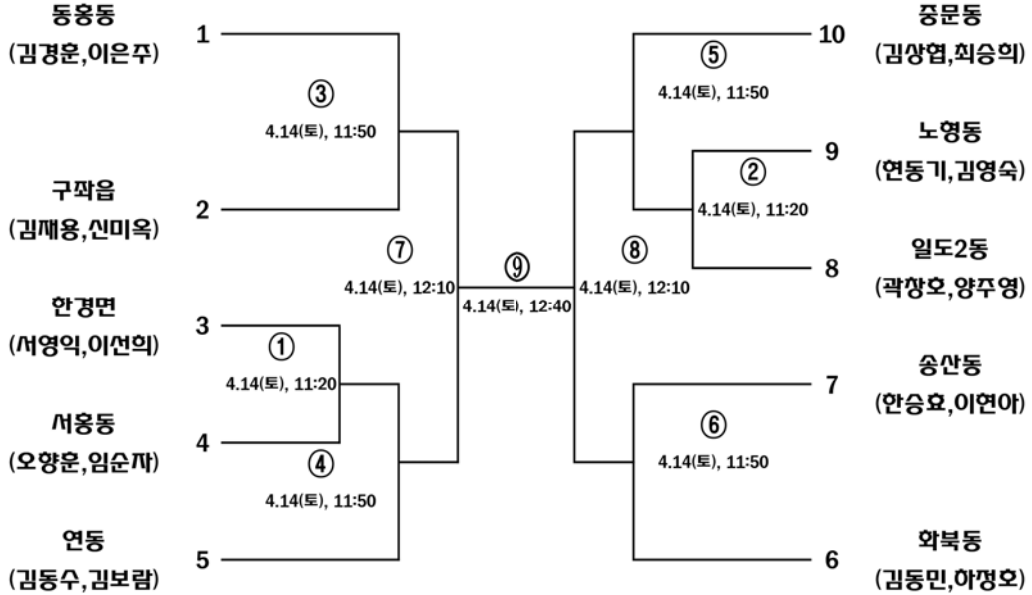

★ 여자일반부(읍·면·동) 개인복식

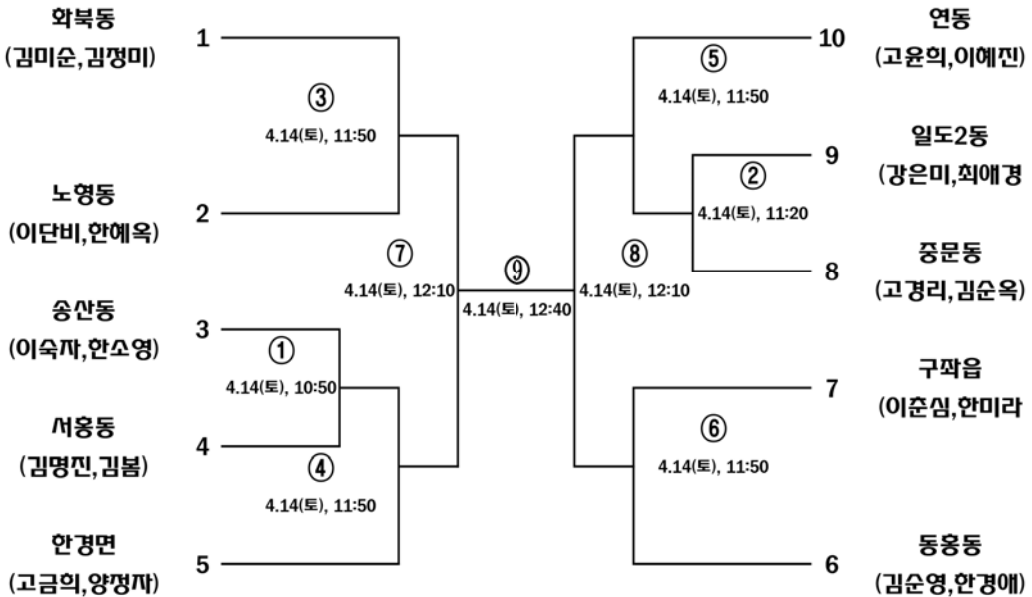

★여자일반부(읍·면·동) 단체전

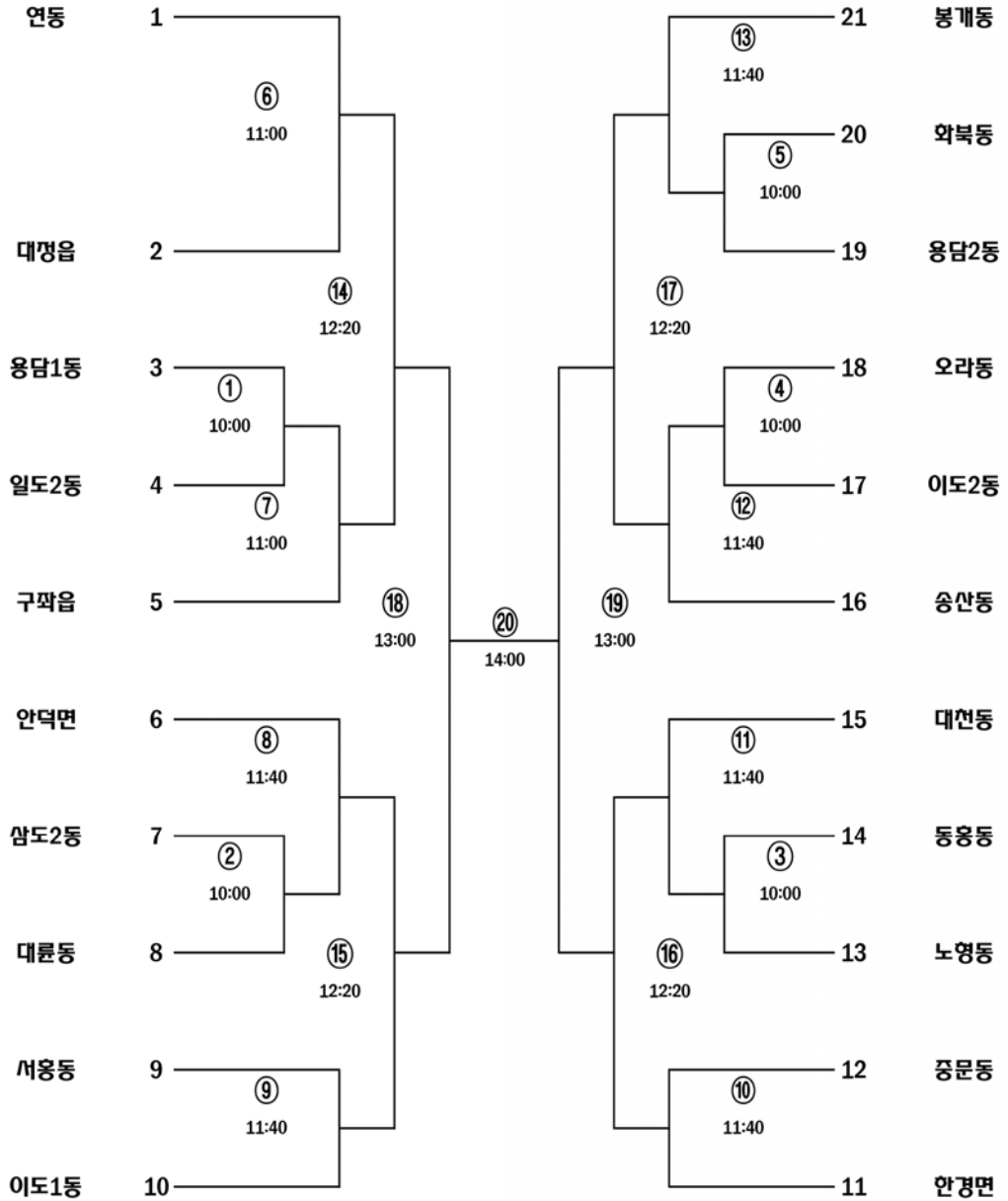

▷ 보디빌딩 ◁

경기임원

- 위 원 장: 홍 창 운
- 부위원장: 강 경 호, 김 형 규, 백 형 달, 홍 성 일, 홍 순 덕
- 임 원 장: 고 영 찬
- 총무부장: 김 만 복
- 총무임원: 부 지 현, 임 나 영
- 경기부장: 양 근 식
- 경기임원: 김 경 복, 이 병 용
- 심판부장: 오 군 택
- 심판임원: 서 광 진, 윤 문 현, 주 인 성
- 기록부장: 김 진 희
- 기록임원: 김 정 한, 김 정 현
- 시설부장: 유 해 송
- 시설임원: 강 승 훈, 안 도 혁
- 홍보부장: 양 철 준
- 홍보임원: 진 영 호
- 운영임원: 이 성 진, 조 아 름, 진 종 철, 진 주 형, 홍 동 현

경기일정

- 경기일시 : 4. 14(토) 14:00~17:00
- 경기장소 : 제주종합경기장 광장

참 가 팀

-일반부(동호인클럽): jj노블휘트니스, KS메디핏아카데미, 머슬짐, 부스터짐, 연동헬스 오성헬스, 인제휘트니스, 제라휘트니스, 제주대학교피트니스, S휘트니스, 몬스터짐 산남휘트니스

▷ 복싱 ◁

경기임원

- 위원장: 문세호
- 부위원장: 강남규, 강석수, 고영탁, 고태관, 변진식, 이승윤
정승일, 진성봉
- 임원장: 김진혁
- 총무부장: 정건영
- 경기임원: 강경석, 박상규, 이승배, 이홍석
- 심판부장: 최병선
- 심판임원: 강태준, 고경식, 고남호, 김경훈, 김상민, 김양훈
김제봉, 송경근, 신진수, 이복주, 이봉효, 정법용
현철수
- 기록임원: 강동균
- 시설부장: 부형원
- 홍보임원: 김남철

참가팀

- 중 학교: 귀일중학교, 아라중학교, 제주서중학교, 중문중학교, 한림중학교
- 고등학교: 남녕고등학교, 서귀포고등학교, 서귀포산업과학고등학교, 함덕고등학교
- 일반부(동호인클럽): 복싱마스터, 제주시민복싱클럽, 서귀포시민복싱클럽, 뉴복싱휘트니스

대진표

경기일시 : 3. 31(토) 13:00~

경기장소 : 종합경기장 복싱장

계체량 : 08:00~10:00(복싱장)

경기방식 : 2분 3R 1분유식

★남자중학부(학교운동부) -44Kg

김정민(귀일중학교) 단독출전

★남자중학부(학교운동부) -46Kg

김준하(한림중학교) 단독출전

★남자중학부(학교운동부) -48Kg

박지운(한림중학교) 단독출전

★남자중학부(학교운동부) -50Kg

공태경(한림중학교) 단독출전

★남자중학부(학교운동부) -52Kg

박건우(한림중학교) 단독출전

★남자중학부(학교운동부) -57Kg

이준혁(중문중학교) 단독출전

★남자중학부(학교운동부) -60Kg

김동욱(제주서중학교) 단독출전

★남자중학부(학교운동부) - 63kg

박익성
한림중학교

1

2

양재역
한림중학교

★ 남자중학부(학교운동부) -66Kg

이도현(한림중학교) 단독출전

★ 남자중학부(학교운동부) -70Kg

고지안(아라중학교) 단독출전

★ 남자중학부(학교운동부) -75Kg

조현우(한림중학교) 단독출전

경기방식 : 3분 3R 1분휴식

★ 남자고등부(학교운동부) -49kg

정승빈(남녕고등학교) 단독출전

★ 남자고등부(학교운동부) -52kg

주인호(남녕고등학교) 단독출전

★ 남자고등부(학교운동부) -56kg

윤쟁빈
남녕고등학교

1

2

강민욱
서귀산업과학고등학교

★ 남자고등부(학교운동부) -56kg

안동호
함덕고등학교

1

2

김동은
남녕고등학교

★ 남자고등부(학교운동부) -64kg

김현성(남녕고등학교) 단독출전

경기방식 : 3분 3R 1분휴식

★ 남자고등부(학교운동부) -69kg

김성지(남녕고등학교) 단독출전

★ 남자고등부(학교운동부) -75kg

이신우
남녕고등학교

1

2

오유준
서귀포고등학교

★ 남자고등부(학교운동부) -81kg

어정재
남녕고등학교

1

2

김민범
서귀산업과학고등학교

★ 남자고등부(학교운동부) -91kg

조현규(남녕고등학교) 단독출전

경기방식 : 1분 30초 3R 1분휴식

★ 남자일반부(동호인클럽) -60kg

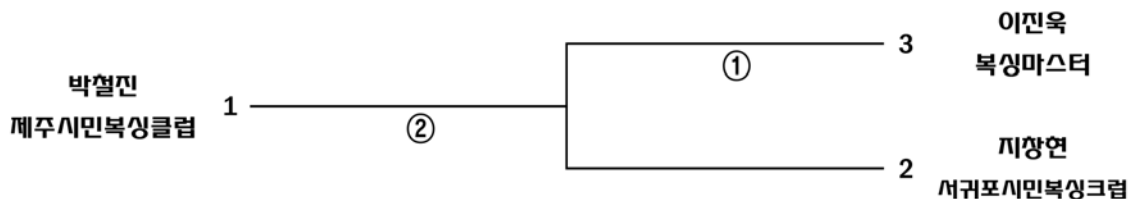

★ 남자일반부(동호인클럽) -65kg

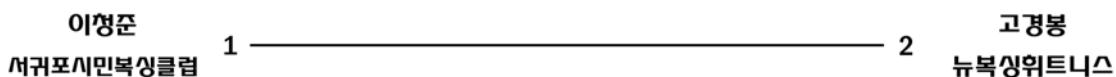

★ 남자일반부(동호인클럽) -70kg

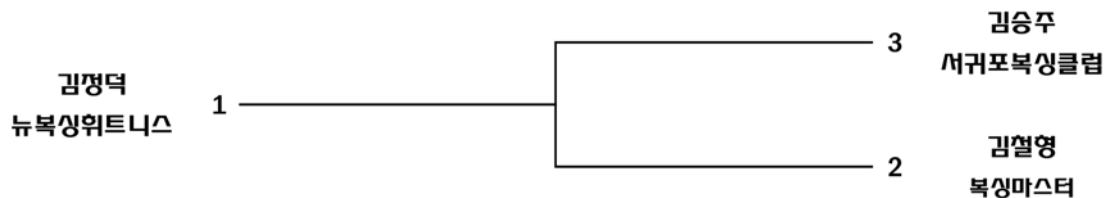

경기방식 : 1분 30초 3R 1분휴식

★ 남자일반부(동호인클럽)-75kg

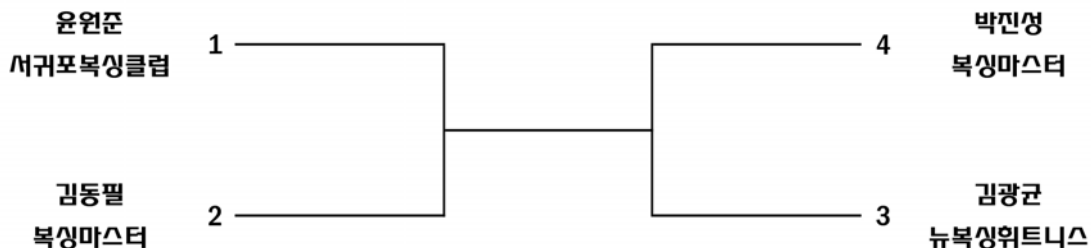

★ 남자일반부(동호인클럽) -80kg

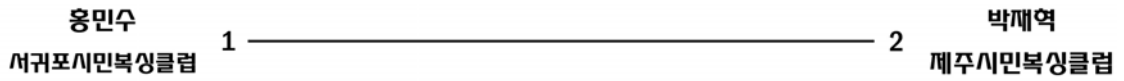

★ 남자일반부(동호인클럽) -85kg

안용수(남녕고등학교) 단독출전

★ 여자일반부(동호인클럽) -55kg

경기방식 : 1분 3R 1분휴식

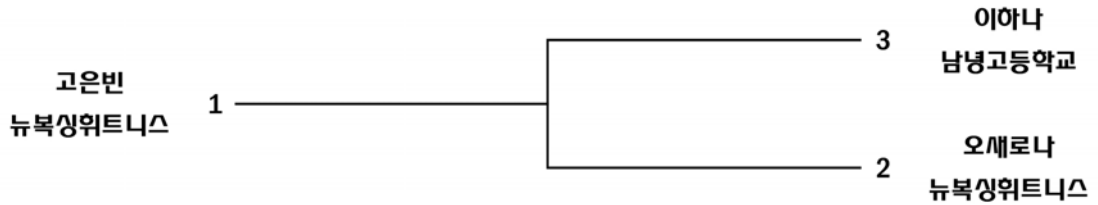

▷ 볼 링 ◁

경기임원

- 위 원 장: 이 철 호
- 부위원장: 강 경 돈, 강 명 진, 이 경 석, 이 병 철, 정 재 철, 한 정 호
박 현
- 임 원 장: 장 원 규
- 총무부장: 양 태 범
- 총무임원: 정 아 나
- 경기부장: 곽 창 한
- 경기임원: 고 성 웅, 양 영 자, 조 성 준
- 심판부장: 유 기 남
- 심판임원: 강 은 용, 박 훈 택
- 기록임원: 고 양 례, 신 성 형, 이 미 숙
- 시설부장: 강 태 근
- 시설임원: 김 수 경, 김 지 순, 현 성 민

참 가 팀

- 초등학교: 도남초등학교, 삼양초등학교, 인화초등학교
- 중 학 교: 제주제일중학교, 제주중학교
- 고등학교: 남녕고등학교, 대기고등학교, 한림공업고등학교
- 일반부(읍면동대항): 일도2동, 이도2동, 건입동, 아라동, 연 동, 노형동, 한림읍
애월읍, 조천읍, 동홍동, 남원읍, 성산읍
- 일반부(동호인클럽): 굴림, 노블레스, 레인보우, 숨비소리, 실버볼링, 아우토반
원원, 쉐린저, 텐핀, 토네이도, 파워포인트, 미라클

경기일정

일자별	종 별	장 소	경기시간	내 용
4.13(금)	일반부 (읍면동)	스트라이크볼링장	08:00~09:00 09:00~11:30 11:30~12:20 12:20~14:50 14:50~15:40 15:40~18:00	레인정비 여자 읍면동 개인전(4G) 레인정비 남자 읍면동 2인조전(4G) 레인정비 여자 읍면동 2인조전(4G) 중국선수단(연습경기)
4.14(토)	일반부 (읍면동)		08:00~09:00 09:00~09:30 09:30~12:00 12:00~12:50 12:50~15:20 15:20~16:10 16:10~21:10	레인정비 개회식 여자 읍면동 3인조전(4G) 중국선수단(본선경기-1라운드) 레인정비 남자 읍면동 3인조전(4G) 레인정비 남여 읍면동 5인조전(4G)
4.15(일)	일반부 (읍면동)		08:00~09:00 09:00~11:30 11:30~12:20 12:20~14:30 14:30~	레인정비 남자 읍면동 개인전(4G) 레인정비 읍면동 마스터즈 남(8강),여(6강) 중국선수단(본선경기-2라운드) (시상식)

▷ 사 격 ◁

경기임원

- 위 원 장: 고 병 기
- 부위원장: 고 동 찬, 김 인 숙, 문 성 윤, 양 용 창, 현 동 남, 현 재 응
유 미
- 임 원 장: 김 태 조
- 총무임원: 백 희 병, 양 은 범
- 경기부장: 홍 영 옥
- 경기임원: 문 정 오, 문 철 부
- 심판임원: 고 기 호, 고 창 관, 김 오 선, 김 태 영, 김 형 진, 양 창 전
최 계 수, 현 용 관
- 기록부장: 김 성 협
- 기록임원: 이 수 지, 조 수 빈
- 시설부장: 김 민 석

경기일정

- 경기일시 : 4. 14(토) 10:15~12:00
- 경기장소 : 제주고등학교 사격장

참 가 팀

- 중 학 교: 제주동여자중학교, 제주중앙중학교, 표선중학교
- 고등학교: 제주고등학교, 제주여자상업고등학교, 표선고등학교

▷ 산 악 ◁

경기임원

- 부위원장: 고 동 린, 고 성 일, 김 병 순, 김 영 라, 김 형 우, 김 화 중
- 임 원 장: 박 희 수
- 총무임원: 고 승 보, 임 경 주
- 경기부장: 강 성 규
- 경기임원: 권 도 현, 김 순 정
- 심판임원: 고 경 원, 오 경 아, 오 경 훈
- 기록부장: 이 용 범
- 기록임원: 성 수 열
- 시설부장: 현 정 필
- 시설임원: 이 창 백, 홍 성 철
- 홍보임원: 박 철 흥, 부 정 아
- 운영임원: 고 창 문, 김 현 식

경기일정

- 경기일시 : 4. 14(토)~15(일) 10:00~18:00
- 경기장소 : 제주종합경기장 오름마장

참 가 팀

- 초등학교: 광양초등학교, 금악초등학교, 도남초등학교, 동광초등학교, 아라초등학교
오라초등학교, 이도초등학교, 인화초등학교, 제주중앙초등학교, 중문초등학교, 한림초등학교
- 중 학 교: 아라중학교, 제주대학교사범대학부설중학교, 제주동여자중학교, 제주제일중학교
제주중학교, 탐라중학교, 한라중학교, 한림여자중학교, 한림중학교
- 고등학교: 신성여자고등학교, 제주고등학교, 제주중앙고등학교, 한림공업고등학교
- 일반부(동호인클럽): 굽부리, 무브존, 백두산, 제주대학교, 제주도하늘, 한국설악
거산회, 서귀포클라이밍, 표선산악회

▷수 영◁

| 경기임원 |

- 위 원 장: 변 동 엽
- 부위원장: 고 찬 석, 김 창 수, 김 창 현, 부 강 석, 오 성 진, 이 성 호
- 임 원 장: 박 재 우
- 총무부장: 김 병 길
- 총무임원: 강 희 정
- 경기부장: 김 천 대, 양 흥 득
- 심판부장: 윤 지 희
- 심판임원: 갈 미 애, 강 민 선, 강 서 윤, 강 여 수, 강 해 영, 고 봉 조
고 승 희, 고 현 아, 고 형 종, 김 경 숙, 김 민 성, 김 상 우
김 영 희, 김 효 정, 나 삼 수, 박 성 순, 박 진 심, 박 철 생
박 효 진, 송 옥 분, 신 성 식, 안 선 아, 양 보 영, 양 승 호
양 옥 순, 양 정 배, 오 문 용, 오 수, 우 길 봉, 윤 규 리
윤 성 준, 이 범 석, 이 병 찬, 이 윤 석, 이 임 옥, 이 정 희
이 주 영, 이 중 훈, 이 지 민, 이 하 영, 임 보 민, 임 태 우
전 진 수, 정 보 근, 최 예 은, 최 창 옥, 한 말 순, 한 승 훈
한 옥 영, 한 종 희, 흥 표 환, 양 순 진, 고 정 아
- 기록부장: 김 서 연, 좌 승 연
- 기록임원: 이 소 원
- 시설부장: 김 성 호, 윤 각 락
- 시설임원: 강 영 석, 김 대 일
- 홍보부장: 고 시 택
- 홍보임원: 양 성 호
- 운영임원: 강 순 민, 김 미 숙, 김 영 대, 김 유 한, 김 인 택, 김 현 섭
신 광 재, 조 한 진, 현 용 훈, 김 민 정, 박 옥 례, 박 지 웅

| 참 가 팀 |

-초등학교: 인화초등학교, 광양초등학교, 구업초등학교, 남광초등학교, 남원초등학교
노형초등학교, 대정초등학교, 덕수초등학교, 도남초등학교, 도련초등학교, 토평초등학교

- 동광초등학교, 동홍초등학교, 동화초등학교, 물메초등학교, 백록초등학교, 법환초등학교
보성초등학교, 사계초등학교, 삼성초등학교, 삼양초등학교, 삼화초등학교, 새서귀초등학교
서귀북초등학교, 서귀중앙초등학교, 서귀포초등학교, 서호초등학교, 신제주초등학교
아라초등학교, 오라초등학교, 외도초등학교, 월랑초등학교, 위미초등학교, 이도초등학교
인화초등학교, 제주대학교교육대학부설초등학교, 제주동초등학교, 제주서초등학교, 중문초등학교
토평초등학교, 한라초등학교, 한림초등학교, 한천초등학교, 화북초등학교, 흥산초등학교
Branksome Hall Asia, NLCS jeju(초), 한국국제학교(KIS), 더럭초등학교
- 중 학교: 남원중학교, 남주중학교, 노형중학교, 대정중학교, 서귀중앙여자중학교
서귀포대신중학교, 서귀포중학교, 신성여자중학교, 아라중학교, 오현중학교, 제주서중학교
제주대학교사범대학부설중학교, 제주동여자중학교, 제주여자중학교, 제주제일중학교
제주중앙중학교, 제주중학교, 중문중학교, 탐라중학교, 한라중학교, Branksome Hall Asia
NLCS jeju(중), 한국국제학교(KIS)중
- 고등학교: 남녕고등학교, 남주고등학교, 대정고등학교, 대정여자고등학교, 삼성여자고등학교
세화고등학교, 오현고등학교, 제주여자고등학교, 제주외국어고등학교, 제주제일고등학교
제주중앙고등학교, 제주중앙여자고등학교, 중문고등학교, 한림고등학교, NLCS jeju(고)
제주제일고등학교부설 방송통신고등학교
- 일반부(읍면동대항): 일도2동, 이도1동, 이도2동, 삼도1동, 삼도2동, 용담2동, 건입동
화북동, 아라동, 오라동, 연 동, 노형동, 외도동, 도두동, 애월읍, 조천읍, 영천동
- 일반부(동호인클럽): 아쿠아 수영동호회, 피닉스 수영동호회, Team k수영동호회
칠십리 수영동호회

- 제 1 일 경기 -

■ 제 1일 4. 13(금) 10:00 장소 : 제주종합경기장 실내수영장

경기번호	종 목 명	구분	비고	경기번호	종 목 명	구분	비고	
101	학교운동부 남초 혼계영 200m	결승		119	학교운동부 남초 접영 100m	결승		
102	학교운동부 여초 혼계영 200m	결승		120	학교운동부 남중 접영 100m	결승		
103	학교운동부 남중 혼계영 200m	결승		121	학교운동부 남고 접영 100m	결승		
104	학교운동부 여중 혼계영 200m	결승		122	학교운동부 남중 자유형 400m	결승		
105	학교운동부 남유 자유형 50m	결승		123	학교운동부 남중 배영 200m	결승		
106	학교운동부 남유 평영 50m	결승		124	학교운동부 남중 평영 200m	결승		
107	학교운동부 여유 평영 50m	결승		125	학교운동부 남초 개인혼영 200m	결승		
108	학교운동부 여유 접영 50m	결승		126	학교운동부 남중 개인혼영 200m	결승		
109	학교운동부 남초 자유형 100m	결승		127	학교운동부 남고 개인혼영 200m	결승		
110	학교운동부 남중 자유형 100m	결승		128	학교운동부 여초 개인혼영 200m	결승		
111	학교운동부 남고 자유형 100m	결승		129	학교운동부 여중 개인혼영 200m	결승		
112	학교운동부 여초 자유형 100m	결승		130	학교운동부 여고 개인혼영 200m	결승		
113	학교운동부 여고 자유형 100m	결승		131	학교운동부 남유 배영 50m	결승		
114	학교운동부 남중 배영 100m	결승		132	학교운동부 남초 계영 400m	결승		
115	학교운동부 여초 배영 100m	결승		133	학교운동부 여초 계영 400m	결승		
116	학교운동부 여중 배영 100m	결승		134	학교운동부 남중 계영 400m	결승		
117	학교운동부 여초 평영 100m	결승		135	학교운동부 여중 계영 400m	결승		
118	학교운동부 여중 평영 100m	결승	* 경기진행에 따라 상기 일정은 변동 될 수 있습니다.					

- 제 2 일 경기 -

○ 제 2일 4. 14(토) 09:00 장소 : 제주종합경기장 실내수영장

경기번호	종 목 명	구분	비고	경기번호	종 목 명	구분	비고
201	학교운동부 남초 자유형 50m	결승		오후 경기 13:30부터 진행			
202	학교운동부 남중 자유형 50m	결승		249	학교스포츠클럽 남초 혼계영 200m	결승	
203	학교운동부 남고 자유형 50m	결승		250	학교스포츠클럽 여초 혼계영 200m	결승	
204	학교운동부 여초 자유형 50m	결승		251	학교스포츠클럽 남중 혼계영 200m	결승	
205	학교운동부 여중 자유형 50m	결승		252	학교스포츠클럽 남초 자유형 100m	결승	
206	학교운동부 여고 자유형 50m	결승		253	학교스포츠클럽 남중 자유형 100m	결승	
207	학교운동부 남초 평영 50m	결승		254	학교스포츠클럽 남고 자유형 100m	결승2조	
208	학교운동부 남중 평영 50m	결승		255	학교스포츠클럽 여초 자유형 100m	결승	
209	학교운동부 남고 평영 50m	결승		256	학교스포츠클럽 여중/여고 자유형100m	결승	
210	학교운동부 여초 평영 50m	결승		257	학교스포츠클럽 남초 배영 100m	결승	
211	학교운동부 여중 평영 50m	결승		258	학교스포츠클럽 남중 배영 100m	결승	
212	학교운동부 여고 평영 50m	결승		259	학교스포츠클럽 남고 배영 100m	결승	
213	학교운동부 남초 자유형200m	결승		260	학교스포츠클럽 여초 배영 100m	결승	
214	학교운동부 남중 자유형200m	결승		261	학교스포츠클럽 여중 배영 100m	결승	
215	학교운동부 남고 자유형200m	결승		262	학교스포츠클럽 남초 평영 100m	결승	
216	학교운동부 여초 자유형200m	결승		263	학교스포츠클럽 남중/남고 평영 100m	결승	
217	학교운동부 남초 배영 50m	결승		264	학교스포츠클럽 여초 평영 100m	결승	
218	학교운동부 남중 배영 50m	결승		265	학교스포츠클럽 여중/여고 평영 100m	결승	
219	학교운동부 남고 배영 50m	결승		266	학교스포츠클럽 남초 접영 100m	결승	
220	학교운동부 여초 배영 50m	결승		267	학교스포츠클럽 남중 접영 100m	결승	
221	학교운동부 여중 배영 50m	결승		268	학교스포츠클럽 여초 접영 100m	결승	
222	학교운동부 남초 접영 50m	결승		269	학교스포츠클럽 여중/여고 접영 100m	결승	
223	학교운동부 남중 접영 50m	결승		270	학교스포츠클럽 남초 자유형 200m	결승	
224	학교운동부 남고 접영 50m	결승		271	학교스포츠클럽 남중/남고 자유형 200m	결승	
225	학교운동부 여초 접영 50m	결승		272	학교스포츠클럽 여초/여중 자유형 200m	결승	
226	학교운동부 여중 접영 50m	결승		273	학교스포츠클럽 남중 평영 200m	결승	
227	남자초등부 자유형 50m S14	결승		274	학교스포츠클럽 남초 개인혼영 200m	결승	
228	남자중등부 자유형 50m S14	결승		275	학교스포츠클럽 남중 개인혼영 200m	결승	
229	남자고등부 자유형 50m S14	결승		276	학교스포츠클럽 여초 개인혼영 200m	결승	
230	남자일반부 자유형 50m S14	결승		277	학교스포츠클럽 여중 개인혼영 200m	결승	
231	여고/여일 자유형 50m S14	결승		278	남자일반부(읍면동) 자유형100m	결승	
232	남초/중/고 자유형 50m S4~S10	결승		279	여자일반부(읍면동) 자유형100m	결승	
233	남자일반부 자유형 50m S5~S7	결승		280	남자일반부(동호인) 1G 자유형100m	결승3조	
234	남자일반부 자유형 50m S9	결승2조		281	남자일반부(동호인) 2G 자유형100m	결승	
235	여자일반부 자유형 50m S4~S7	결승		282	남자일반부(읍면동) 평영 100m	결승	
236	여자일반부 자유형 50m S8~S9	결승		283	여자일반부(읍면동) 평영 100m	결승	
237	남초 배영 50m S14 초저/초고	결승		284	남자일반부(동호인) 3G 평영 100m	결승2조	
238	남자중등부 배영50m S14	결승		285	여자일반부(동호인) 3G 평영 100m	결승	
239	남자일반부 배영50m S14	결승		286	남자일반부(읍면동) 배영 100m	결승	
240	여고/여일 배영50m S14	결승		287	여자일반부(읍면동) 배영 100m	결승	
241	남초/중/고 배영 50m S4~S10	결승		288	남자일반부(읍면동) 접영 100m	결승	
242	남자일반부 배영 50m S6~S7	결승		289	여자일반부(읍면동) 접영 100m	결승	
243	여고/여일 배영 50m S4~S9	결승		290	남자일반부(동호인) 1G/4G 접영 100m	결승	
244	남초/남중 평영 50m SB14	결승		291	남자일반부(읍면동) 계영 200m	결승	
245	남일/여일 평영 50m SB14	결승		292	여자일반부(읍면동) 계영 200m	결승	
246	남자일반부 평영 50m SB4~SB8	결승		※ 경기진행에 따라 상기 일정은 변동 될 수 있습니다.			
247	여자일반부 평영 50m SB4~SB8	결승					
248	장애인부 혼성계영 200m	결승					

- 제 3 일 경기 -

○제 3일 4.15(일) 09:00 장소 : 제주종합경기장 실내수영장

경기번호	종 목 명	구분	비고	경기번호	종 목 명	구분	비고
301	학교스포츠클럽 남초 계영 400m	결승		329	남자일반부(읍면동) 평영 50m	결승3조	
302	학교스포츠클럽 여초 계영 400m	결승		330	여자일반부(읍면동) 평영 50m	결승2조	
303	학교스포츠클럽 남중 계영 400m	결승		331	남일(동호인) 1G/2G/3G 평영 50m	결승	
304	학교스포츠클럽 여중 계영 400m	결승		332	남일(동호인) 4G/5G 평영 50m	결승	
305	학교스포츠클럽 남초 4학년이하 자유형 50m	결승8조		333	여일(동호인) 3G 평영 50m	결승	
306	학교스포츠클럽 남초 자유형 50m	결승6조		334	학교스포츠클럽 남초 4학년이하 배영 50m	결승4조	
307	학교스포츠클럽 남중 자유형 50m	결승3조		335	학교스포츠클럽 남초 배영 50m	결승2조	
308	학교스포츠클럽 남고 자유형 50m	결승		336	학교스포츠클럽 남중 배영 50m	결승	
309	학교스포츠클럽 여초 4학년이하 자유형 50m	결승6조		337	학교스포츠클럽 남고 배영 50m	결승	
310	학교스포츠클럽 여초 자유형 50m	결승3조		338	학교스포츠클럽 여초 4학년이하 배영 50m	결승4조	
311	학교스포츠클럽 여중 자유형 50m	결승2조		339	학교스포츠클럽 여초 배영 50m	결승2조	
312	학교스포츠클럽 여고 자유형 50m	결승		340	학교스포츠클럽 여중 배영 50m	결승	
313	남자일반부(읍면동) 자유형 50m	결승4조		341	남자일반부(읍면동) 배영 50m	결승2조	
314	여자일반부(읍면동) 자유형 50m	결승3조		342	여자일반부(읍면동) 배영 50m	결승2조	
315	남일(동호인) 1G 자유형 50m	결승		343	남일(동호인) 4G 배영 50m	결승	
316	남일(동호인) 2G 자유형 50m	결승		344	학교스포츠클럽 남초 4학년이하 접영 50m	결승3조	
317	남일(동호인) 3G/4G 자유형 50m	결승		345	학교스포츠클럽 남초 접영 50m	결승2조	
318	남일(동호인) 5G 자유형 50m	결승		346	학교스포츠클럽 남중 접영 50m	결승	
319	여일(동호인) 1G/2G 자유형 50m	결승		347	학교스포츠클럽 남고 접영 50m	결승	
320	여일(동호인) 3G/4G/5G 자유형 50m	결승		348	학교스포츠클럽 여초 4학년이하 접영 50m	결승2조	
321	학교스포츠클럽 남초 4학년이하 평영 50m	결승5조		349	학교스포츠클럽 여초 접영 50m	결승	
322	학교스포츠클럽 남초 평영 50m	결승3조		350	학교스포츠클럽 여중 접영 50m	결승	
323	학교스포츠클럽 남중 평영 50m	결승2조		351	학교스포츠클럽 여고 접영 50m	결승	
324	학교스포츠클럽 남고 평영 50m	결승		352	남자일반부(읍면동) 접영 50m	결승2조	
325	학교스포츠클럽 여초 4학년이하 평영 50m	결승3조		353	여자일반부(읍면동) 접영 50m	결승	
326	학교스포츠클럽 여초 평영 50m	결승2조		354	남일(동호인) 1G/4G 접영 50m	결승	
327	학교스포츠클럽 여중 평영 50m	결승		355	여일(동호인) 1G/2G/3G 접영 50m	결승	
328	학교스포츠클럽 여고 평영 50m	결승		※ 경기진행에 따라 상기 일정은 변동 될 수 있습니다.			

▶ 스쿼시 ◀

■ 경기임원 ■

- 위 원 장: 김 계 형
- 임 원 장: 좌 혜 진
- 심판임원: 김 수 현, 김 승 현, 전 기 현

■ 경기일정 ■

- 경기일시 : 4. 15(일) 09:30~15:00
- 경기장소 : 도 체육회관 스쿼시장

■ 참 가 팀 ■

- 일반부(동호인클럽): 열린동호회

남자 챌린저

이 름	안수진	정은석	오군석	이진철	김영범	임재정	승 패	순 위
안수진								
정은석								
오군석								
이진철								
김영범								
임재정								

이 름	김승현	홍승표	김상식	강영호	현종탁	정용범	승 패	순 위
김승현								
홍승표								
김상식								
강영호								
현종탁								
정용범								

챌린저 여자

이 름	김효순	문영자	이송이	조혜진	신민희	승 패	순 위
김효순							
문영자							
이송이							
조혜진							
신민희							

▷ 승 마 ◁

▮ 경기임원 ▮

- 위 원 장: 김 맹 하
- 부위원장: 고 은 효, 김 군 철, 박 태 유, 조 용 일, 현 상 훈
- 임 원 장: 김 용 철
- 총무부장: 김 봉 수
- 총무임원: 김 영 생, 이 승 아
- 경기부장: 공 병 호
- 경기임원: 송 승 현, 홍 정 표, 황 성 우
- 심판부장: 이 관 정
- 시설부장: 임 수 철
- 시설임원: 손 이 자, 송 행 철
- 홍보부장: 박 홍 삼
- 홍보임원: 이 영 철

▮ 경기일정 ▮

- 경기일시 : 4. 14(토)~15(일) 09:00~17:00
- 경기장소 : 제주대학교 승마장

▮ 참 가 팀 ▮

- 초등학교: 백록초등학교
- 일반부(동호인클럽): 팀E-R-S, 마패 승마동호회, 웅지승마센터, 웰빙 승마클럽
제주도승마협회, 제주승마공원, 제주승마단, TWO HEART, 워드어홀스 승마클럽
라운승마클럽, 에이원승마클럽, 제주대학CK승마단, 옷귀마테마타운, 더존승마동호회, 더존B

▶ 씨 림 ◀

■ 경기임원 ■

- 위 원 장: 송 승 천
- 부위원장: 강 동 현, 고 성 관, 박 문 중, 양 만 길, 이 동 문, 장 정 훈
조 균 필, 홍 선 길, 홍 창 진
- 임 원 장: 강 경 훈
- 총무임원: 양 두 현
- 경기부장: 김 봉 현
- 경기임원: 강 상 선, 권 오 덕, 양 지 식
- 심판부장: 김 태 욱, 고 성 진, 고 은 철, 박 준 완, 변 도 규, 서 영 기
- 기록부장: 류 정 대
- 기록임원: 고 승 남
- 시설임원: 김 택 중
- 홍보부장: 진 창 룡
- 운영임원: 강 대 규

■ 참 가 팀 ■

- 초등학교: 광금초등학교, 재릉초등학교, 한림초등학교
- 중 학 교: 한라중학교, 한림중학교
- 고등학교: 남녕고등학교, 남주고등학교
- 일반부(읍면동): 이도2동, 삼도동, 한림읍, 중문동, 천지동, 대천동, 대륜동

대진표

경기일시 : 4. 14(토) 13:00~15:00

경기장소 : 안라씨름장

★남자초등부(학교운동부) 경장급 -40kg

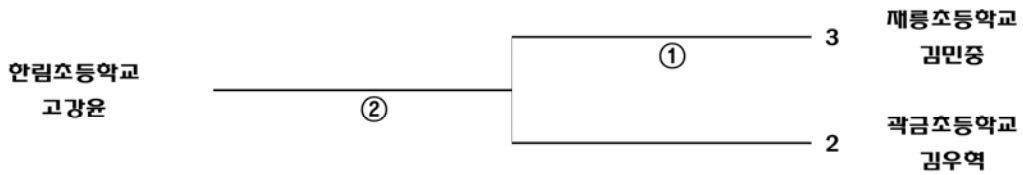

★남자초등부(학교운동부) 소장급 -45kg

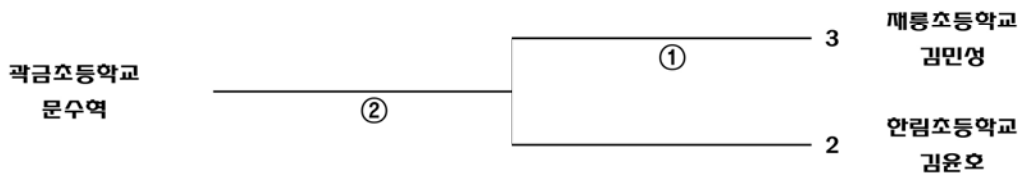

★남자초등부(학교운동부) 청장급 -50kg

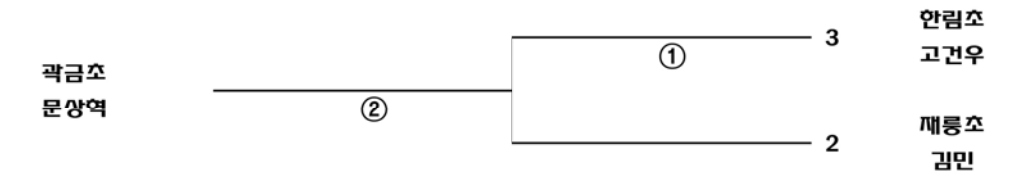

★남자초등부(학교운동부) 용장급 -55kg

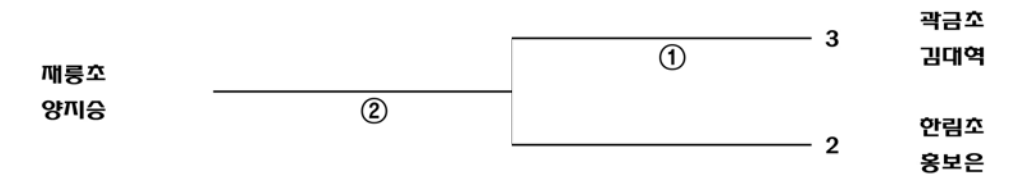

★남자초등부(학교운동부) 용사급 -60kg

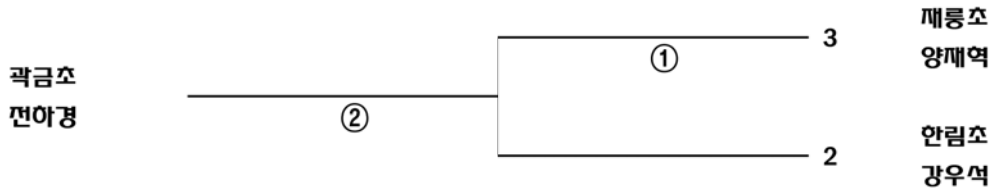

★남자초등부(학교운동부) 역사급 -70kg

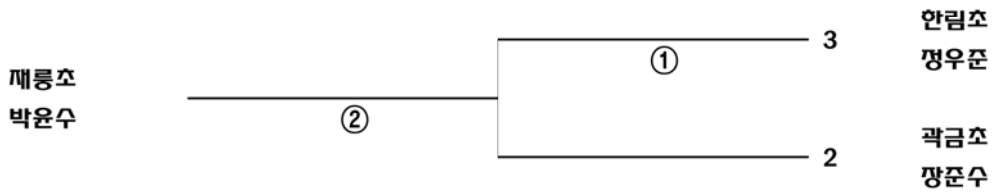

★남자초등부(학교운동부) 장사급 -110kg

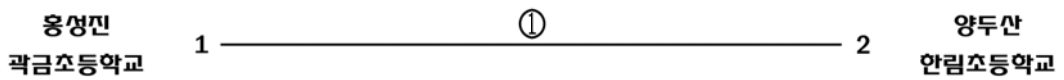

★ 남자중학부(학교운동부) 경장급 -60kg

강우석(한라중학교) 단독출전

★ 남자중학부(학교운동부) 소장급 -65kg

홍지역(한림중학교) 단독출전

★ 남자중학부(학교운동부) 형장급 -70kg

김석주(한림중학교) 단독출전

★ 남자중학부(학교운동부) 용장급 -75kg

김지민(한림중학교) 단독출전

★ 남자중학부(학교운동부) 용사급 -80kg

김지연(한림중학교) 단독출전

★ 남자중학부(학교운동부) 역사급 -90kg

문 건(한림중학교) 단독출전

★ 남자중학부(학교운동부) 장사급 -120kg

박재영(한림중학교) 단독출전

★남자고등부(학교운동부) 경장급 -70kg

김익연(남주고등학교) 단독출전

★남자중학부(학교운동부) 소장급 -75kg

오중우(남녕고등학교) 단독출전

★남자중학부(학교운동부) 정장급 -80kg

홍지원(남녕고등학교) 단독출전

★남자중학부(학교운동부) 용장급 -86kg

김수환(남녕고등학교) 단독출전

★남자중학부(학교운동부) 용사급 -90kg

김필곤(남녕고등학교) 단독출전

★남자중학부(학교운동부) 역사급 -100kg

이중혁(남녕고등학교) 단독출전

★남자일반부(음·면·동) -75kg 경장급

장문석(한림읍) 단독출전

★남자일반부(음·면·동) -80kg 소장급

이광훈(한림읍) 단독출전

★남자일반부(음·면·동) -85kg 형장급

이상운
현지동

1

2

김동훈
한림읍

★남자일반부(음·면·동) -90kg 용장급

한림읍
조용균

1

②
4.13(금), 11:00

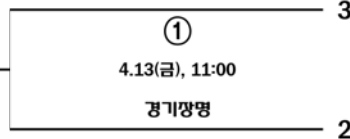

삼도2동
박상욱

증문동
민경환

★남자일반부(음·면·동) -95kg 용사급

공성현 대전동	1	_____	2	이준호 한림읍
------------	---	-------	---	------------

★남자일반부(음·면·동) -110kg 역사급

김용환 한림읍	1	_____	②	①	최봉균 이도2동
					2

★남자일반부(음·면·동) -150kg 장사급

김은교 대륜동	1	_____	2	부성준 한림읍
------------	---	-------	---	------------

★여자일반부(음·면·동) 매화급 -60kg

강미경(한림읍) 단독출전

★여자일반부(음·면·동) 국화급 -70kg

김연지(한림읍) 단독출전

★여자일반부(음·면·동) 무궁화급 -80kg

박동숙 이도2동	1	_____	2	구민희 한림읍
-------------	---	-------	---	------------

▶ 야구소프트볼 ◀

경기임원

- 위원장: 박 창 선
- 부위원장: 고 부 남, 김 동 후, 김 성 흥, 문 기 필, 문 순 용, 이 중 원
조 은 덕, 허 영 길
- 임 원 장: 김 문 철
- 총무부장: 이 일 균
- 총무임원: 김 수 동
- 경기부장: 김 경 호
- 경기임원: 좌 의 동
- 심판부장: 양 성 대
- 심판임원: 강 산, 고 봉 주, 김 강 필, 김 영 민, 김 종 섭, 남 정 도
박 현 준, 부 성 집
- 기록부장: 고 희 민, 문 창 환
- 기록임원: 김 승 찬, 송 상 훈, 이 태 권, 조 수 연
- 시설부장: 양 진 혁
- 시설임원: 박 종 근
- 홍보부장: 문 정 흠
- 홍보임원: 강 철 응

참 가 팀

- 초등학교: 신광초등학교, 제주남초등학교
- 중 학 교: 제주제일중학교
- 고등학교: 제주고등학교
- 일반부(동호인클럽): MG편더스야구단, 서귀포시청야구동호회, 에듀파이너스, 제주경찰청
제주삼다수야구단, 제주세무서, 제주시청 야돌이, 제주특별자치도청 야구동호회 야생마
제주파이어즈(소방서), 제주화력 파이어볼즈, 한국전력공사 제주지역본부, 돌 풍
마린스, 조선한의원, 한반도, 깡다구스야구동호회, 삼성해운오션스야구동호회, 태흥야구동호회
홍로야구동호회, 제주시리틀야구단, 서귀포시리틀야구단

대진표

경기일시 : 4. 14(토) 09:00~

경기장소 : 제주종합경기장 야구장

★리틀부

제주시리틀 1 ————— ① ————— 2 서귀포시리틀
9:00

★남자초등부(학교운동부)

남광초등학교 1 ————— ① ————— 2 신광초등학교
11:00

★남자중학부(학교운동부)

제주제일중학교 단독출전

★남자고등학교(학교운동부)

제주고등학교 단독출전

경기일시 : 4. 12(목)~ 4. 15(일)

경기장소 : 제주종합경기장 야구장

★ 일반부(동호인부)

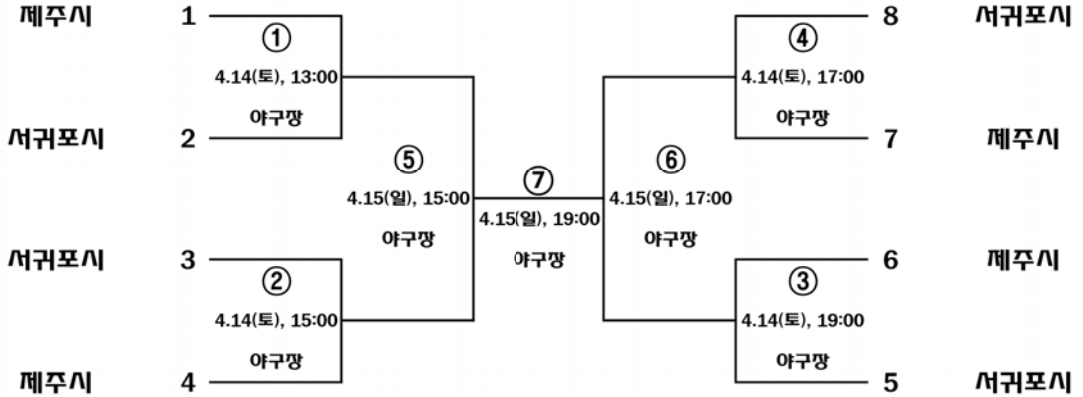

경기일시 : 4. 12(목)~ 4. 15(일)

경기장소 : 제주종합경기장 야구장

★ 동호인(직장부)

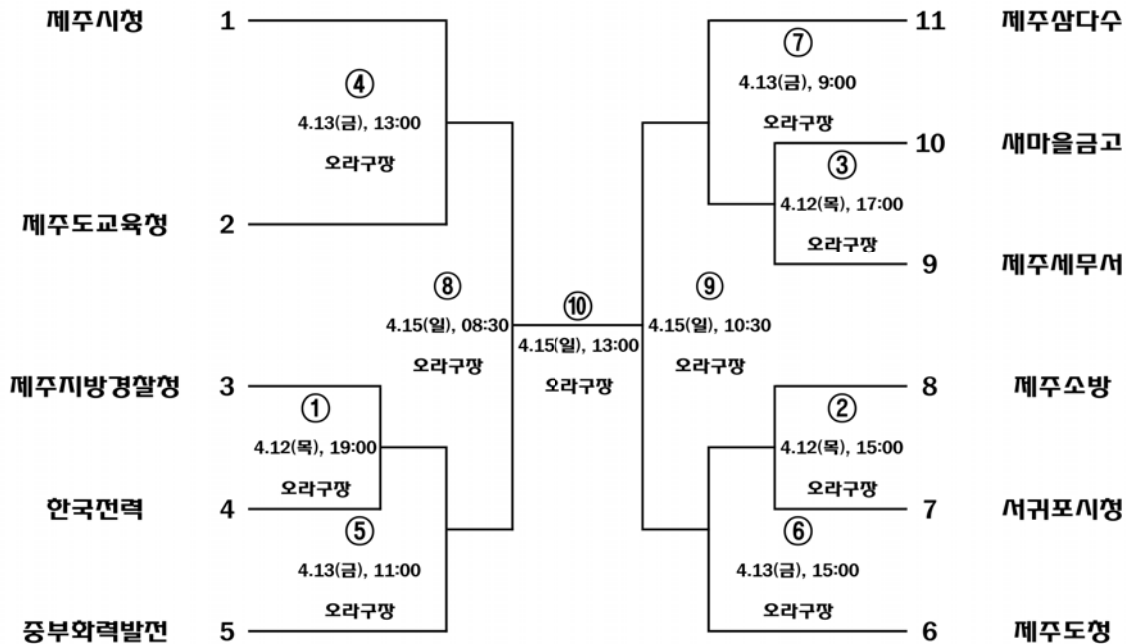

▷역 도◁

| 경기임원 |

- 위 원 장: 고 문 화
- 부위원장: 안 성
- 임 원 장: 최 영 순
- 경기부장: 장 명 오
- 경기임원: 양 영 철
- 심판부장: 현 수 진
- 심판임원: 박 윤 지
- 기록부장: 하 경 철
- 기록임원: 김 용 돈
- 시설임원: 김 도 신, 이 인 철
- 홍보부장: 이 동 화
- 홍보임원: 고 정 대

| 경기일정 |

- 경기일시 : 4. 14(토) 11:00~12:30
- 경기장소 : 도 체육회관 역도장

| 참 가 팀 |

- 중 학 교(학교운동부): 제주여자중학교, 한라중학교
- 고등학교(학교운동부): 남녕고등학교, 대정여자고등학교, 제주여자고등학교

▶ 요 트 ◀

경기임원

- 위 원 장: 오 용 덕
- 부위원장: 강 창 호, 김 권 진, 김 종 태, 이 장 훈, 한 재 현
- 임 원 장: 권 혁 하
- 총무부장: 강 철 호
- 총무임원: 오 상 협, 이 동 순, 이 성 찬
- 경기부장: 좌 지 우
- 경기임원: 손 성 규, 양 문 봉, 장 유 정
- 심판부장: 임 종 훈
- 심판임원: 조 준 범, 현 승 남, 홍 관 식
- 기록부장: 김 경 보
- 기록임원: 오 도 경, 장 규 방
- 시설부장: 이 철 승

경기일정

- 경기일시 : 4. 14(토)~15(일) 14:00~18:00
- 경기장소 : 이호해수욕장

참 가 팀

- 초등학교: 노형초등학교
- 중 학 교: 대정중학교, 신엄중학교, 제주서중학교, 제주중앙중학교
- 고등학교: 남녕고등학교, 제주여자고등학교
- 일반부(동호인클럽): 삼양, 제주관광대요트클럽, 제주도요트클럽

▷ 우 슈 ◁

경기임원

- 경기임원: 고 광 옥, 고 영 균, 박 건 석
- 심판임원: 권 영 근, 김 송 희, 김 정 춘, 마 정 민, 박 광 호, 양 두 봉
자오타오
- 기록임원: 송 정 미, 이 행 연, 한 은 영
- 시설임원: 박 상 구, 오 정 운, 장 훈 석, 지 광 식

참가팀

- 초등학교: 남광초등학교, 동광초등학교
- 중 학 교: 서귀중앙여자중학교, 제주제일중학교, 탐라중학교
- 고등학교: 영주고등학교
- 일반부(동호인클럽): 건강동호회, 건입동동호회, 녹색동호회, 정무동호회, 태연회

경기일정

일정	시간	일정	장소	비고
4/7(토)	08:30~	선수 검록(학교운동부)	사라봉다목적체육관 입구	선수 검록시 불참 선수는 경기 기권으로 간주한다.
	08:40~	심판회의		
	09:00~ 09:50	초·중·고(학교운동부) 남·여 경기 (장권종목 / 남권종목)	사라봉다목적체육관내	학교 대항전
	10:00~ 10:20	개회식 및 시범	사라봉다목적체육관내	정무관 박광호 노가1로 정무관 학생부 집체전
	10:20~	선수 검록(동호인클럽)	사라봉다목적체육관 입구	선수 검록시 불참 선수는 경기 기권으로 간주한다.
	10:30~ 10:55	초·중·고(스포츠클럽부) 남·여 경기 (장권 / 남권)	사라봉다목적체육관내	클럽 대항전
	11:00~ 12:30	일반부(동호인클럽) 남녀 경기 태극권종목 개인전 / 단체전	사라봉다목적체육관내	개인 및 팀 대항전
	12:35~	시상식	사라봉다목적체육관내	

▷ 유 도 ◁

경기임원

- 위 원 장: 강 만 순
- 부위원장: 임 병 기
- 임 원 장: 문 경 철
- 총무임원: 현 효 선
- 경기부장: 이 준 철
- 경기임원: 강 경 호, 강 도 영, 고 석 형, 고 영 식, 고 흥 범, 김 수 현
김 종 현, 박 태 진, 변 석 휴, 안 도 성, 오 창 익, 오 혁 진
유 국 상, 이 기 범, 장 수 행, 장 영 걸, 홍 주 현
- 심판부장: 홍 창 숙
- 심판임원: 강 명 덕, 김 상 훈, 김 성 현, 김 태 흥, 김 형 규, 신 동 훈
신 민 영, 양 우 석, 오 상 수, 이 슬 기, 이 승 환, 이 은 석
이 재 용, 임 건 하, 현 다 경, 현 정 철, 현 후 익, 홍 다 미
- 기록부장: 김 보 성
- 시설부장: 김 대 훈
- 운영임원: 차 재 룡

참 가 팀

- 초등학교: 강정초등학교, 광금초등학교, 광양초등학교, 남읍초등학교, 노형초등학교
동남초등학교, 동흥초등학교, 법환초등학교, 보목초등학교, 새서귀초등학교, 서귀북초등학교
서호초등학교, 신제주초등학교, 외도초등학교, 인화초등학교, 제주북초등학교, 제주서초등학교
제주중앙초등학교, 한라초등학교, 한천초등학교
- 중 학 교: 남원중학교, 서귀포중학교, 성산중학교, 아라중학교, 안덕중학교, 애월중학교
오현중학교, 위미중학교, 제주대학교사범대학부설중학교, 제주동여중학교, 제주서중학교
제주여자중학교, 제주제일중학교, 제주중앙중학교, 중문중학교, 한라중학교, 효돈중학교
- 고등학교: 남녕고등학교, 남주고등학교, 대정여자고등학교, 삼성여자고등학교, 서귀포고등학교
서귀포여자고등학교, 성산고등학교, 애월고등학교, 영주고등학교, 제주고등학교
제주대학교사범대학부설고등학교, 표선고등학교, 함덕고등학교, 서귀포유도관

대진표

경기일시 : 4. 13(금) 10:00~13:00

학교운동부

4. 14(토) 10:00~12:00

학교스포츠클럽, 동호인

경기장소 : 제주도유도회관

★남자초등부(학교스포츠클럽) -35kg급

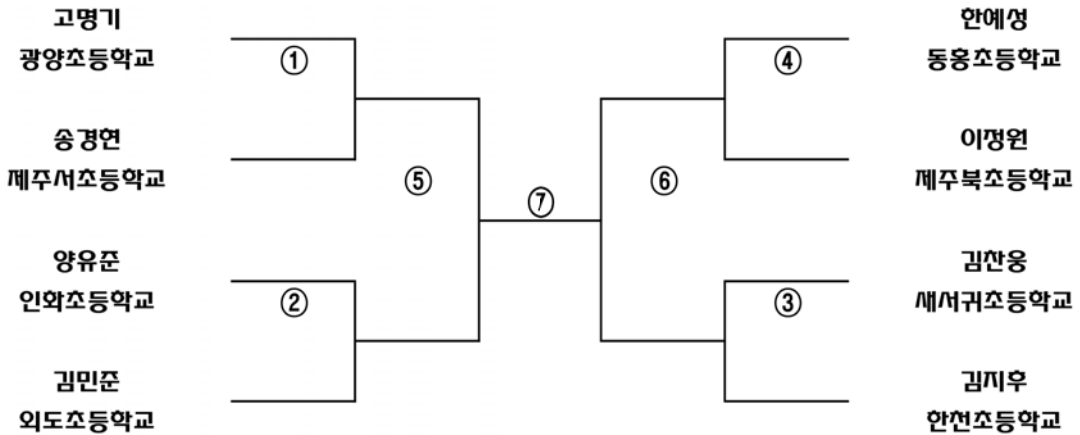

★남자초등부(학교스포츠클럽) -43kg

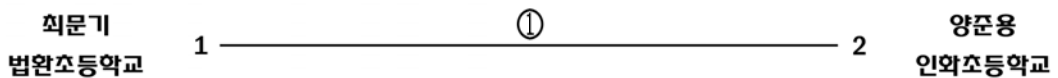

★남자소등부(학교스포츠클럽) -53kg

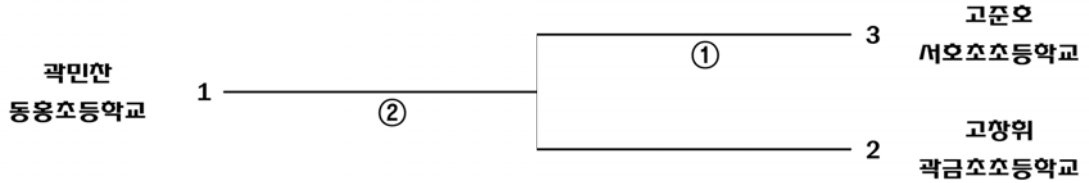

★남자소등부(학교스포츠클럽) +65kg

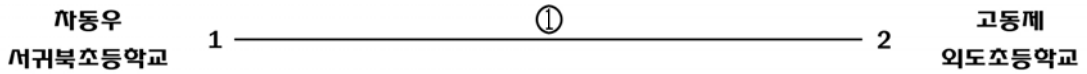

★남자중학부(학교스포츠클럽) -55kg

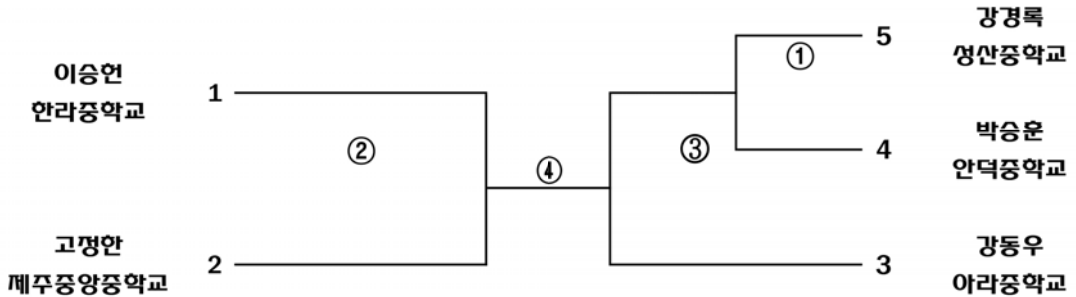

★남자중학부(학교스포츠클럽) -66kg

김다한(남원중학교) 단독출전

★남자고등부(학교스포츠클럽) -66kg

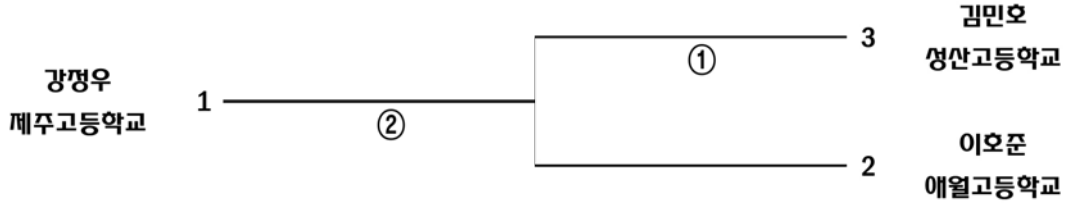

★남자고등부(학교스포츠클럽) -73kg

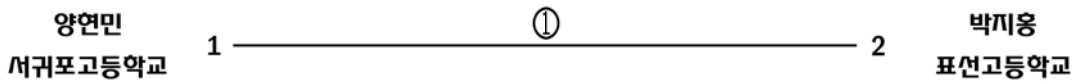

★남자고등부(학교스포츠클럽) -81kg

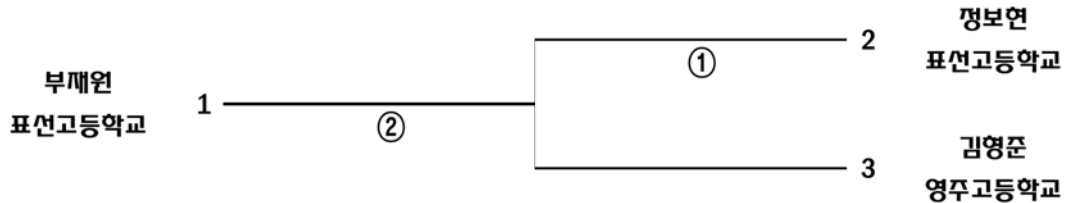

★남자고등부(학교스포츠클럽) +81kg

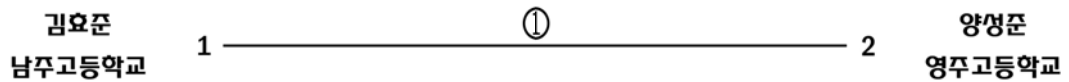

★여자초등부(학교스포츠클럽) -40kg

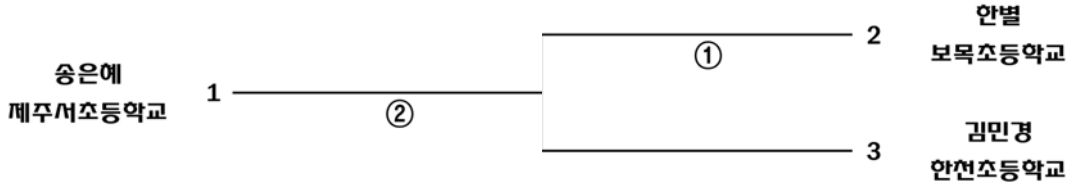

★여자초등부(학교스포츠클럽) +40kg

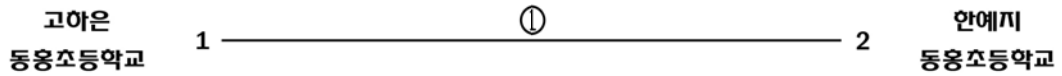

★여자중학부(학교스포츠클럽) -57kg

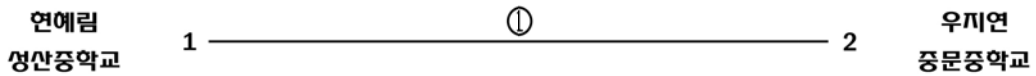

★여자고등부(학교스포츠클럽) +57kg

김민경(서귀포여자고등학교) 단독출전

★남자초등부(학교운동부) -36kg

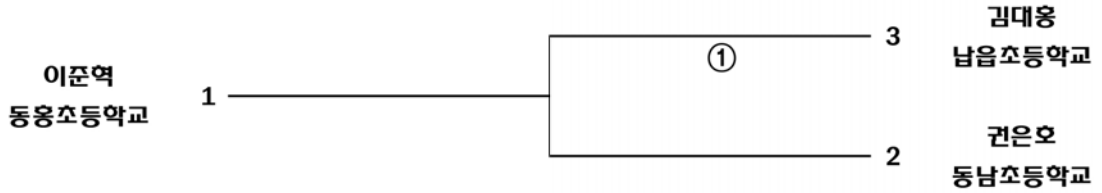

★남자초등부(학교운동부) -42kg

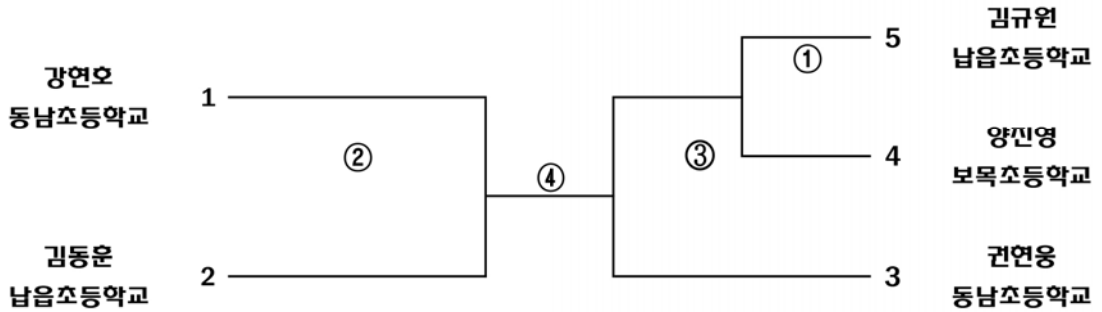

★남자초등부(학교운동부) -48kg

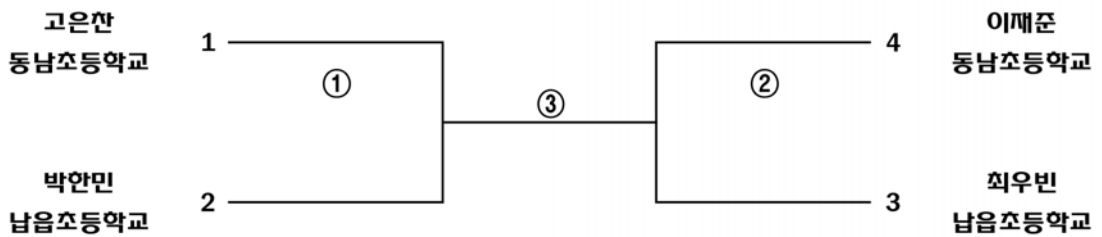

★남자초등부(학교운동부) -54kg급

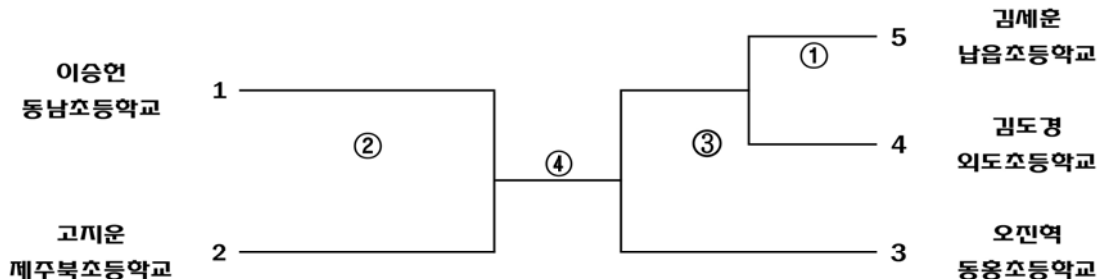

★남자초등부(학교운동부) -60kg

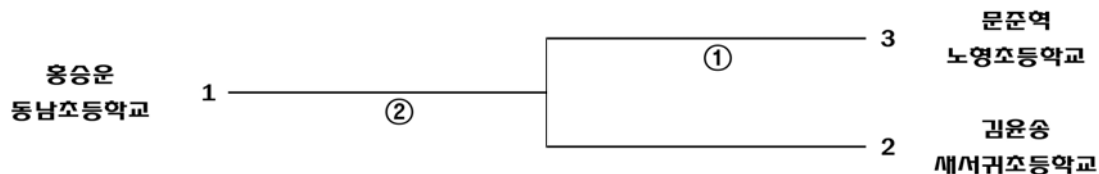

★남자초등부(학교운동부) -66kg급

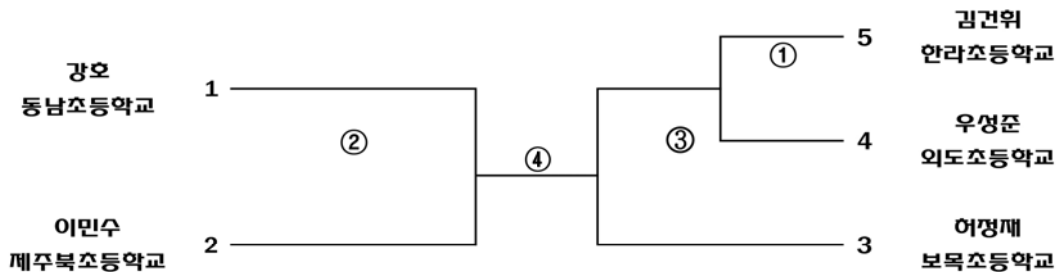

★남자초등부(학교운동부) +66kg

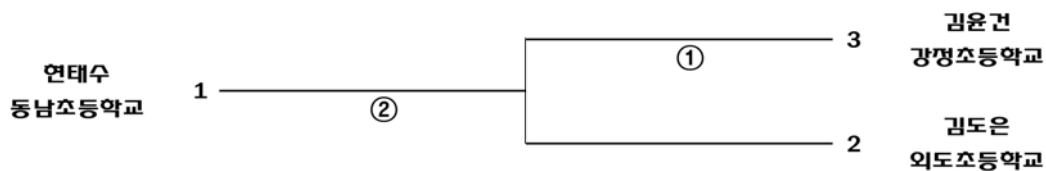

★남자중학부(학교운동부) -48kg급

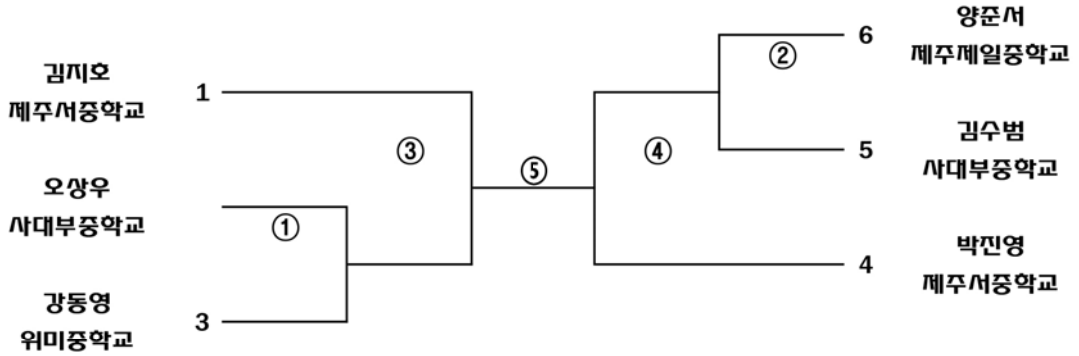

★남자중학부(학교운동부) -51kg

강성연(에월중학교) 단독출전

★남자중학부(학교운동부) -55kg

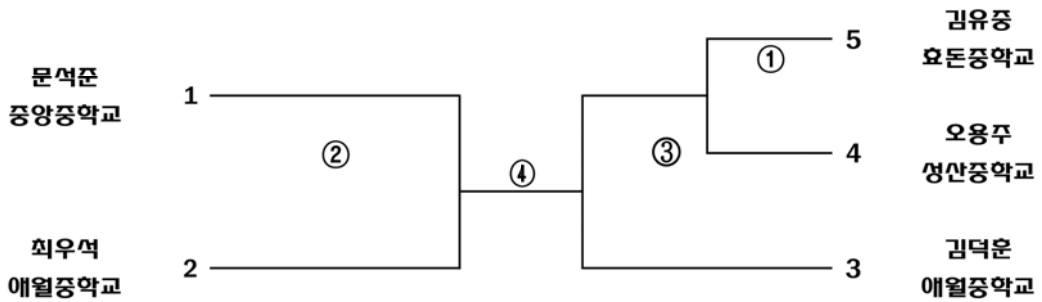

★남자중학부(학교운동부) -60kg

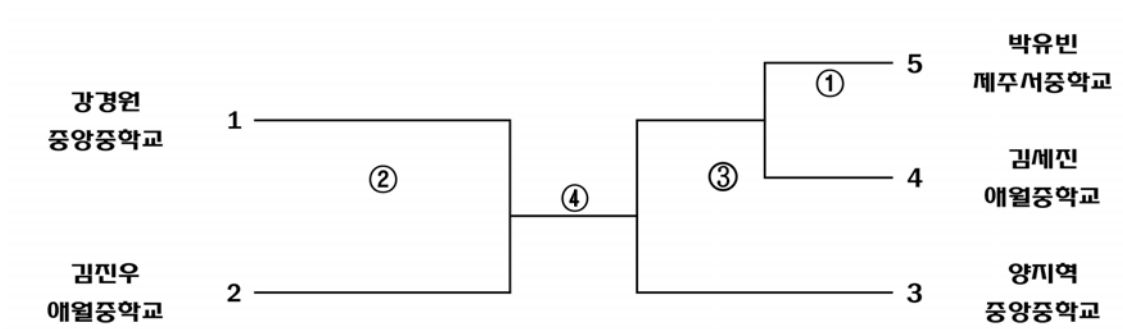

★남자중학부(학교운동부) -66kg

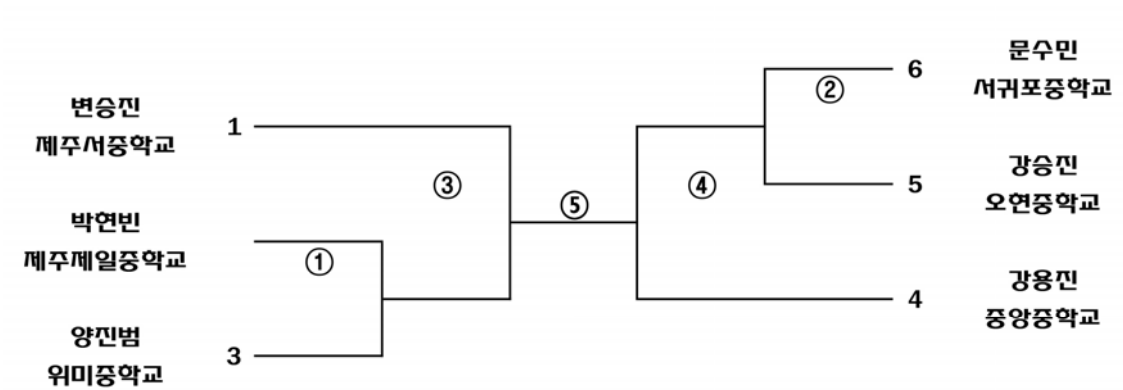

★남자중학부(학교운동부) -73kg

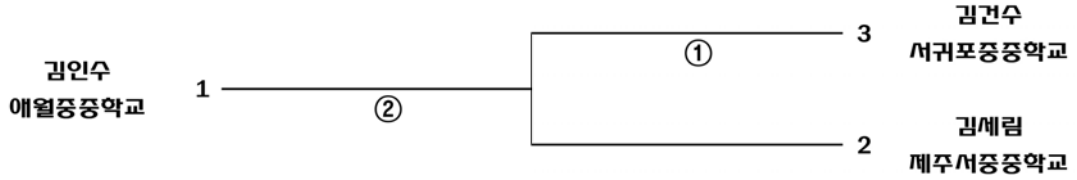

★남자중학부(학교운동부) -81kg

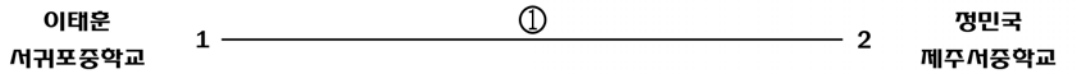

★남자중학부(학교운동부) -90kg급

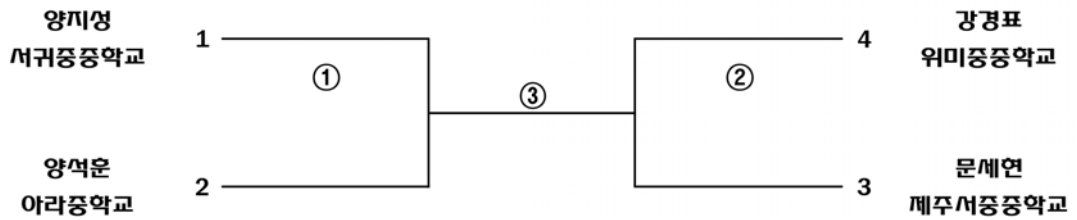

★남자중학부(학교운동부) +90kg급

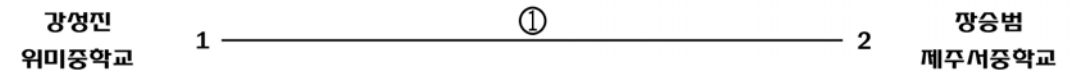

★남자고등부(학교운동부) -55kg

변재영(남녕고등학교) 단독출전

★남자고등부(학교운동부) -60kg

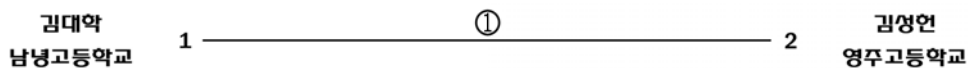

★남자고등부(학교운동부) -66kg

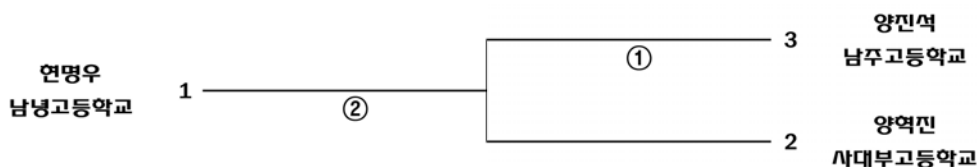

★남자고등부(학교운동부) -73kg

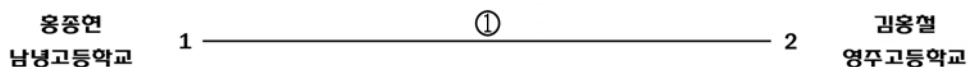

★남자고등부(학교운동부) -81kg

고성원(남녕고등학교) 단독출전

★남자고등부(학교운동부) -90kg

김지호(남녕고등학교) 단독출전

★남자고등부(학교운동부) -100kg

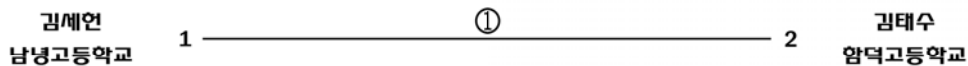

★남자고등부(학교운동부) +100kg

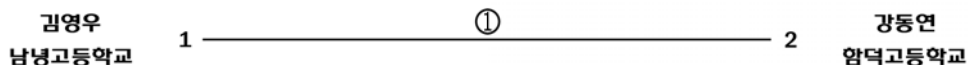

★남자고등부(학교운동부) 무제한

김동아(남녕고등학교) 단독출전

★여자초등부(학교운동부) -36kg

강여원(동남초등학교) 단독출전

★여자초등부(학교운동부) -48kg급

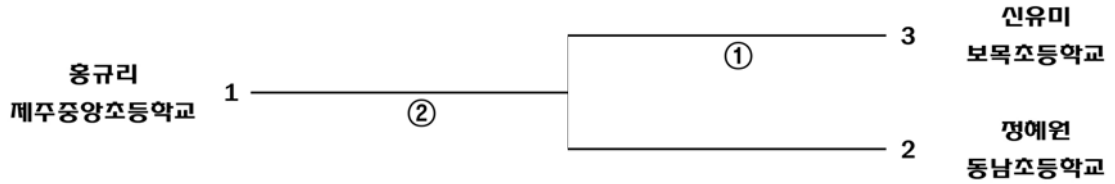

★여자초등부(학교운동부) -57kg급



★여자초등부(학교운동부) +57kg

이현지(신계주초등학교) 단독출전

★여자중학부(학교운동부) -48kg

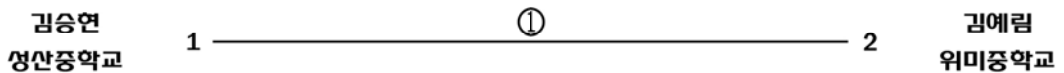

★여자중학부(학교운동부) -52kg

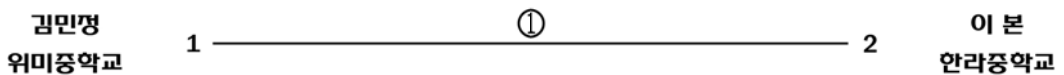

★여자중학부(학교운동부) -57kg

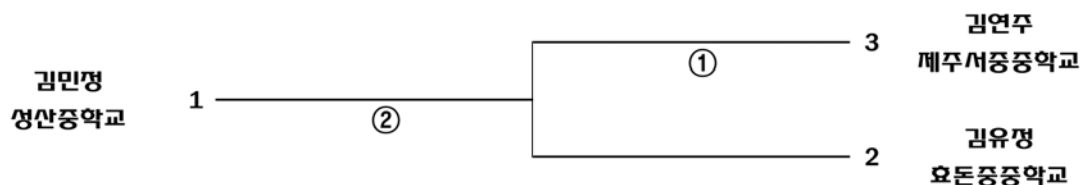

★여자중학부(학교운동부) -63kg

강민지(제주동여자중학교) 단독출전

★여자중학부(학교운동부) -70kg

부유림(애월중학교) 단독출전

★여자중학부(학교운동부) +70kg

김아리(위미중학교) 단독출전

★여자고등부(학교운동부) -48kg

좌시안(함덕고등학교) 단독출전

★ 남자일반부(동호인클럽) -73kg

조일연(서귀포유도관) 단독출전

★ 남자일반부(동호인클럽) -81kg

왕진원(서귀포유도관) 단독출전

★ 남자일반부(동호인클럽) +81kg

조성호(서귀포유도관) 단독출전

★ 여자일반부(동호인클럽) -57kg

어지연(서귀포유도관) 단독출전

★ 여자일반부(동호인클럽) +57kg

홍루시아(서귀포유도관) 단독출전

★ 남자일반부(동호인클럽) -73kg

조일연(서귀포유도관) 단독출전

★ 남자일반부(동호인클럽) -81kg

왕진원(서귀포유도관) 단독출전

★ 남자일반부(동호인클럽) +81kg

조성호(서귀포유도관) 단독출전

★ 여자일반부(동호인클럽) -57kg

어지연(서귀포유도관) 단독출전

★ 여자일반부(동호인클럽) +57kg

홍루시아(서귀포유도관) 단독출전

▷ 육 상◁

경기임원

- 위 원 장: 서 현 주
- 부위원장: 곽 상 윤, 양 태 수, 이 영 기, 임 관 철
- 임 원 장: 김 호
- 총무부장: 안 우
- 경기부장: 지 승 엽
- 경기임원: 강 계 선, 강 병 직, 강 승 균, 강 신 금, 강 조 한, 고 연 옥
 고 호 석, 김 덕, 김 동 준, 김 민, 김 병 석, 김 선 길
 김 성 후, 김 순 아, 김 연 아, 김 일 현, 김 종 식, 김 주 원
 김 지 은, 노 주 혜, 문 송 희, 박 서 희, 박 현 우, 변 금 범
 서 행 준, 송 기 환, 송 웅 경, 신 민 경, 안 소 연, 안 영 섭
 양 순 중, 양 현 숙, 오 영 춘, 음 효 정, 이 경 안, 이 성 선
 이 수 정, 이 승 신, 이 승 준, 이 유리, 이 지 훈, 이 하 늘
 장 영 진, 전 재 안, 정 봉 혜, 정 순 옥, 조 진 숙, 지 재 형
 최 병 호, 최 수 미, 한 동 섭, 한 영 옥, 한 재 완, 현 대 전
 현 승 현, 현 정 훈, 홍 영 리, 황 미 영, 황 윤 미
- 심판부장: 송 복 현
- 기록부장: 송 지 희
- 기록임원: 이 부 영
- 시설부장: 민 갑 호

참 가 팀

- 초등학교: 강정초등학교, 광양초등학교, 구업초등학교, 노형초등학교, 대흘초등학교
 대흘초등학교, 도남초등학교, 도리초등학교, 동광초등학교, 동화초등학교, 백록초등학교
 삼성초등학교, 삼양초등학교, 새서귀초등학교, 서귀북초등학교, 서귀중앙초등학교
 신광초등학교, 신산초등학교, 신제주초등학교, 아라초등학교, 외도초등학교, 이도초등학교
 인화초등학교, 토평초등학교, 하귀초등학교, 한림초등학교, 화북초등학교
- 중 학 교: 남주중학교, 서귀포대신중학교, 신성여자중학교, 위미중학교, 제주중앙중학교, 제주중학교

- 고등학교: 남녕고등학교, 남주고등학교, 대기고등학교, 서귀포고등학교, 서귀포여자고등학교
신성여자고등학교, 영주고등학교, 제주고등학교, 한림고등학교
- 일반부(읍면동대항): 일도1동, 일도2동, 이도2동, 삼도1동, 삼도2동, 용담2동, 건입동
화북동, 봉개동, 아라동, 오라동, 연 동, 노형동, 외도동, 도두동, 한림읍, 애월읍
구좌읍, 조천읍, 한경면, 추자면, 송산동, 정방동, 중앙동, 천지동, 효돈동, 영천동, 동홍동
서홍동, 대륜동, 대천동, 중문동, 예래동, 대정읍, 남원읍, 성산읍, 안덕면, 표선면
- 일반부(동호인클럽): 달리기제주인, 애플마라톤, 제주도청도르미, 제주런너스, 프리런, 서귀포마라톤

■ 학생부 트랙경기 (4/14토)

시 간	종 목	부 별	구 분	인원	시 간	종 목	부 별	구 분	인원
09:00	3000m	남중	결승	4	13:10		남고	결승	5
09:20	1600mR	남고	결승	1			남중	결승	6
09:30	100m	남초	예선(3조2위+2)	22	13:15	100m	여고	결승	1
09:40		여초	예선(3조2위+2)	17			여중	결승	1
09:50	60m	남초	예선(3조2위+2)	19	13:20		남초	결승	-
10:00		여초	예선(2조3위+2)	10	13:25		여초	결승	-
10:10	80m	남초	예선(3조2위+2)	19	14:00	읍,면,동	800mR	예선 6조 2위+6	
10:20		여초	예선(3조2위+2)	20	14:50	60m	남초	결승	-
10:30	800m	남초	결승	2	14:55		여초	결승	-
		여초	결승	3	15:00	80m	남초	결승	-
10:35	800m	남고	결승	7			15:05	여초	결승
		여고	결승	1	15:15	200m	남고	결승	3
10:40	400m	남중	결승	8			15:20	여고	결승
		여중	결승	2	15:25	남중	결승	7	
10:50	400m	남중	결승	5	15:30	여중	결승	1	
		여중	결승	1	15:35	남초	결승	-	
10:55		남고	결승	5		15:40	여초	결승	-
11:15	읍,면,동 400mR 예선 6조 2위+6				16:00	읍,면,동 400mR 준결승 3조 2위			
12:20	400mH	남고	결승	3	16:40	5000m	남고	결승	2
12:30	110mH	남중	결승	1	17:00		남고	결승	2
		남고	결승	3			남중	결승	2
12:40	1500m	남중	결승	5	17:10	400mR	여중	결승	1
12:45		남고	결승	7			남초	결승	2
12:50		여중, 여고	결승	1,1			여초	결승	1
					17:30	읍,면,동 800mR 준결승 3조 2위			

■ 학생부 필드경기 (4/14토)

시 간	종 목	부별	인원	구 분
09:30	높이뛰기 (주경기장)	여초	7	결 승
10:00		남초	7	
10:30		남고	4	
		남중	1	
11:30	세단뛰기	남고	2	결 승
12:00	멀리뛰기 (주경기장)	남중, 남고, 여고	6, 3, 1	결 승
12:50		남초 3년	11	
13:40		여초 3학년, 4학년	3, 10	
14:30		남초 4년	13	
15:20		남초	16	
16:10		여초	12	
11:00	원반던지기 (투척보조경기장)	남중, 남고	1, 4	결 승
11:30	창던지기 (주경기장)	남중, 남고	1, 3	결 승
		여중, 여고	1, 2	
13:00	포환던지기 (주경기장)	남중, 남고	1, 3	결 승
		여중, 여고	1, 1	
14:00		남초	11	
15:00		여초	7	

[동호인부 경 기 일 정 표]

◆ 동호인부 트랙경기 (4/15일)

시 간	종목	부별	구분	인원	시 간	종목	부별	구분	인원			
10:30	100m (결승)	남자부	20~30대	2	12:00	400mR (결승)	남자 부	청년부	-			
10:35			40대 초반, 후반	1,4				12:10	여자 부	장년부	-	
10:40			50대 초반, 후반	4,2	20~30대		청년부			-		
			60대 ~	2			장년부	-				
10:45		여자부	20~30대	1	12:20	200m (결승)	남자 부	20~30대	2			
10:50			40대 초반, 후반	1,3	12:25			40대 초반, 후반	2,6			
			50대 초반, 후반	0,2	12:30			50대 초반, 후반	3,3			
			60대 ~	2				60대 ~	2			
11:00	400m (결승)	남자부	20~30대	2	12:35		1500m (결승)	여자 부	20~30대	0		
11:05			40대 초반, 후반	3,7					12:40	40대 초반, 후반	2,3	
11:10			50대 초반, 후반	6,5						12:50	50대 초반, 후반	1,1
			60대 ~	1							60대 ~	2
11:15		여자부	20~30대	1	12:55	여자 부		20~30대		2		
11:20			40대 초반, 후반	2,2				3000m (결승)	40대 초반, 후반	0,3		
			50대 초반, 후반	1,2					50대 초반, 후반	2,0		
			60대 ~	0				60대 ~	0			
11:30	800m (결승)	남자부	20~30대	1	13:00	1600m R (결승)	남자 부	20~30대	2			
11:35			40대 초반, 후반	3,6				13:20	남자 부	40대 초반, 후반	2,3	
11:40			50대 초반, 후반	5,7						청년부	50대 초반, 후반	5,3
			60대 ~	2							장년부	-
11:45		여자부	20~30대	3	1600m R (결승)		여자 부			청년부	-	
11:50			40대 초반, 후반	0,3				장년부	장년부	-		
			50대 초반, 후반	3,2					청년부	청년부	-	
11:55			60대 ~	0				장년부		-		

◆ 동호인부 필드경기 (4/15일)

시간	종목	부별	구분	인원
10:30	멀리뛰기	여자부 대별	결승	4
11:00		남자부 대별	결승	22

읍·면·동 계주경기 일정표
(400m계주, 1600m계주)

◆ 읍, 면, 동 계주경기

4월14일 토요일(제주종합경기장)				
시간	종목	부별	구분	팀수
11:15~	400m계주	읍,면,동 대항	예선	36팀
14:00~	800m계주	읍,면,동 대항	예선	33팀
16:00~	400m계주	읍,면,동 대항	준결승	18팀
17:20~	800m계주	읍,면,동 대항	준결승	18팀
4월15일 일요일(제주종합경기장)				
14:50	400m계주	읍,면,동 대항	읍,면,동 축구 결승 (하프타임)	6팀
16:30	800m계주	읍,면,동 대항	결승(폐회식전)	6팀

◆ 10km 단축마라톤 경기일정표 도로경기 4월15일 일요일(출발 : 이호해변 광장)

출발시간	종 목	부 별	구 분
08:30	10km	학생부	남고 5
		동호인부	남(54) 여(9)

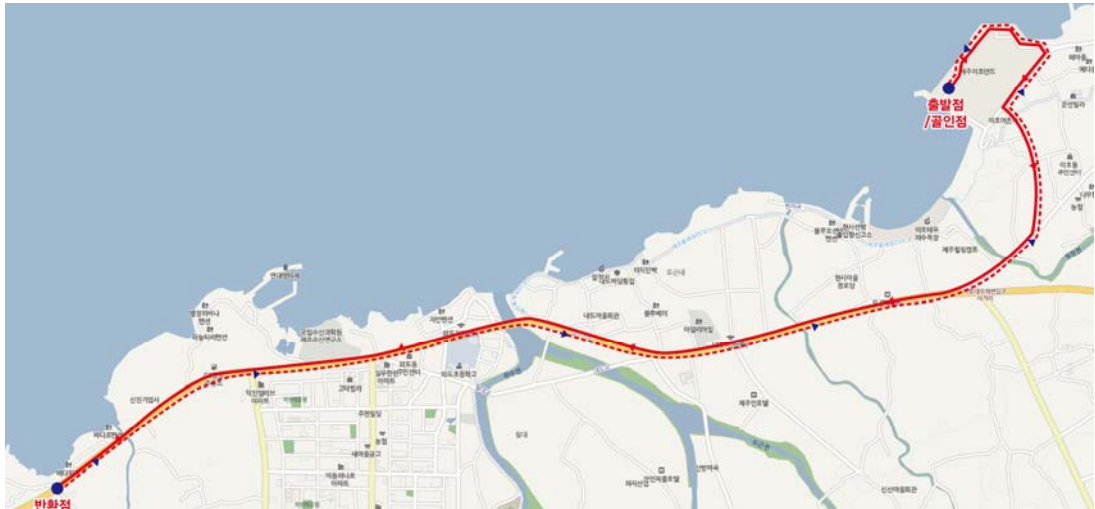

단축마라톤코스

◆ 제주 참가팀

400m 제주 참가팀			1600m 제주 참가팀		
순 번	제주시	서귀포시	순번	제주시	서귀포시
1	건입동	남원읍	1	건입동	남원읍
2	구좌읍	대정읍	2	구좌읍	대정읍
3	노형동	동홍동	3	노형동	동홍동
4	도두동	서홍동	4	도두동	서홍동
5	봉개동	성산읍	5	봉개동	성산읍
6	삼도1동	송산동	6	삼도1동	송산동
7	삼도2동	안덕면	7	삼도2동	안덕면
8	아라동	영천동	8	아라동	영천동
9	애월읍	예래동	9	애월읍	예래동
10	오라동	정방동	10	연동	중문동
11	외도동	중문동	11	오라동	대륜동
12	용담2동	효돈동	12	외도동	표선면
13	이도2동	중앙동	13	이도2동	천지동
14	일도1동	대륜동	14	일도1동	
15	일도2동	대천동	15	일도2동	
16	조천읍	표선면	16	조천읍	
17	추자면		17	추자면	
18	한경면		18	한경면	
19	화북동		19	화북동	
			20	한림읍	

(읍,면,동 400m계주 경기시간 및 조배정)

예선				준결승 진출	준결승				결승 진출팀	결승	
출발 시간	조 배정	레인	팀명		출발시간	조 배정	레인	준결승 진출팀 (레인배정)		4/15(일) 14:50(축구하프타임)	
4/14 (토) 11:15	1조	2레인	화북동	1,2위 진출	4/14(토) 16:00	1조	2레인 + 1위팀		1,2 위 진출	결승 진출팀	
		3레인	남원읍				3레인	1조 1위팀		레인	레인배정(팀)
		4레인	노형동				4레인	2조 1위팀		2레인	준결승 5위 기록
		5레인	효돈동				5레인	1조 2위팀		3레인	준결승 2위 기록
		6레인	봉개동				6레인	2조 2위팀		4레인	준결승 1위 기록
		7레인	일도1동				7레인	+ 4위팀		5레인	준결승 3위 기록
		2레인	정방동				1,2위 진출	2레인		+ 2위팀	6레인
	3레인	건입동	3레인	3조 1위팀		7레인		준결승 6위기록			
	4레인	안덕면	4레인	4조 1위팀		결승 기록지					
	5레인	한경면	5레인	3조 2위팀		등위		기록			
	6레인	성산읍	6레인	4조 2위팀		1위					
	7레인	용담2동	7레인	+ 5위팀		2위					
	2레인	일도2동	1,2위 진출	2레인 + 2위팀		3위					
	3레인	서흥동		3레인 3조 1위팀		4위					
4레인	애월읍	4레인 4조 1위팀		5위							
5레인	동흥동	5레인 3조 2위팀		6위							
6레인	삼도2동	6레인 4조 2위팀									
7레인	이도2동	7레인 + 5위팀									
2레인	중문동	1,2위 진출		2레인 + 3위팀							
3레인	도두동		3레인 5조 1위팀								
4레인	영천동		4레인 6조 1위팀								
5레인	아라동		5레인 5조 2위팀								
6레인	대정읍		6레인 6조 2위팀								
7레인	구좌읍		7레인 + 6위팀								
2레인	삼도1동		1,2위 진출	2레인 + 3위팀							
3레인	송산동	3레인 5조 1위팀									
4레인	오라동	4레인 6조 1위팀									
5레인	예래동	5레인 5조 2위팀									
6레인	외도동	6레인 6조 2위팀									
7레인	대천동	7레인 + 6위팀									
2레인	한림읍	1,2위 진출		2레인 + 3위팀							
3레인	중앙동		3레인 5조 1위팀								
4레인	추자면		4레인 6조 1위팀								
5레인	대륜동		5레인 5조 2위팀								
6레인	표선면		6레인 6조 2위팀								
7레인	조천읍		7레인 + 6위팀								

제52회제주특별자치도민체육대회(읍,면,동800m계주경기시간및조배정)

예선				준결승 진출팀	준결승				결승 진출팀	결승						
출발 시간	조배 정	레인	팀명		출발시 간	조배 정	레인	준결승 진출팀 (레인배정)		4/15(일) 16:30(폐회식전)						
4/14 (토) 14:00	1조	2 레인	아라동	1,2위 진출	4/14 (토) 17:30	1조	2 레인	+ 1위팀	1,2위 진출	결승 진출팀						
		3 레인	서흥동				3 레인	1조 1위팀		레인	레인배정(팀)					
		4 레인	애월읍				4 레인	2조 1위팀		2 레인	준결승 5위 기록					
		5 레인	송산동				5 레인	1조 2위팀		3 레인	준결승 2위 기록					
		6 레인	삼도동				6 레인	2조 2위팀		4 레인	준결승 1위 기록					
		7 레인	봉개동				7 레인	+ 4위팀		5 레인	준결승 3위 기록					
		2 레인	영천동				1,2위 진출	2조		2 레인	+ 2위팀	6 레인	준결승 4위 기록			
	3 레인	구좌읍	3 레인	3조 1위팀		7 레인				준결승 6위기록						
	4 레인	남원읍	4 레인	4조 1위팀		결승 기록지										
	5 레인	연동	5 레인	3조 2위팀		등위				기록						
	6 레인	추자면	6 레인	4조 2위팀		1위										
	7 레인	노형동	7 레인	+ 5위팀		2위										
	2 레인	외도동	1,2위 진출	3조		2 레인				+ 3위팀	3위					
	3 레인	동흥동				3 레인	5조 1위팀	4위								
4 레인	알곡동	4 레인			6조 1위팀	5위										
5 레인	예래동	5 레인			5조 2위팀	6위										
6 레인	건입동	6 레인			6조 2위팀											
7 레인	화북동	7 레인			+ 6위팀											
2 레인	성산읍	1,2위 진출			4조	2 레인	+ 3위팀									
3 레인	야도동		3 레인	5조 1위팀												
4 레인	대정읍		4 레인	6조 2위팀												
5 레인	알곡동		5 레인	+ 6위팀												
6 레인	도두동															
7 레인																
4/14 (토) 14:15	3조		2 레인	외도동		1,2위 진출	4/14 (토) 17:40	2조	2 레인	+ 2위팀	1,2위 진출	6개팀	결승 기록지			
		3 레인	동흥동	3 레인	3조 1위팀				등위	기록						
		4 레인	알곡동	4 레인	4조 1위팀				1위							
		5 레인	예래동	5 레인	3조 2위팀				2위							
		6 레인	건입동	6 레인	4조 2위팀				3위							
		7 레인	화북동	7 레인	+ 5위팀				4위							
		2 레인	성산읍	1,2위 진출	4조				2 레인	+ 3위팀			5위			
	3 레인	야도동	3 레인			5조 1위팀		6위								
	4 레인	대정읍	4 레인			6조 1위팀										
	5 레인	알곡동	5 레인			5조 2위팀										
	6 레인	도두동	6 레인			6조 2위팀										
	7 레인		7 레인			+ 6위팀										
	4/14 (토) 14:30	5조	2 레인			오라동		1,2위 진출	4/14 (토) 17:50	3조			2 레인	+ 3위팀	1,2위 진출	6개팀
			3 레인	중문동	3 레인	5조 1위팀							등위	기록		
4 레인			조천읍	4 레인	6조 1위팀	1위										
5 레인			안덕면	5 레인	5조 2위팀	2위										
6 레인			삼도동	6 레인	6조 2위팀	3위										
7 레인				7 레인	+ 6위팀	4위										
2 레인			천지동	1,2위 진출	6조	2 레인	+ 3위팀				5위					
3 레인		표선면	3 레인			5조 1위팀	6위									
4 레인		대륜동	4 레인			6조 1위팀										
5 레인		한림읍	5 레인			5조 2위팀										
6 레인		한경면	6 레인			6조 2위팀										
7 레인			7 레인			+ 6위팀										

▷ 자전거 ◁

경기임원

- 위 원 장: 고 혁 남
- 부위원장: 강 철 훈, 김 성 훈, 김 영 환, 김 형 섭
- 임 원 장: 이 철 호
- 총무부장: 이 규 석
- 총무임원: 강 종 훈, 지 영 진, 홍 철 용
- 경기부장: 오 병 훈
- 경기임원: 고 채 응, 전 지 환
- 심판부장: 김 락 훈
- 심판임원: 양 대 성, 이 영 권, 이 희 창, 조 예 나
- 기록부장: 강 석 환
- 기록임원: 김 순 정, 문 도 열
- 시설부장: 김 기 남
- 시설임원: 김 상 균, 이 윤 식, 한 성 무

경기일정

- 경기일시 : 4. 14(토)~15(일) 09:30~13:00
- 경기장소 : 삼화지구 스포츠평원, 세인트포골프장 인근도로

참 가 팀

- 초등학교: 인화초등학교
- 중 학 교: 제주동중학교
- 고등학교: 영주고등학교

▷ 정 구 ◁

■ 경기임원 ■

- 위 원 장: 오 창 현
- 부위원장: 남 우 엽
- 임 원 장: 현 봉 희
- 경기부장: 강 경 문
- 심판부장: 강 문 석
- 심판임원: 김 경 현

■ 참 가 팀 ■

- 초등학교: 아라초등학교
- 중 학 교: 탐라중학교
- 일반부(동호인클럽): 아라동호회, 애월동호회, 저청동호회, 제주시동호회, 서귀포시동호회

대진표

경기일시 : 4. 14(토), 09:30 ~12:00

경기장소 : 연평구장

★남자초등부

아라초등학교 단독출전

★남자중학부

탐라중학교 단독출전

◆남자일반부(동호인클럽대항)

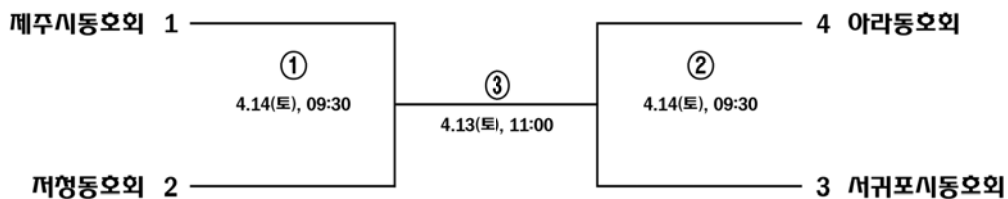

◆여자일반부(동호인클럽대항)

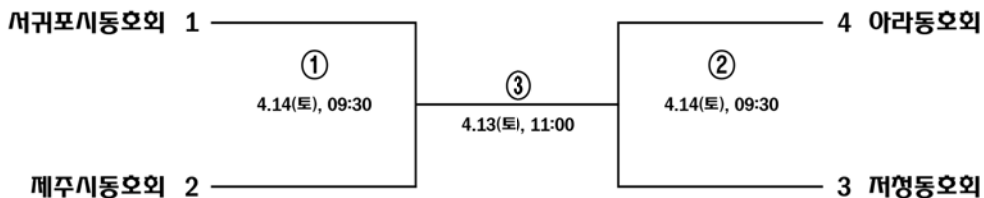

▷ **족 구** ◁

▮ **경기임원** ▮

- 위 원 장: 강 승 수
- 경기임원: 황 은 호
- 심판임원: 김 동 민, 김 명 옥, 김 병 기, 김 서 진, 김 준 형, 김 진 성
부 문 희, 서 종 남, 안 석 찬, 이 나 현, 정 은 경, 진 승 희
진 영 식

▮ **경기일정** ▮

- 경기일시 : 4. 15(일) 08:00~17:00
- 경기장소 : 사라봉축구장

▮ **참 가 팀** ▮

- 초등학교: 새서귀초등학교
- 중 학 교: 서귀포중학교, 성산중학교, 제주동중학교, 효돈중학교
- 고등학교: 제주고등학교, 한림공업고등학교
- 일반부(읍면동대항): 만장굴, 백록, 비상, 성수족구클럽, 월목, 이어도클럽, 자진모리
제주족구클럽, 한림일심, 혼디, 돈샷, 서귀포사나이, 위너, 토랑족구회, 하천달산
레포츠클럽, 119족구단, 제주올레족구단, 물입교육, 동경인테리어, 제일자동차공업소
제주영상문화연구원, 건흥, 두성

▷ 즐넘기 ◁

경기임원

- 위 원 장: 황 남 서
- 부위원장: 고 병 기, 김 창 현, 남 정 현
- 임 원 장: 한 경 의
- 경기부장: 김 형 규
- 심판부장: 김 영 선
- 심판임원: 강 경 애, 김 미 희, 박 민 영, 박 선 미, 유 기 태, 홍 순 애
- 기록부장: 박 영 자
- 기록임원: 함 영 미, 현 승 환
- 시설부장: 임 성 미
- 시설임원: 채 은 미

경기일정

- 경기일시 : 4. 14(토) 10:00~15:00
- 경기장소 : 제주동여자중학교 체육관

참 가 팀

- 초등학교: 대흥초등학교, 삼성초등학교, 서귀북초등학교, 서귀북초등학교, 서귀서초등학교
아라초등학교, 오라초등학교, 월랑초등학교, 이도초등학교, 인화초등학교
- 중 학 교: 성산중학교, 제주중앙여자중학교
- 고등학교: 제주여자상업고등학교, 제주중앙여자고등학교
- 일반부(읍면동대항): 월랑클럽

▷ 철인3종 ◁

▮ 경기임원 ▮

- 위 원 장: 조 남 식
- 부위원장: 박 호 영
- 임 원 장: 김 형 운
- 경기임원: 한 철 주
- 심판임원: 강 철 호, 안 병 식
- 기록임원: 김 수 미

▮ 경기일정 ▮

- 경기일시 : 4. 14(토) 09:00~13:00
- 경기장소 : 대정읍 하모해수욕장

▮ 참 가 팀 ▮

-일반부(동호인클럽): 스코리아클럽, 어벤져스클럽, 제주트라이애슬론클럽, 한라클럽

▷ 체 조 ◁

경기임원

- 위 원 장: 강 창 용
- 부위원장: 심 광 식
- 임 원 장: 박 선 영
- 총무부장: 홍 수 정
- 경기부장: 고 영 호, 조 은 학
- 경기임원: 강 경 식, 강 미 애, 고 춘 식, 고 평 관, 김 영 균, 김 영 속
김 진 옥, 문 양 식, 박 신 혜, 백 금 옥, 서 은 주, 양 순 희
양 예 선, 이 나 연, 전 소 영, 정 금 미, 조 인 아, 천 장 옥
현 영, 현 영 실, 홍 선 희
- 심판부장: 강 승 훈, 홍 인 숙
- 심판임원: 김 종 구, 송 복 자, 송 인 미, 양 경 석, 양 진 선, 이 경 아
이 경 애
- 홍보임원: 박 금 환

경기일정

- 경기일시 : 4. 14(토)~15(일) 10:00~12:00
- 경기장소 : 도 체육회관 체조장, 제주종합경기장 광장

참 가 팀

- 초등학교: 제주남초등학교, 제주서초등학교, 하귀일초등학교
- 중 학 교: 제주여자중학교, 한라중학교
- 고등학교: 남녕고등학교, 제주중앙여자고등학교
- 일반부(읍면동대항): 이도1동, 건입동, 노형동, 한림읍, 남원읍
- 일반부(동호인클럽): 롱키어린이성장비만트레이닝, 신흥 동백체조동호회, 제스카운동센터
자청비 라인댄스, 씨크릿파워

▷ 축구 ◁

경기임원

- 위 원 장: 김 정 오
- 부위원장: 김 성 훈, 박 용 협, 양 안 식, 오 상 호, 홍 귀 강
- 임 원 장: 오 경 용
- 총무부장: 김 봉 호
- 총무임원: 고 민 정
- 경기임원: 박 영 철, 이 훈 남
- 심판부장: 강 창 일
- 기록부장: 최 순 동
- 시설부장: 김 태 국
- 홍보부장: 한 재 호
- 운영임원: 김 수 진
- 운영임원: 오 수 철

참 가 팀

- 초등학교: 남광초등학교, 남원초등학교, 노형초등학교, 대정초등학교, 도남초등학교 동흥초등학교, 물메초등학교, 백록초등학교, 서귀서초등학교, 서귀포초등학교, 외도초등학교 제주동초등학교, 제주서초등학교, 중문초등학교, 하귀초등학교, 한라초등학교, 화북초등학교
- 중 학 교: 남원중학교, 노형중학교, 대정중학교, 서귀중앙여자중학교, 서귀포중학교 성산중학교, 신성여자중학교, 신성여자중학교, 아라중학교, 오현중학교, 제주동여자중학교 제주대학교사범대학부설중학교, 제주동중학교, 제주서중학교, 제주제일중학교, 제주중앙중학교 제주중학교, 조천중학교, 중문중학교, 표선중학교, 한라중학교, 효돈중학교
- 고등학교: 남녕고등학교, 남주고등학교, 대기고등학교, 서귀포고등학교, 서귀포산업과학고등학교 서귀포여자고등학교, 세화고등학교, 신성여자고등학교, 애월고등학교, 영주고등학교 오현고등학교, 제주고등학교, 제주대학교사범대학부설고등학교, 제주여자고등학교 제주외국어고등학교, 제주제일고등학교, 제주중앙고등학교, 제주중앙여자고등학교 표선고등학교, 한림공업고등학교, 한림공업고등학교
- 일반부(읍면동대항): 삼양동, 애월읍, 구좌읍, 한경면, 대륜동, 대천동, 대정읍, 성산읍, 표선면
- 일반부(동호인클럽): FC제주, FC동광, 드림FC, 삼양, 신제주, 외도, 화북, 황소 대정 최남단 축구회, 성산 축구회, 솔 축구회, 표선 여성 축구회, 표선 축구회, 한라 축구회

대진표

경기일시 : 4. 13(금)~ 4. 15(일)

경기장소 : 이오구장

★남자초등부(학교스포츠클럽)

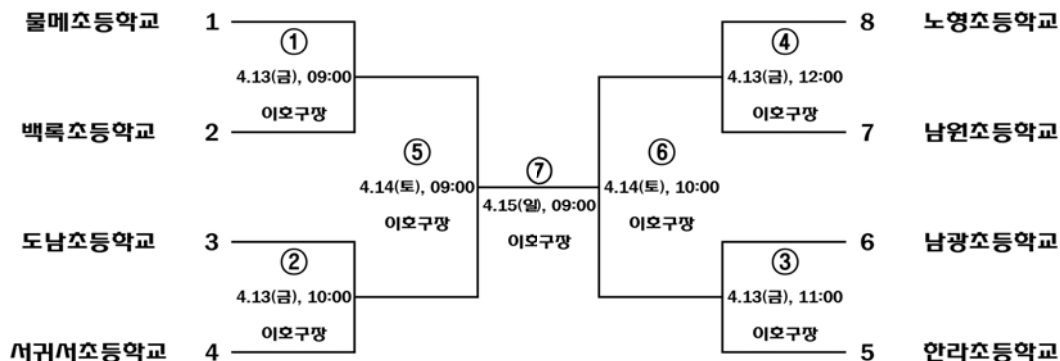

경기일시 : 4. 13(금)~ 4. 15(일)

경기장소 : 미리내구장, 외도1구장

★남자중학부(학교스포츠클럽)

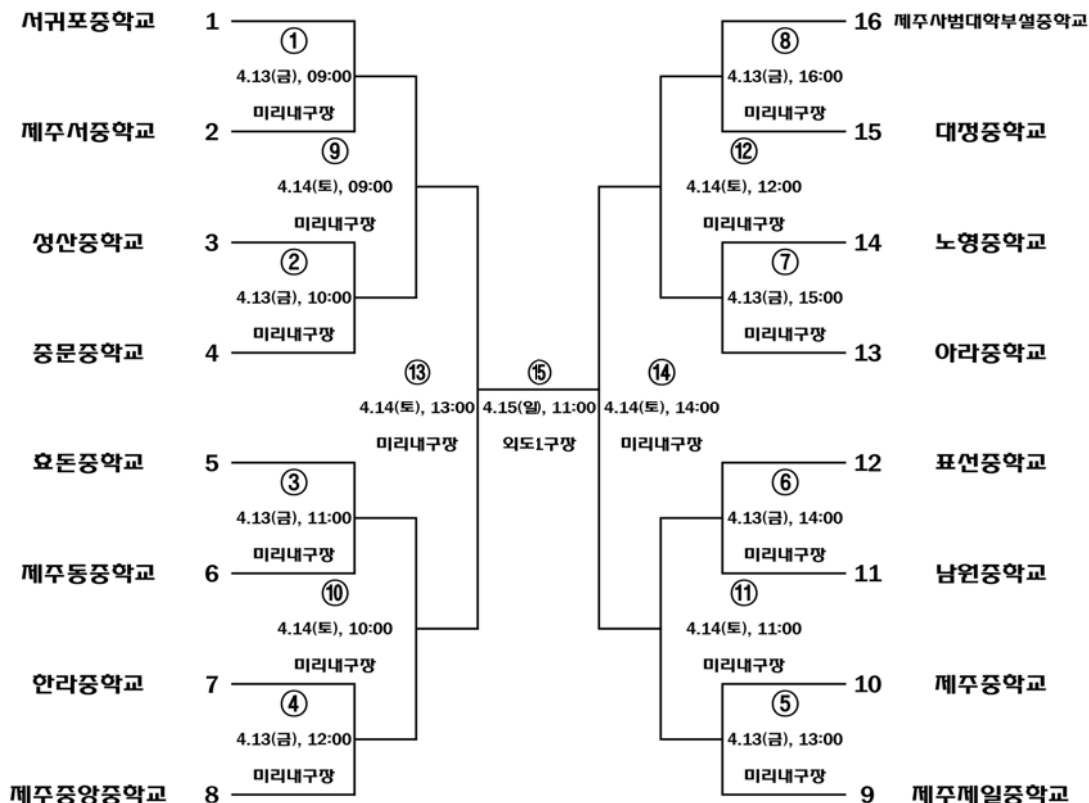

경기일시 : 4. 13~4.15

경기장소 : 외도1구장, 외도2구장

★여자중학부(학교스포츠클럽)

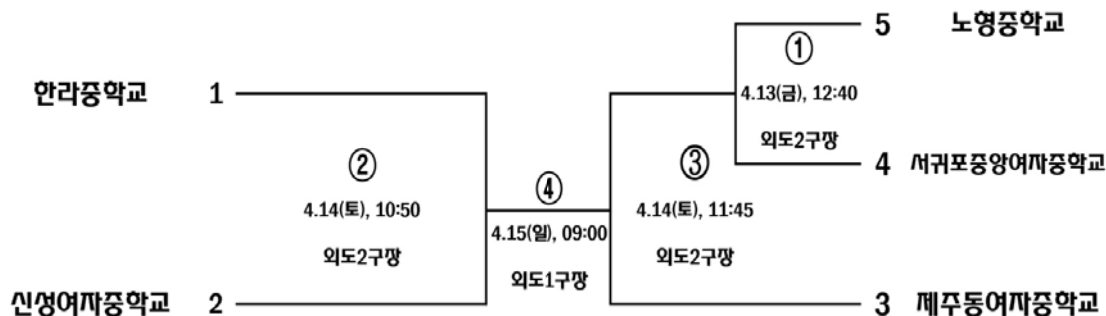

경기일시 : 4. 13(금)~ 4. 15(일)

경기장소 : 이호구장

★여자고등부(학교스포츠클럽)

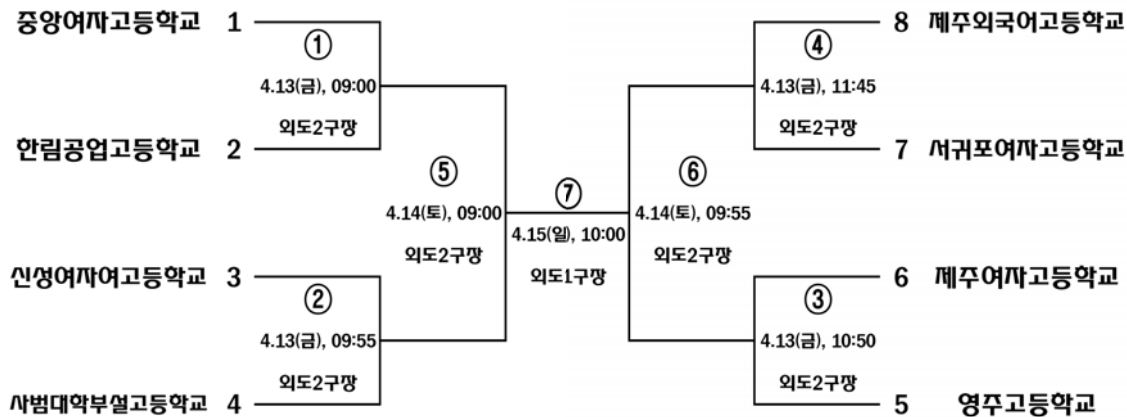

경기일시 : 4. 13(금)~ 4. 15(일)

경기장소 : 이오구장

★남자초등부(학교운동부)

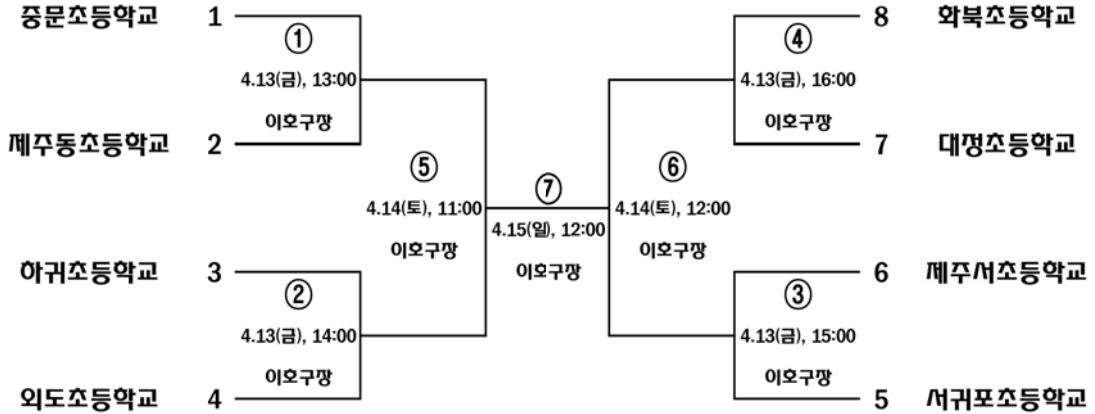

경기일시 : 4. 8.(일) 10:00

경기장소 : 이오구장

★여자초등부(학교운동부)

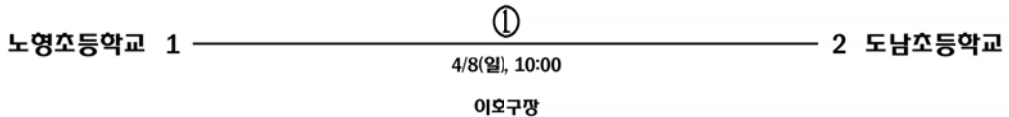

경기일자 : 4. 13(금)~ 4. 15(일)

경기장소 : 외도1구장, 외도2구장

★남자중학부(학교운동부)

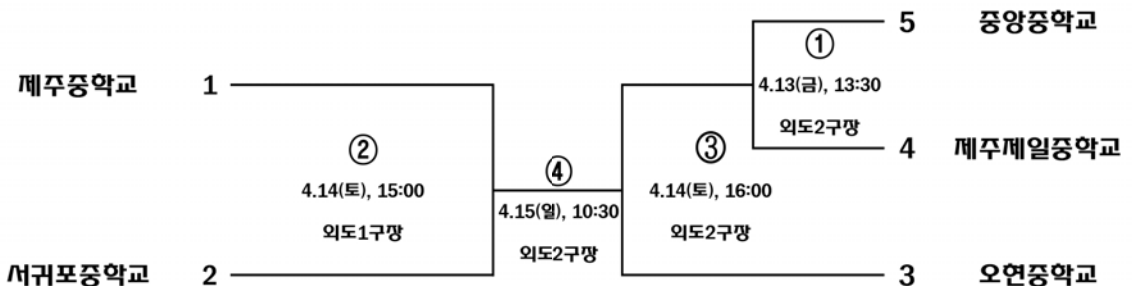

경기일자 : 4. 13(금)~ 4. 15(일)

경기장소 : 외도2구장

★남자고등부(학교운동부)



경기일시 : 4. 13(금)~ 4. 15(일)

경기장소 : 외전구장

종합경기장 주경기장

★일반부(읍면동대항)

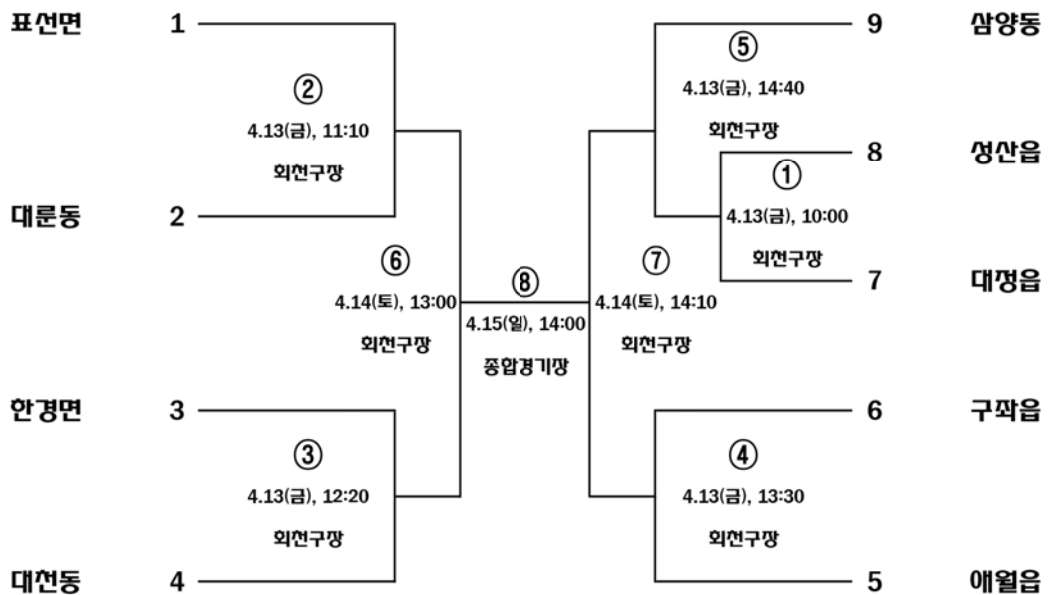

경기일시 : 4. 15(일) 13:20

경기장소 : 외현구장

★동호인(동호인클럽대항) 30대부

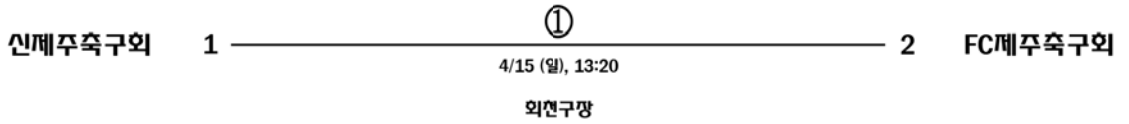

경기일시 : 4. 14(토)~ 4. 15(일)

경기장소 : 외현구장

★일반부(동호인클럽대항) 40대부

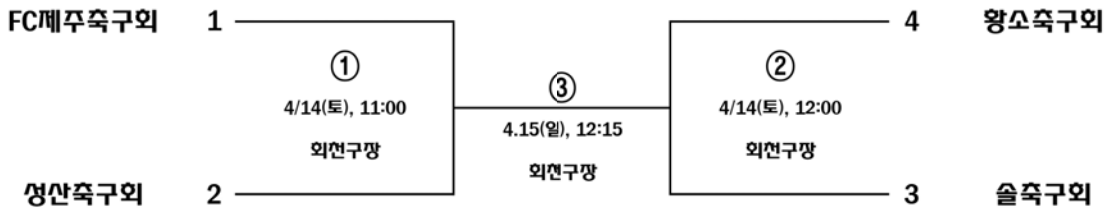

경기일시 : 4. 14(토)~ 4. 15(일)

경기장소 : 외현구장

★일반부(동호인클럽대항) 50대부

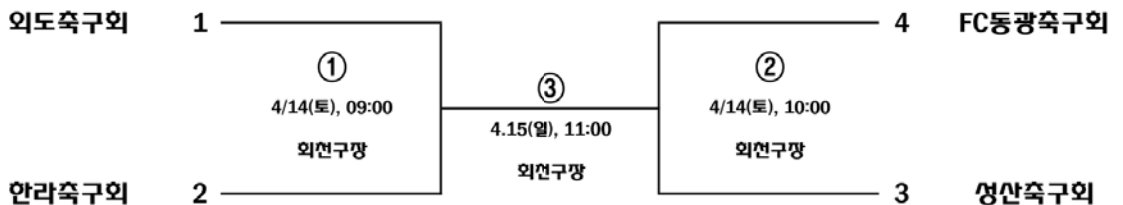

경기일시 : 4. 13(금)~ 4. 15(일)

경기장소 : 외천구장, 이오구장

★ 일반부(동호인클럽대항) 60대부

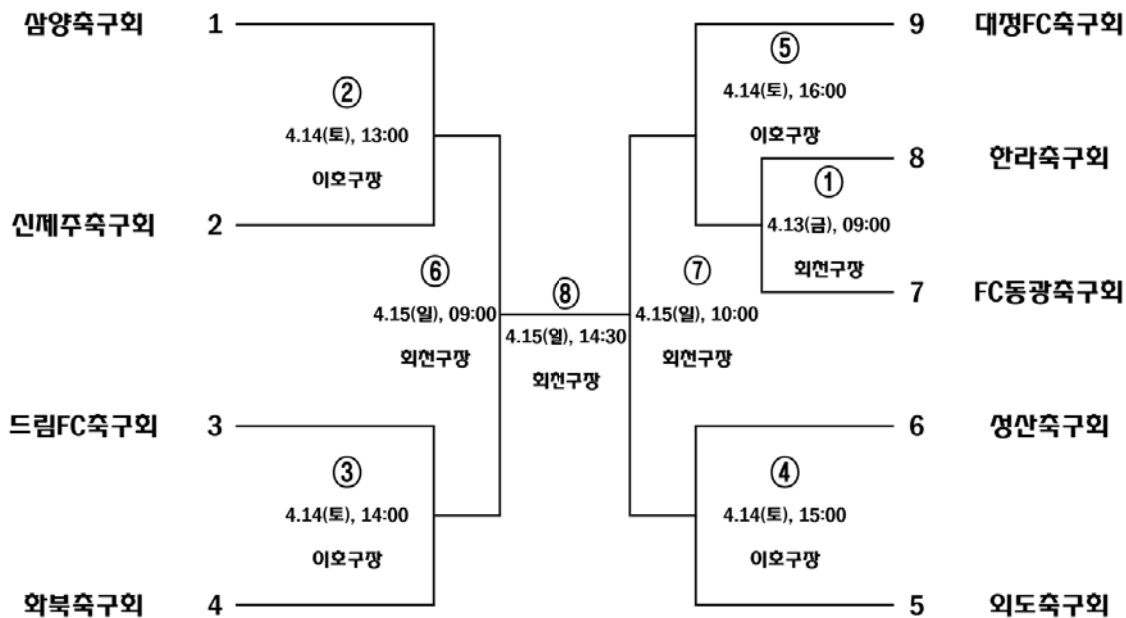

★ 일반부(동호인클럽대항) 여성부

표선여성축구단 단독출전

▷ 탁 구 ◁

경기임원

- 위 원 장: 김 태 련
- 부위원장: 고 희 열, 김 태 훈, 장 동 훈
- 임 원 장: 양 동 천
- 총무부장: 김 성 미
- 총무임원: 강 민 영
- 경기부장: 신 영 완
- 심판부장: 양 성 대
- 기록부장: 고 동 완
- 시설부장: 장 은 석
- 운영임원: 강 진, 고 태 식, 김 경 식, 김 창 근, 조 현 진, 허 지 영
 현 경 희, 현 동 호, 홍 성 의

참 가 팀

- 초등학교: 남읍초등학교, 동광초등학교, 삼성초등학교, 신제주초등학교, 아라초등학교, 어도초등학교, 오라초등학교, 이도초등학교, 장전초등학교, 제주서초등학교, 한마음초등학교, 한천초등학교
- 중 학 교: 귀일중학교, 남주중학교, 서귀포중학교, 애월중학교, 오현중학교, 제주동여자중학교, 제주대학교사범대학부설중학교, 제주여자중학교, 제주제일중학교, 제주중앙중학교, 조천중학교, 추자중학교, 탐라중학교, NLCS jeju(중)
- 고등학교: 대기고등학교, 서귀포고등학교, 서귀포산업과학고등학교, 오현고등학교, 표선고등학교, 한림공업고등학교, NLCS jeju(고)
- 일반부(읍면동대항): 일도1동, 이도2동, 삼도1동, 용담1동, 화북동, 삼양동, 오라동, 노형동, 외도동, 이호동, 조천읍, 송산동, 천지동, 효돈동, 영천동, 동홍동, 대륜동, 대천동, 대정읍
- 일반부(동호인클럽): KRC탁구동회, SPIN제주탁구동호회, 고현우탁구클럽, 김미영탁구클럽, 박성혜탁구클럽, 삼무탁구동호회, 삼양동탁구동호회, 영주탁우회, 정낭탁구동호회, 제주탁구동호회, 조천탁구동호회, 좋은친구들, 챔피언스탁구클럽, 탁공탁구동호회, 탐라탁구동호회, 평풍탁구동호회, DREAM탁구동호회, 모슬포탁구동호회, 서귀포탁구동호회, 교직원탁구클럽, 더조은탁구클럽

대진표

경기일시 : 4. 14(토) 09:00~

경기장소 : 조천체육관

★ 남자초등부(학교스포츠클럽)-개인전

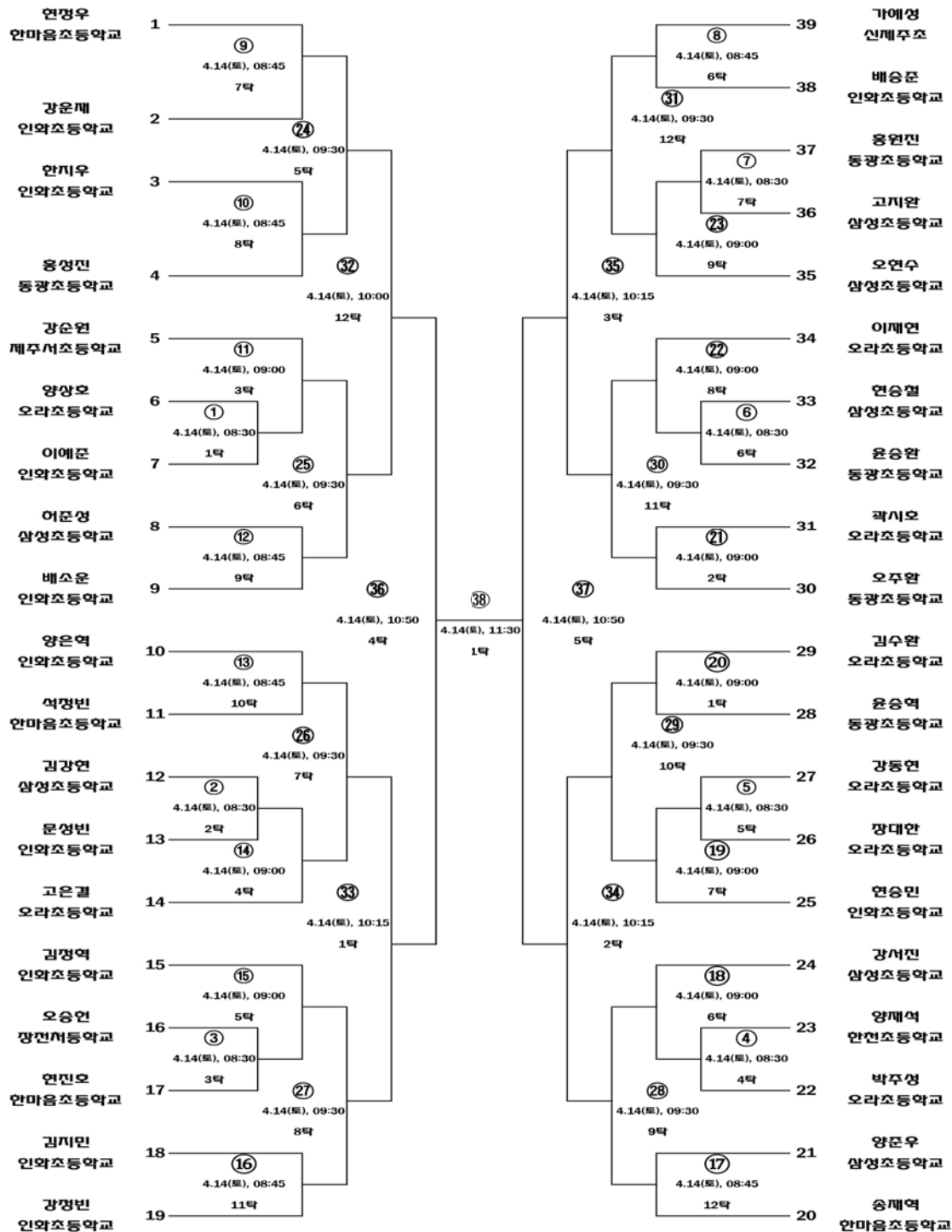

경기일시 : 4. 14(토)~

경기장소 : 조천체육관

★여자초등부(학교스포츠클럽)-개인전

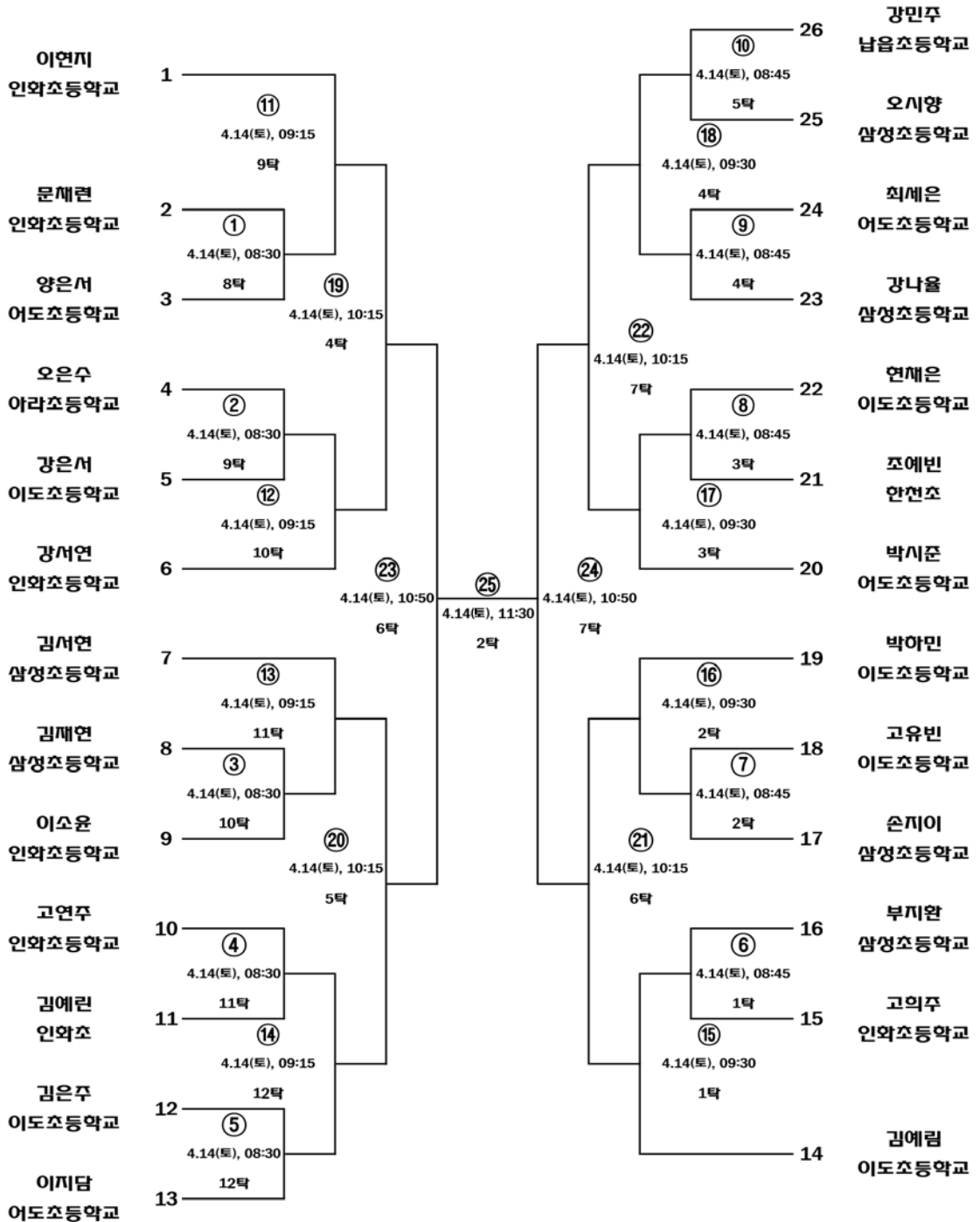

★남자초등부(학교스포츠클럽)-단체전

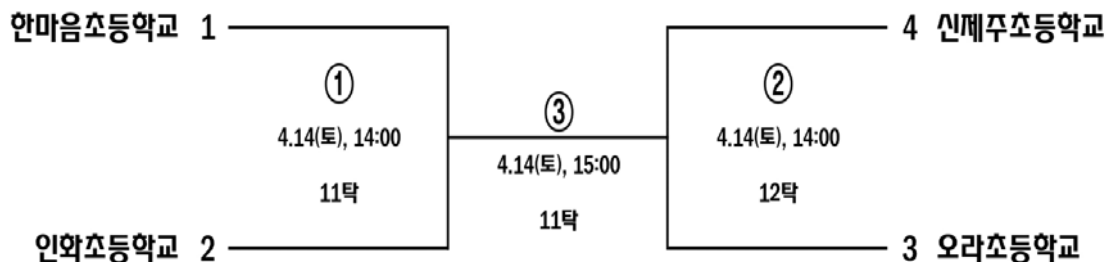

★여자초등부(학교스포츠클럽)-단체전

인화초등학교 단독출전

★남자중학부(학교스포츠클럽)-개인전

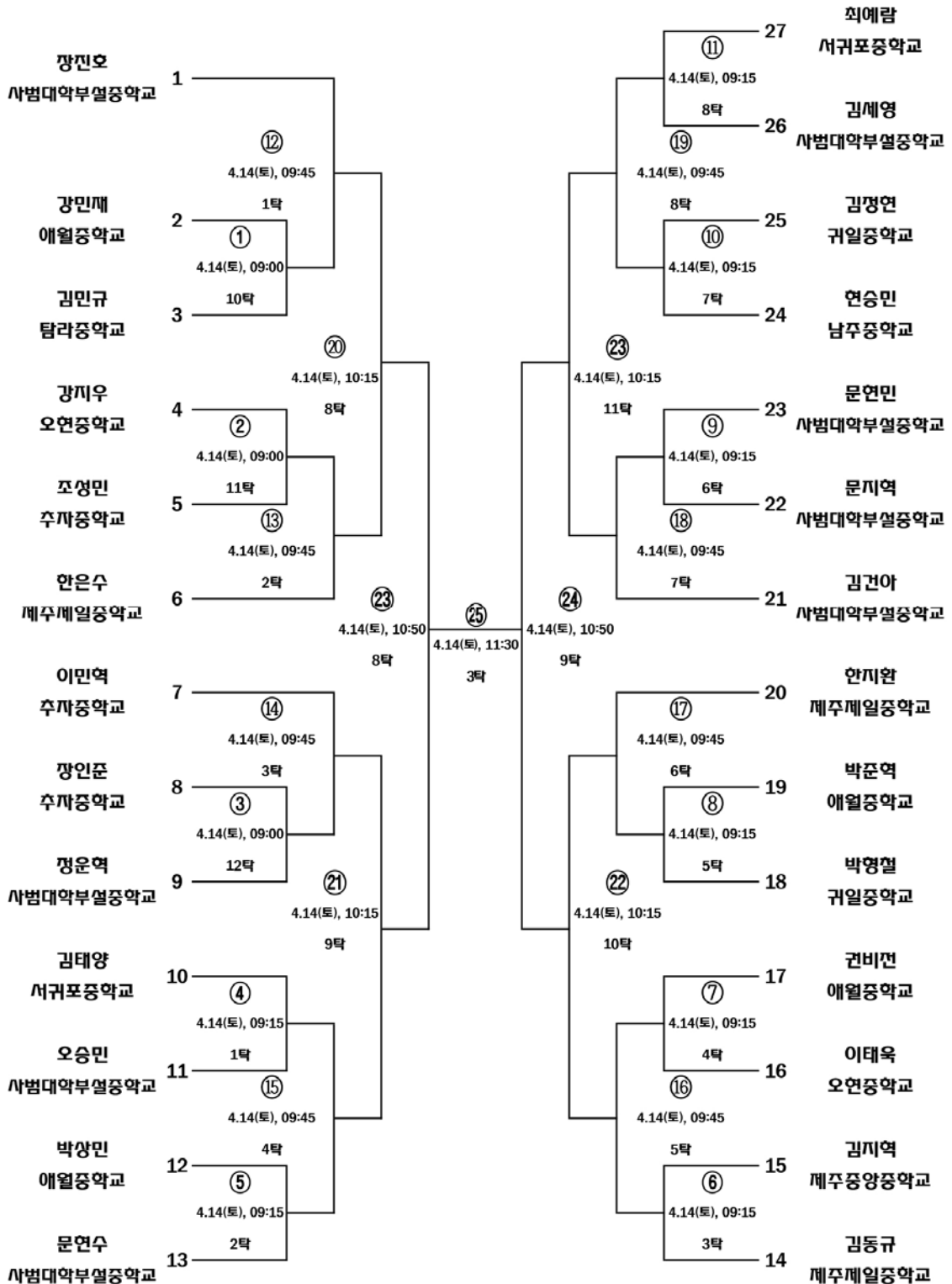

★여자중학부(학교스포츠클럽)-개인전

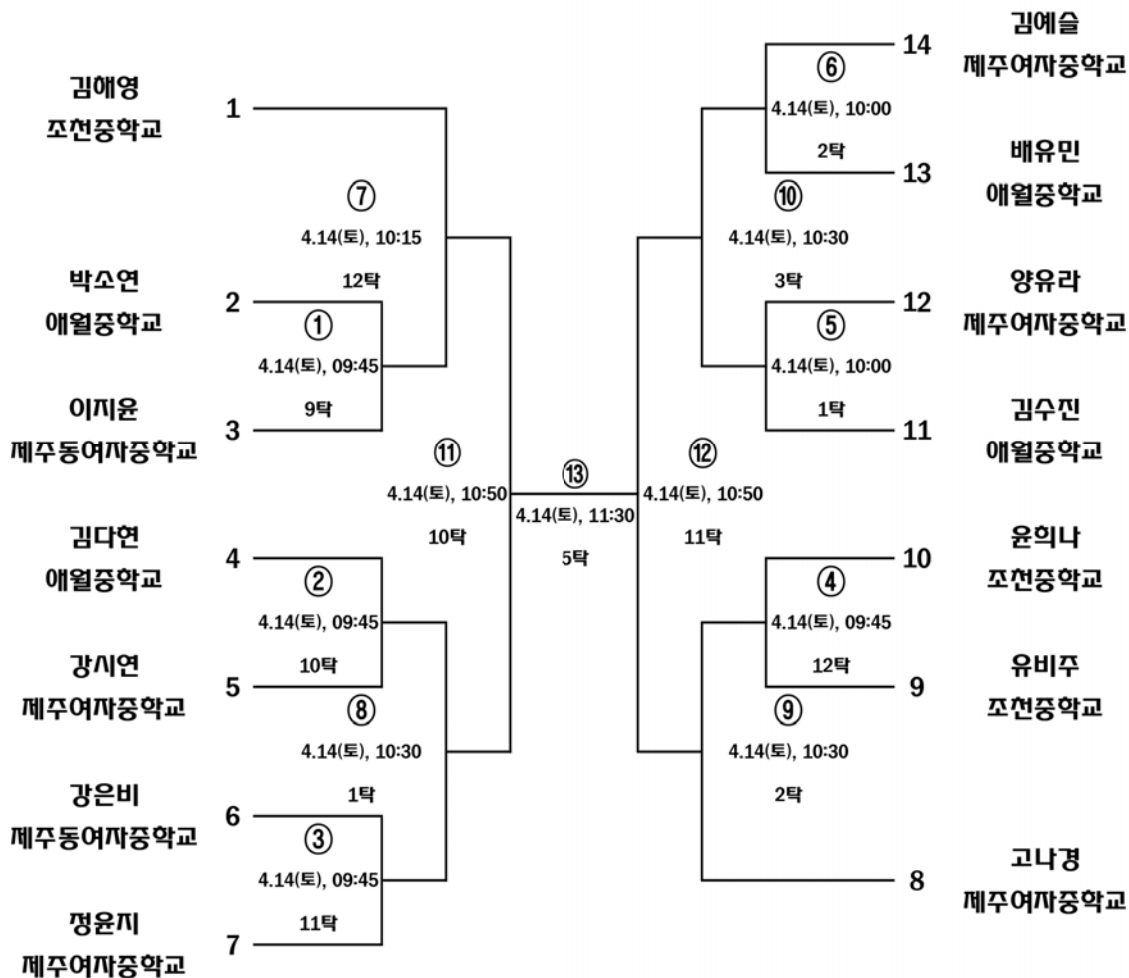

★남중학부(학교스포츠클럽)

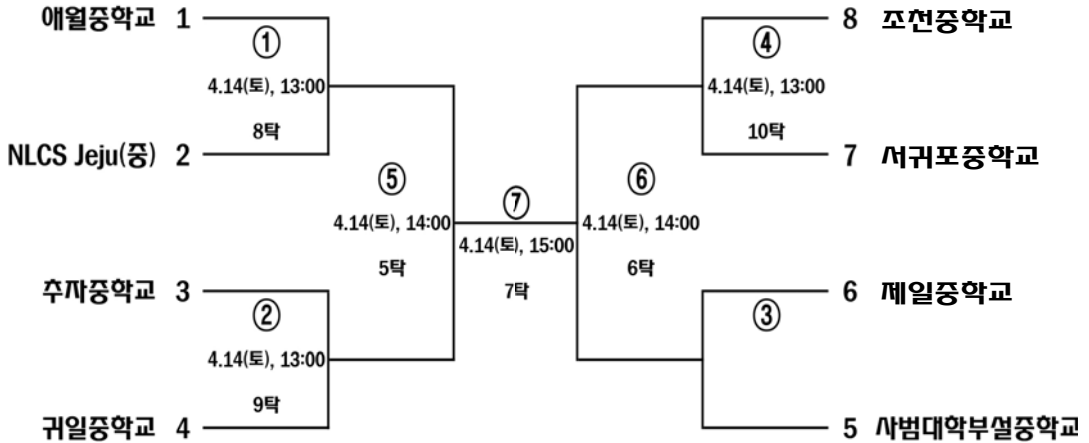

★남자고등부(학교스포츠클럽)-개인전

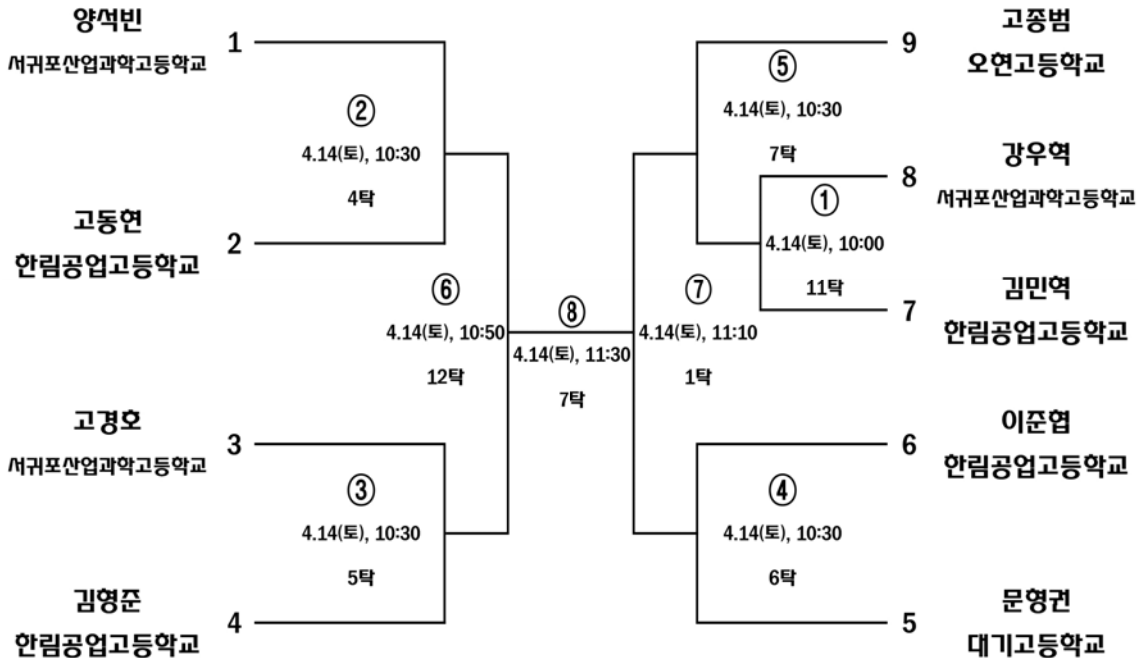

★남자고등부(학교스포츠클럽)-단체전

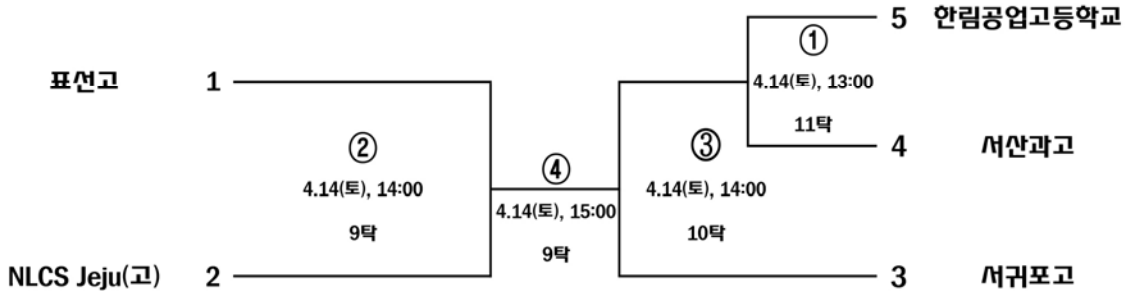

★남자일반부(읍·면·동)-개인전

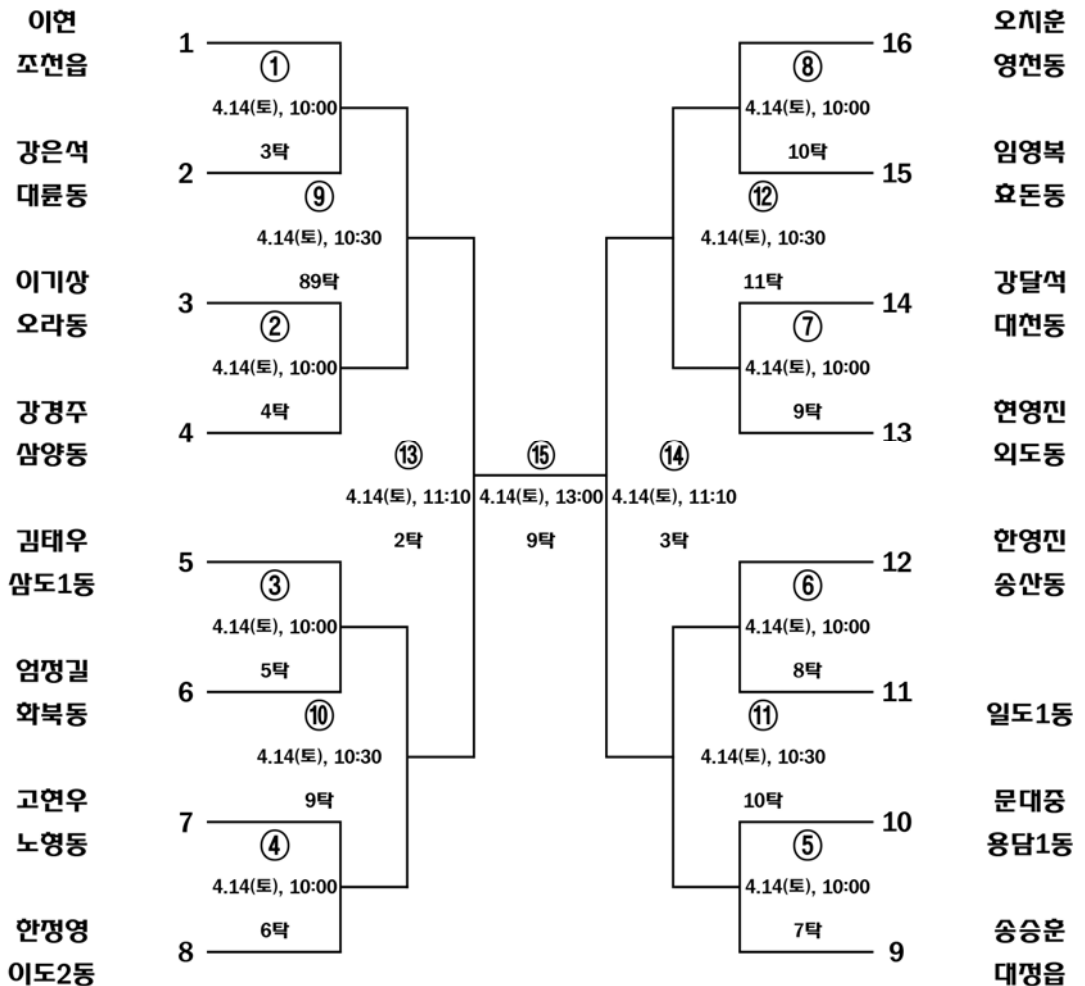

★남자일반부(읍·면·동)-단체전

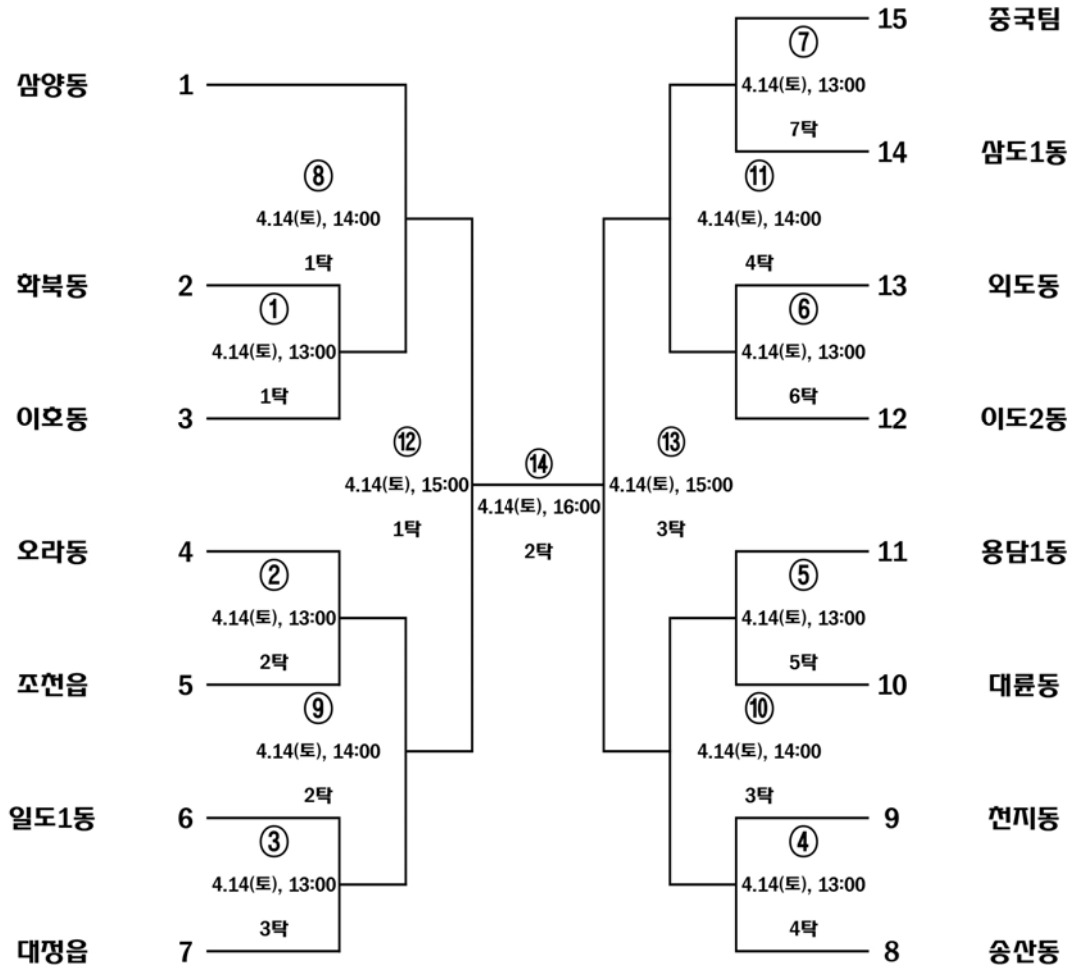

★여자일반부(읍·면·동)-개인전

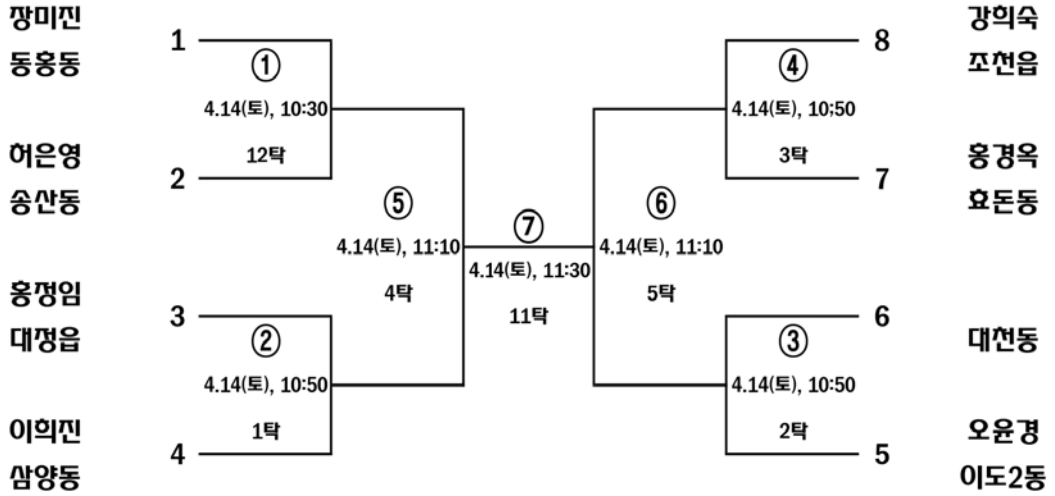

★여자일반부(읍·면·동)-단체전

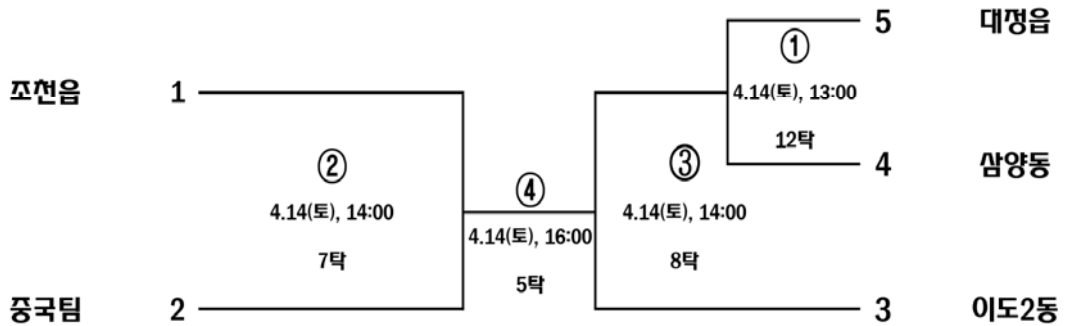

▷ 태권도 ◁

경기임원

- 위 원 장: 문 성 규
- 부위원장: 강 명 덕, 고 철 진, 김 석 범, 김 신, 박 상 용
- 임 원 장: 백 철 호
- 경기부장: 강 근 혁, 강 호 관, 고 대 휴, 김 창 모, 김 창 범, 부 남 철
양 수 봉, 양 정 용, 양 혜 정, 양 흥 기, 오 현 미, 윤 성 찬
이 창 현, 이 태 호, 전 청 운, 한 상 진, 한 승 룡, 현 계 속
- 경기임원: 강 경 훈, 강 해 은, 고 병 국, 고 은 보, 고 지 현, 모 상 현
이 미 진
- 심판임원: 강 경 련, 강 경 주, 강 민 준, 강 승 철, 고 대 근, 공 지 원
김 완 택, 김 재 현, 김 천 권, 김 형 준, 문 경 애, 박 태 육
송 동 희, 안 은 정, 양 만 석, 양 윤 철, 이 상 수, 이 창 준
이 혜 선, 장 덕 성, 정 충 구, 한 용 현, 허 애 숙, 현 승 철
- 기록임원: 김 정 우, 박 병 주
- 운영임원: 김 신 정, 김 현 남, 박 수 남, 손 길 수, 이 형 걸, 최 영 현
허 영 수

참 가 팀

- 초등학교: 광금초등학교, 남광초등학교, 남원초등학교, 노형초등학교, 대정서초등학교
대정초등학교,도남초등학교, 도련초등학교, 도리초등학교, 도평초등학교, 동광초등학교
동흥초등학교,백록초등학교, 보목초등학교, 삼성초등학교, 삼양초등학교, 삼화초등학교
서귀북초등학교, 서호초등학교, 신광초등학교, 신제주초등학교, 아라초등학교, 애월초등학교
오라초등학교, 외도초등학교, 월랑초등학교, 위미초등학교, 이도초등학교, 일도초등학교
제주동초등학교, 태흥초등학교, 토평초등학교, 한라초등학교, 한림초등학교, 효돈초등학교
- 중학교: 남원중학교, 남주중학교, 노형중학교, 서귀중앙여자중학교, 아라중학교, 애월중학교
오름중학교, 오현중학교, 제주대학교사범대학부설중학교, 제주동여자중학교, 제주동중학교
제주서중학교, 제주여자중학교, 제주제일중학교, 제주중앙중학교, 한리중학교, 한림여자중학교, 한림중학교
- 고등학교: 남녕고등학교, 남주고등학교, 대기고등학교, 대정여자고등학교, 삼성여자고등학교
영주고등학교, 제주고등학교, 제주대학교사범대학부설고등학교, 제주중앙여자고등학교, 한림공업고등학교

★남자초등부 2학년(학교스포츠클럽) - 개인전 - 품새

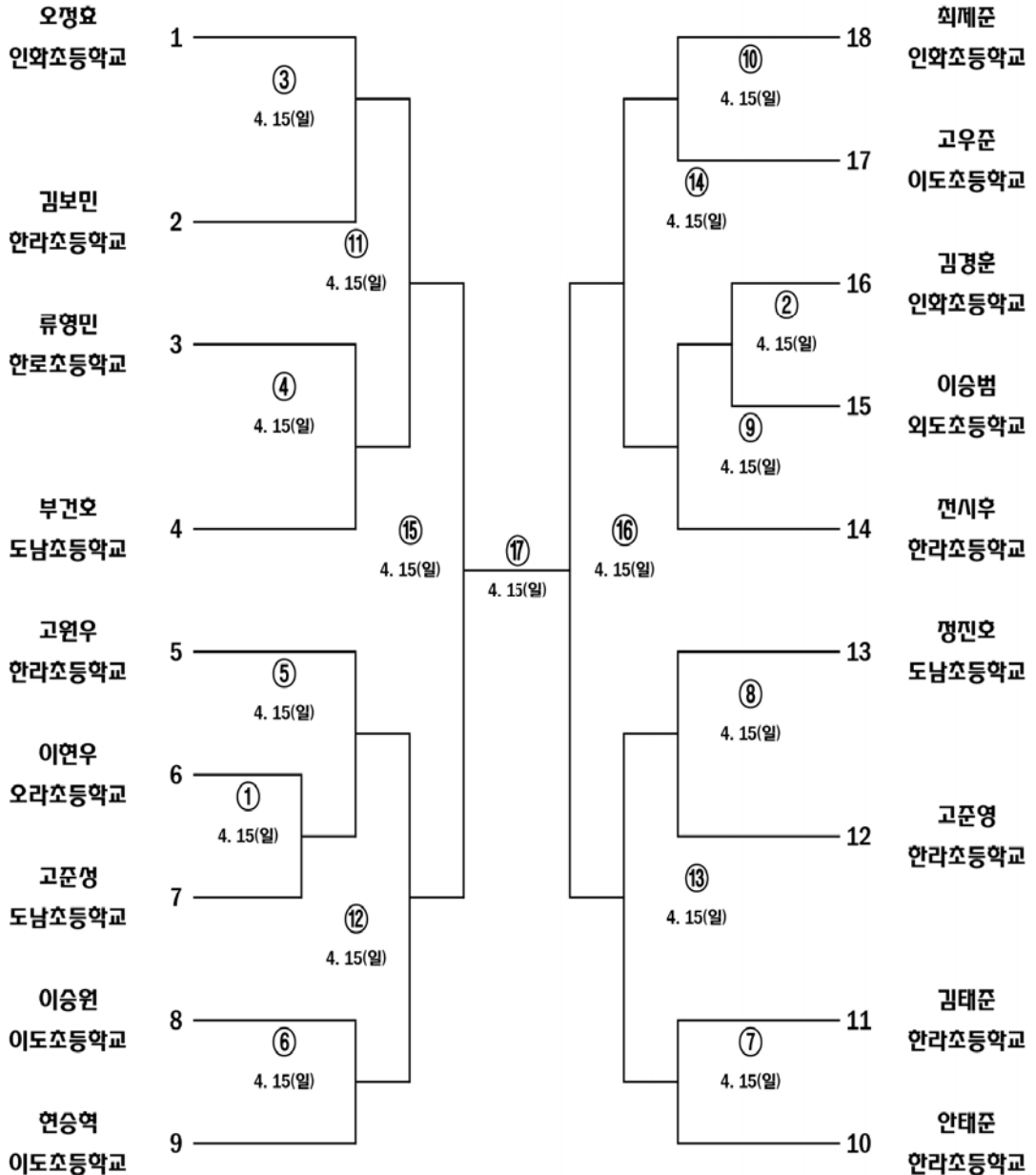

★남자초등부 3학년(학교스포츠클럽) - 개인전 - 품새

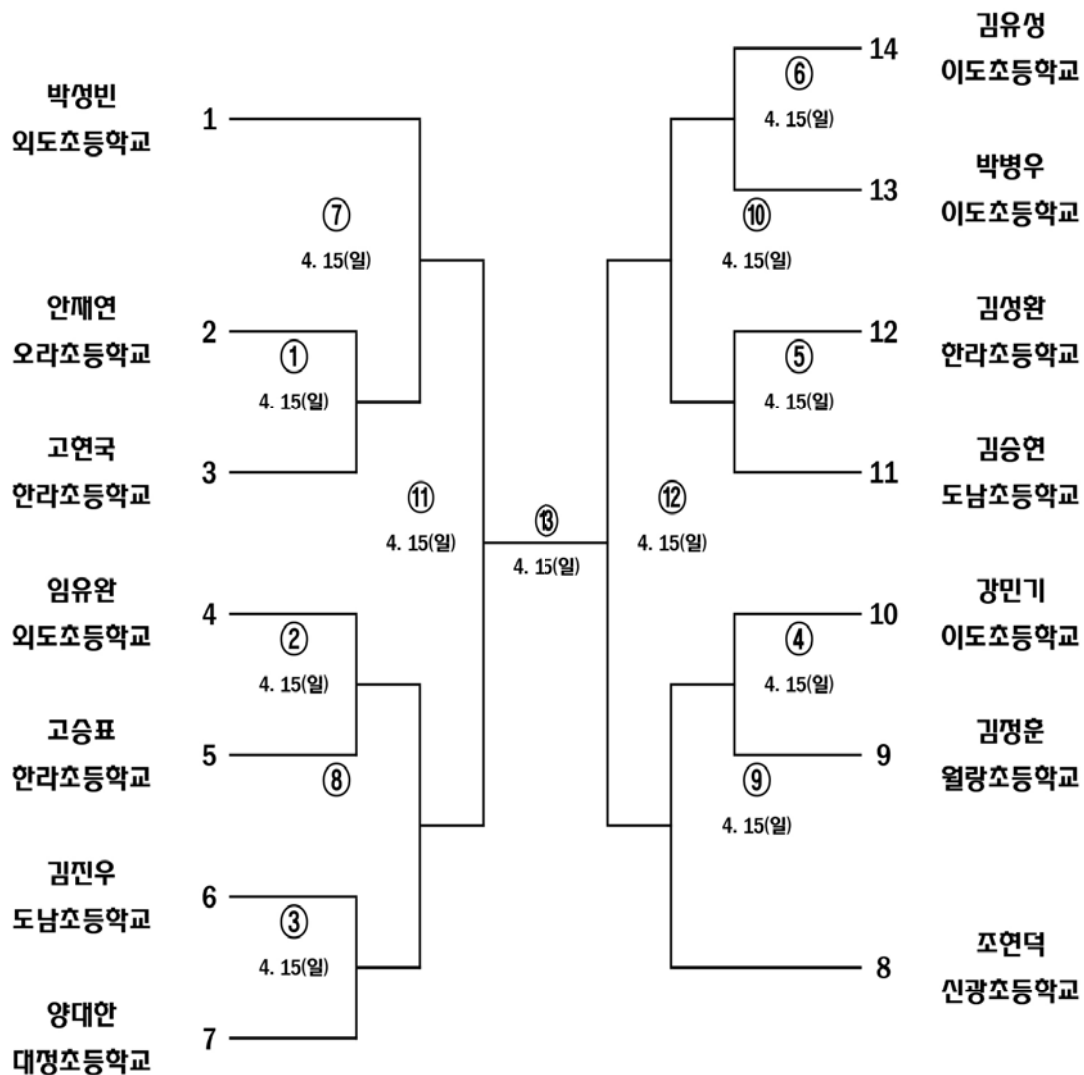

★남자초등부 4학년(학교스포츠클럽)- 개인전 - 품새

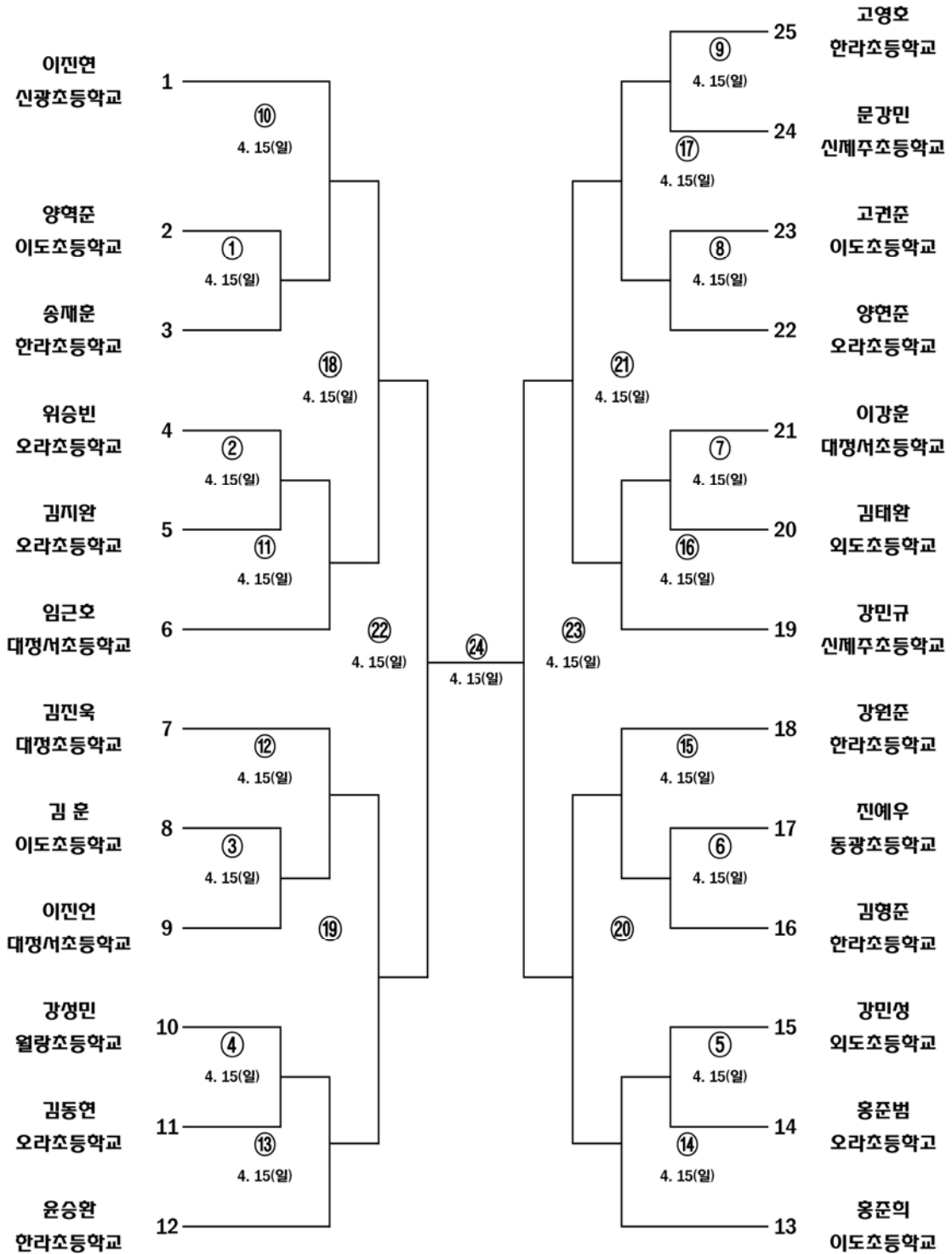

★남자초등부 5학년(학교스포츠클럽) - 개인전 - 품새

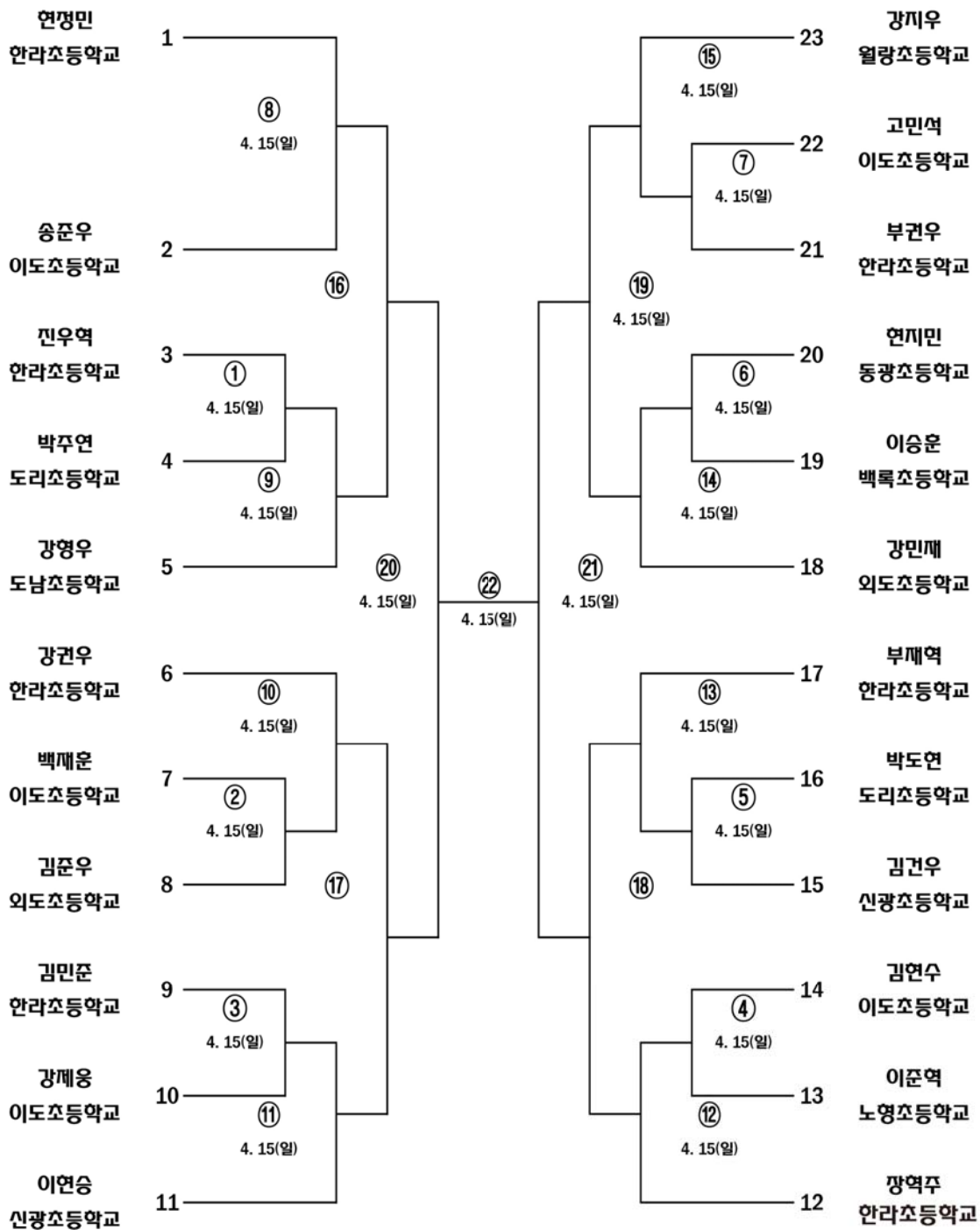

★남자초등부 6학년(학교스포츠클럽)- 개인전 - 품새

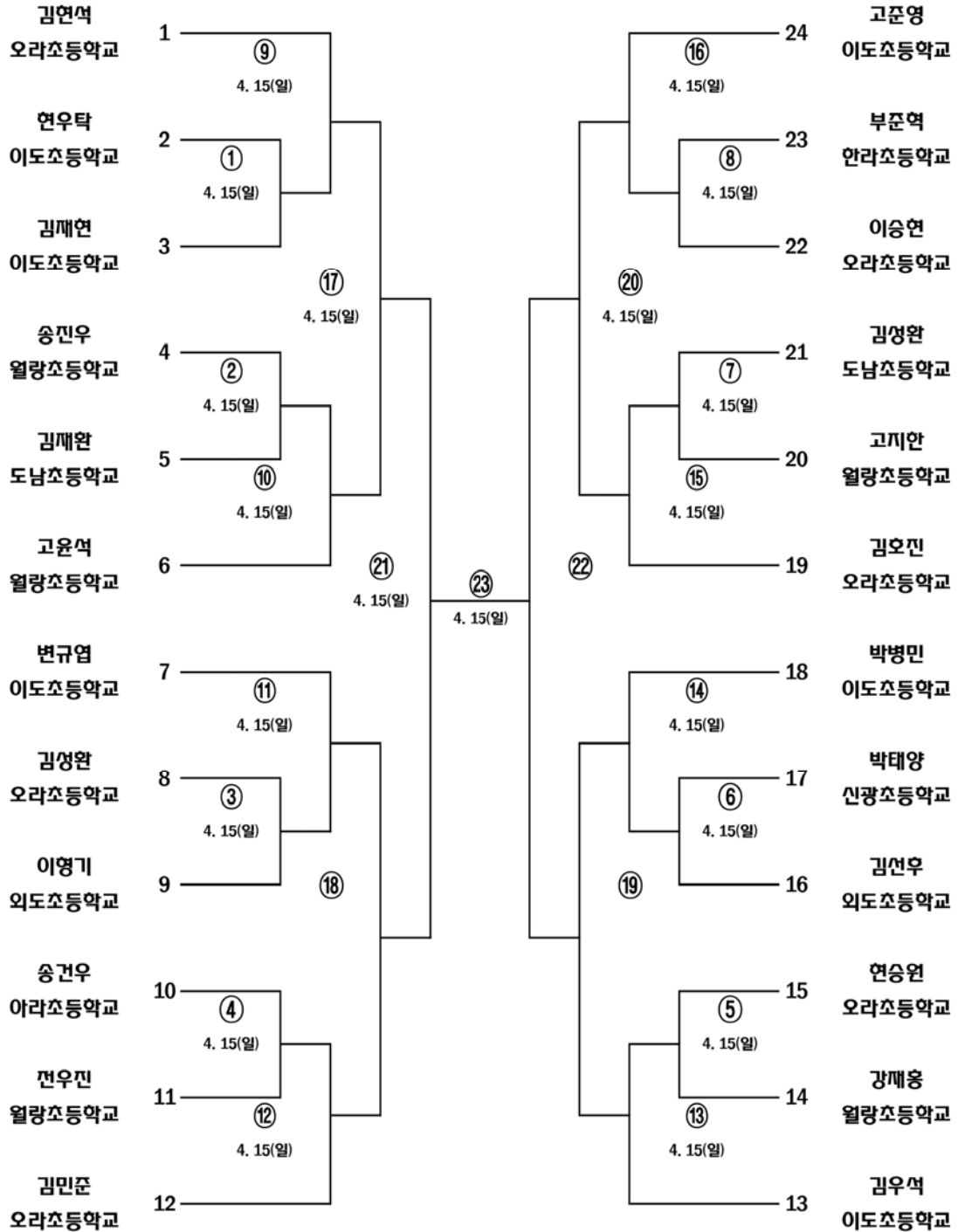

★ 여사초등부 1학년(학교스포츠클럽) -개인전- 품새

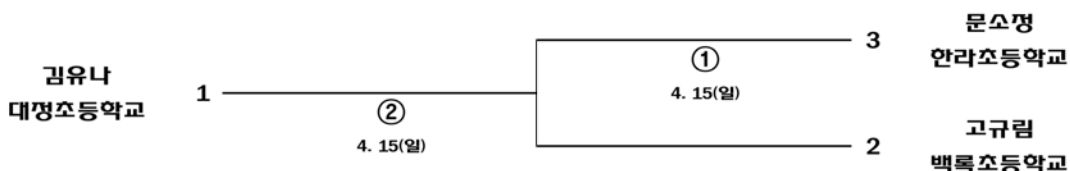

★ 여사초등부 2학년(학교스포츠클럽) -개인전- 품새

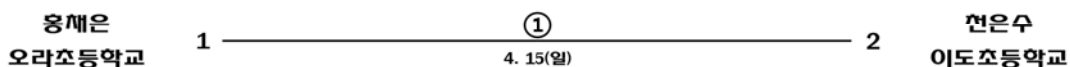

★ 여사초등부 3학년(학교스포츠클럽) -개인전- 품새

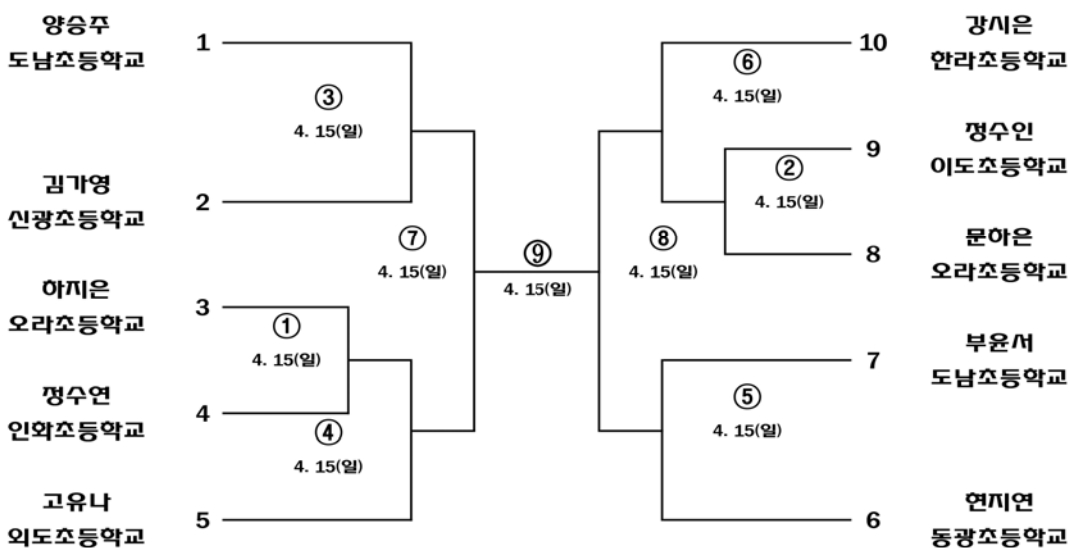

★ 여사초등부 4학년(학교스포츠클럽) - 개인전 - 품새

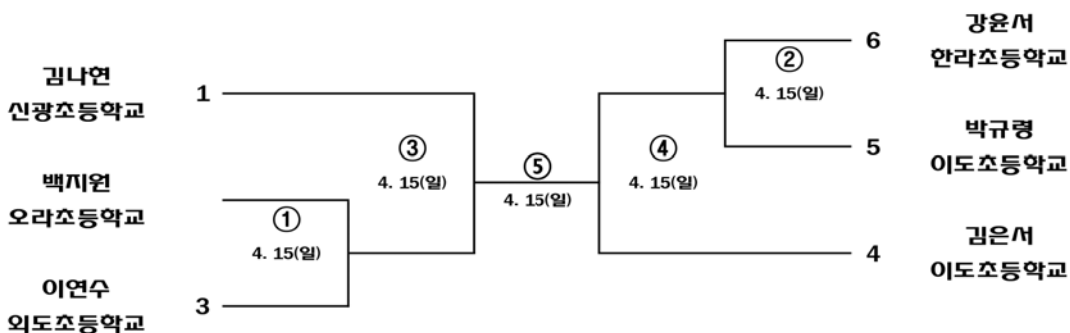

★여자초등부 5학년(학교스포츠클럽) - 개인전 - 품새

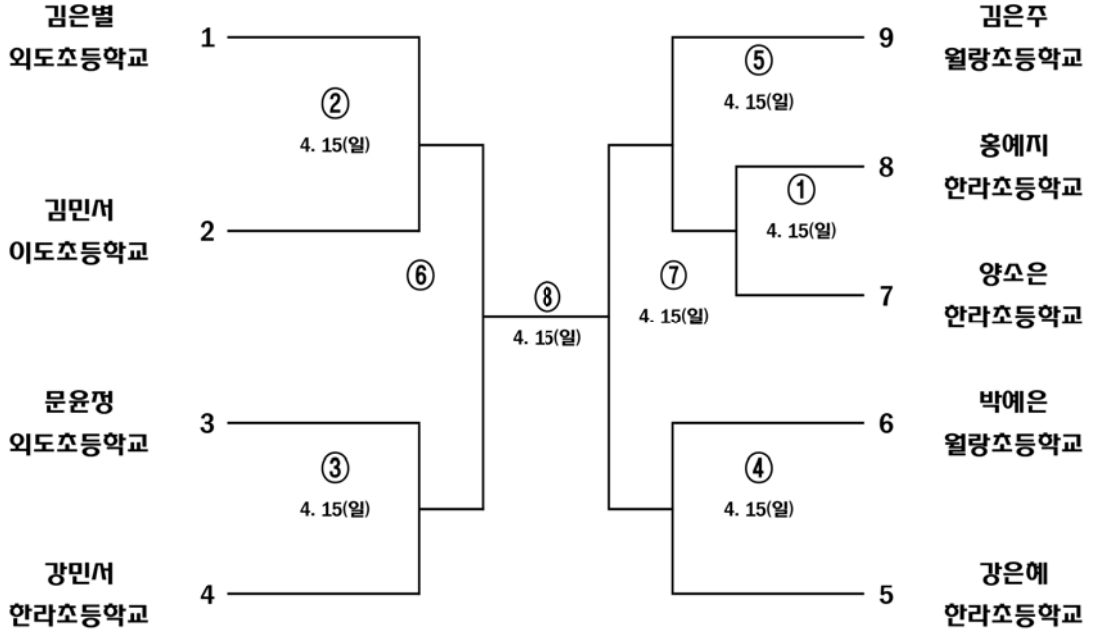

★여자초등부 6학년(학교스포츠클럽) - 개인전 - 품새

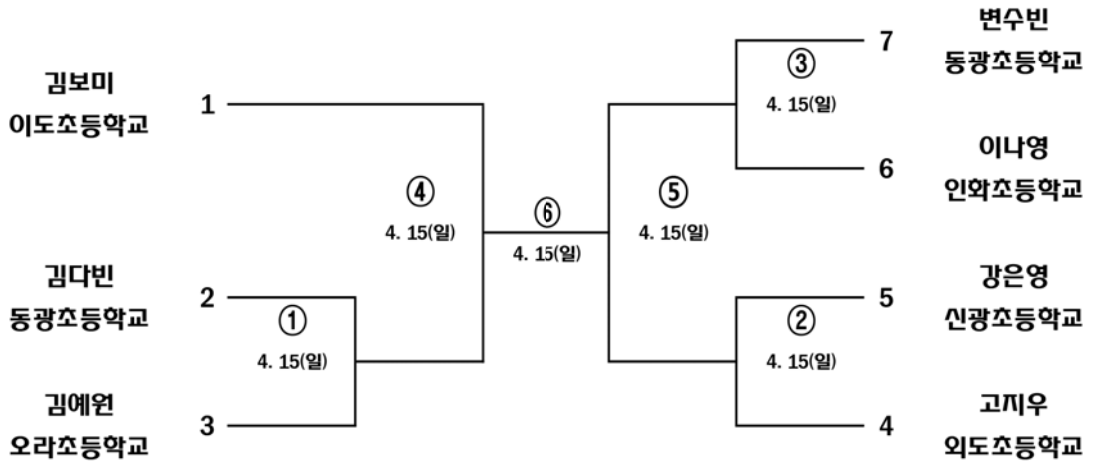

★남자중학부(학교스포츠클럽) - 개인전 - 품새

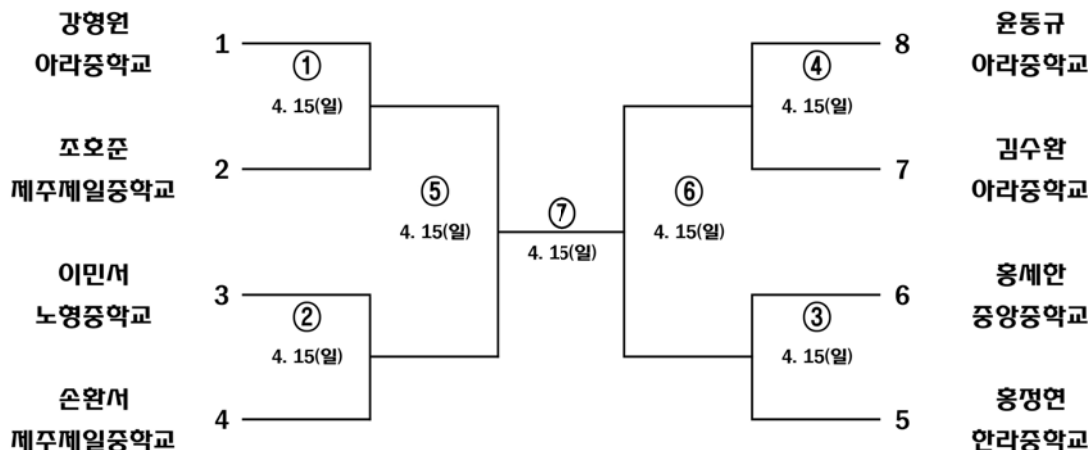

★여자중학부(학교스포츠클럽) - 개인전 - 품새

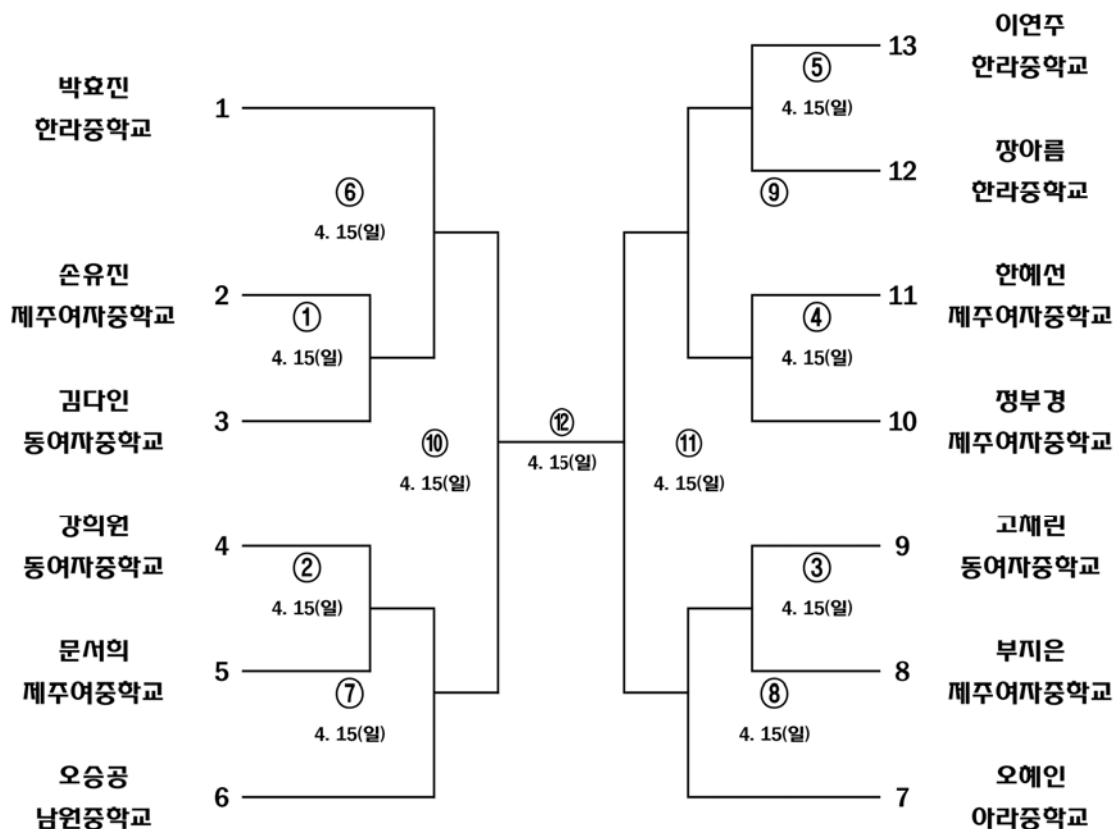

★남자고등부(학교스포츠클럽) -개인전- 품새

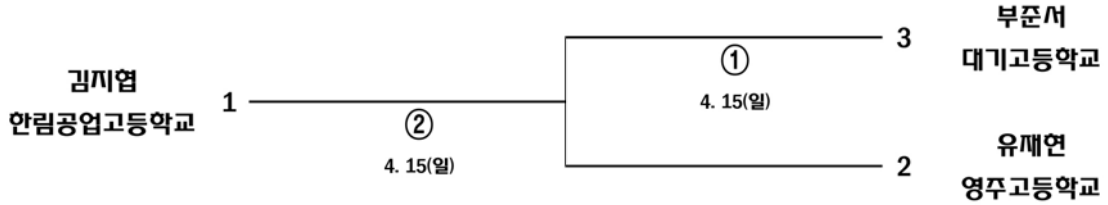

★여자고등부(학교스포츠클럽) -개인전- 품새

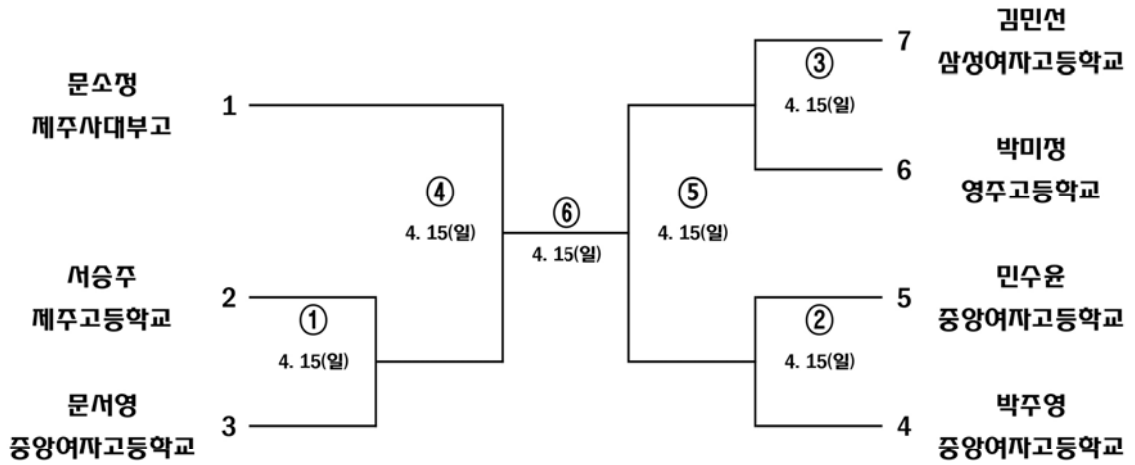

태 권 도(품새 단체전)

경기일시 : 4. 15(일) 09:30~

경기장소 : 제주대학교체육관

★ 초등부 1,2학년(학교스포츠클럽) - 단체전 - 품새

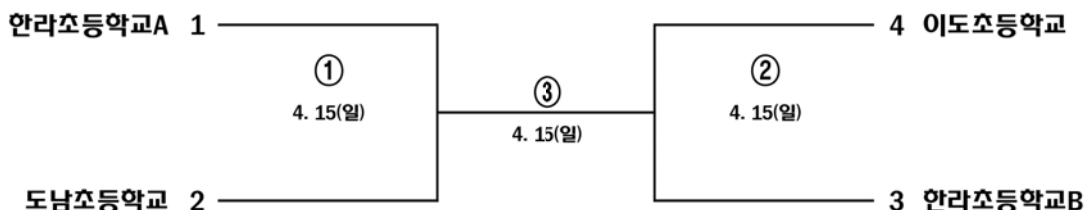

★ 초등부 3,4학년(학교스포츠클럽) - 단체전 - 품새

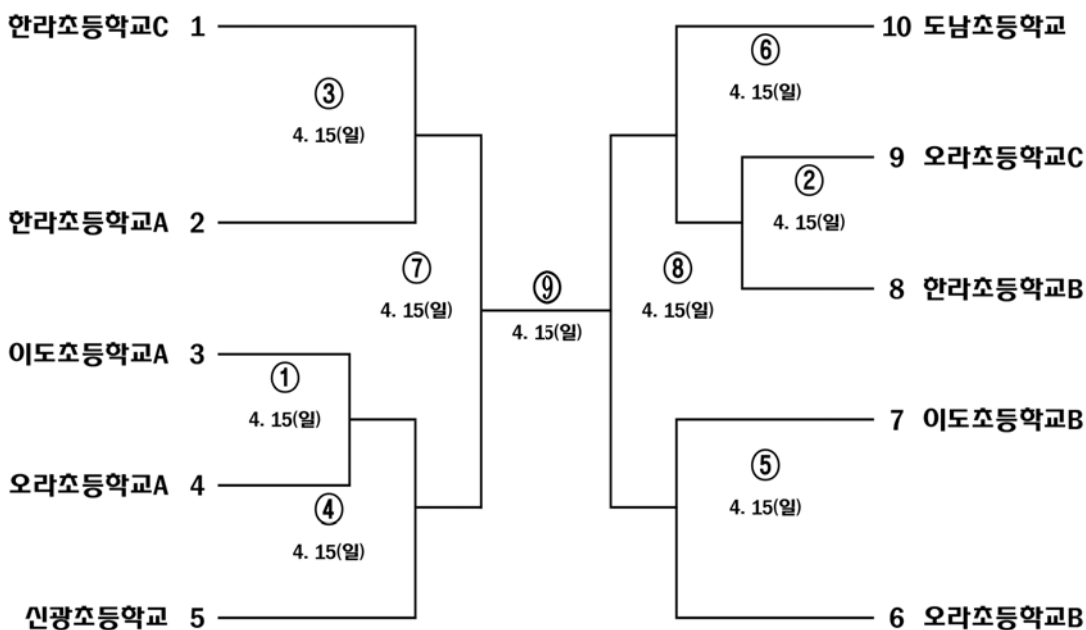

★ 소등부 5,6학년(학교스포츠클럽) - 단체전 - 품새

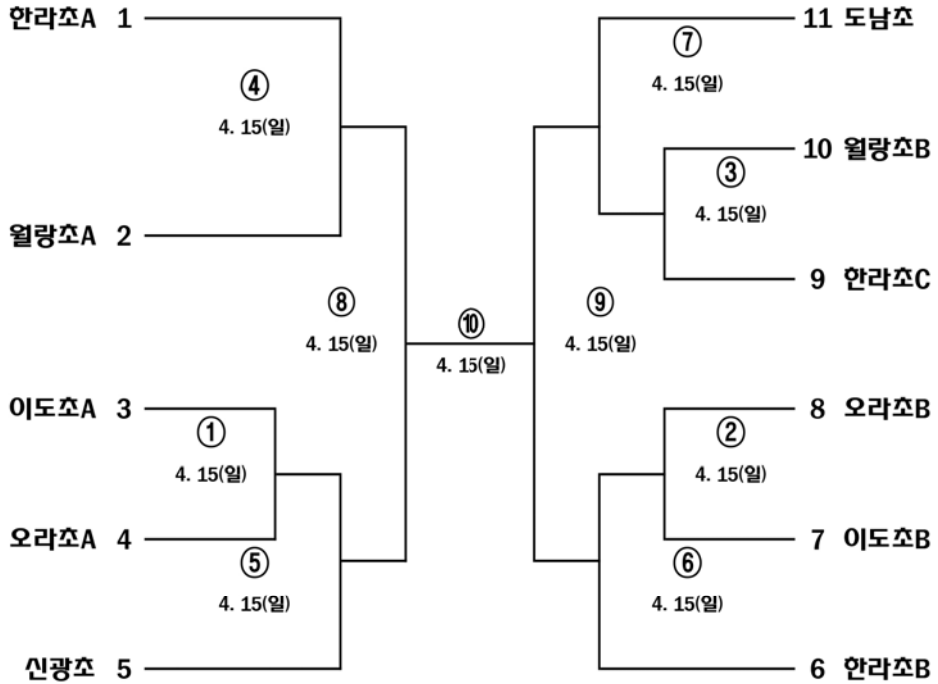

★ 중학부(학교스포츠클럽) - 단체전 - 품새

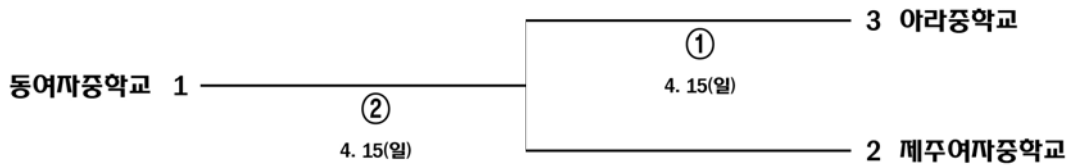

★ 고등부(학교스포츠클럽) - 단체전 - 품새

중앙여파고등학교 단독출전

태 권 도(겨루기)

경기일시 : 4. 14(토) 09:30~

경기장소 : 제주대학교체육관

★남자초등부(학교운동부) - 개인전 - 핀 급(34kg)

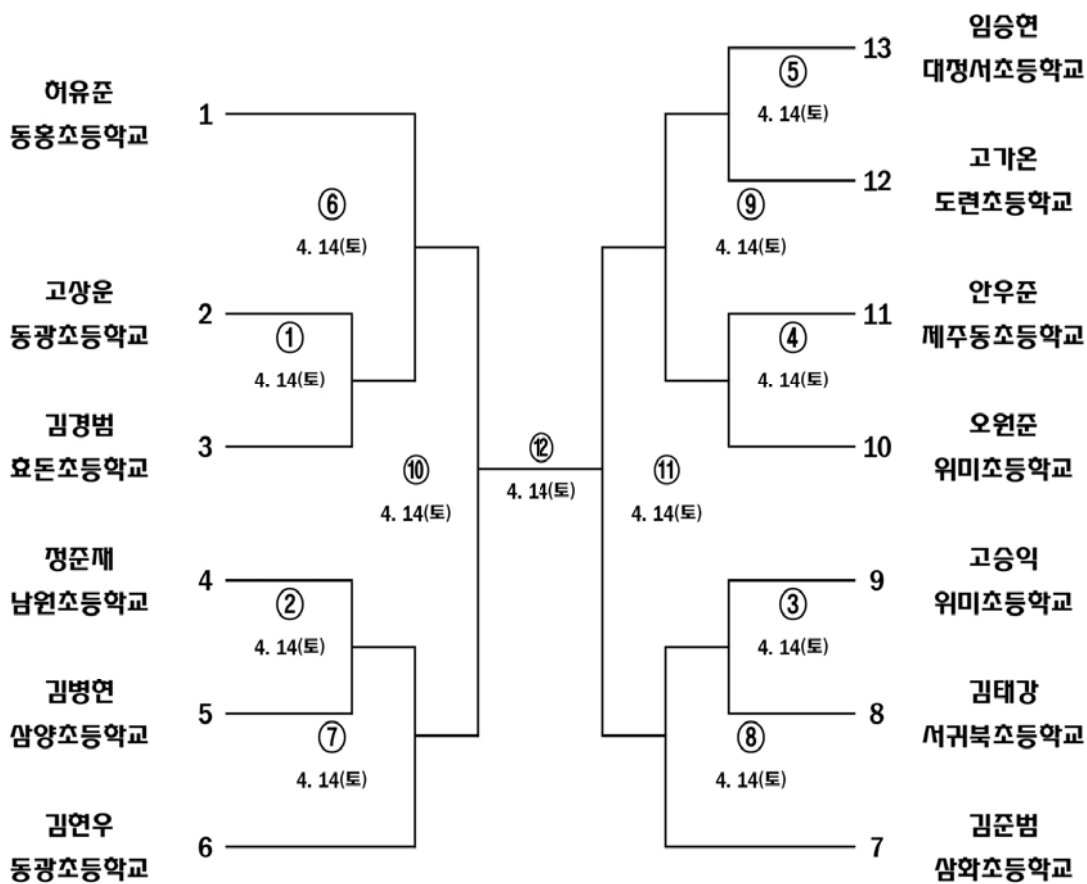

★남자초등부(학교운동부) - 개인전 - 플라이급(38kg)

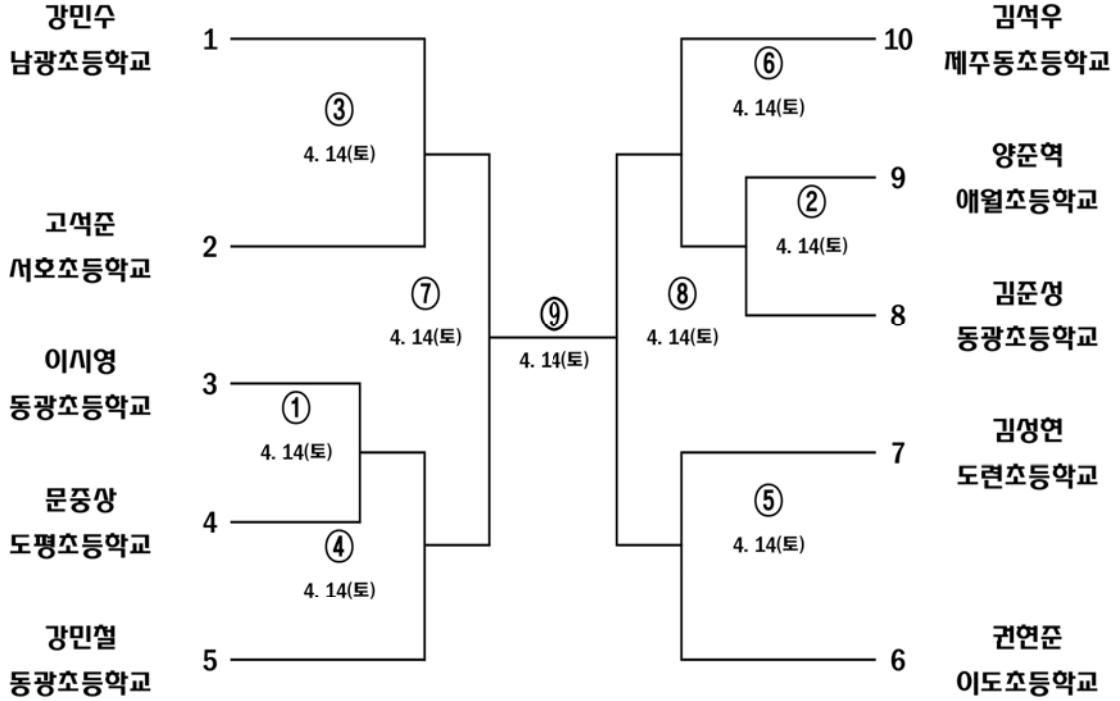

★남자초등부(학교운동부) - 개인전 - 밴텀급(42kg)

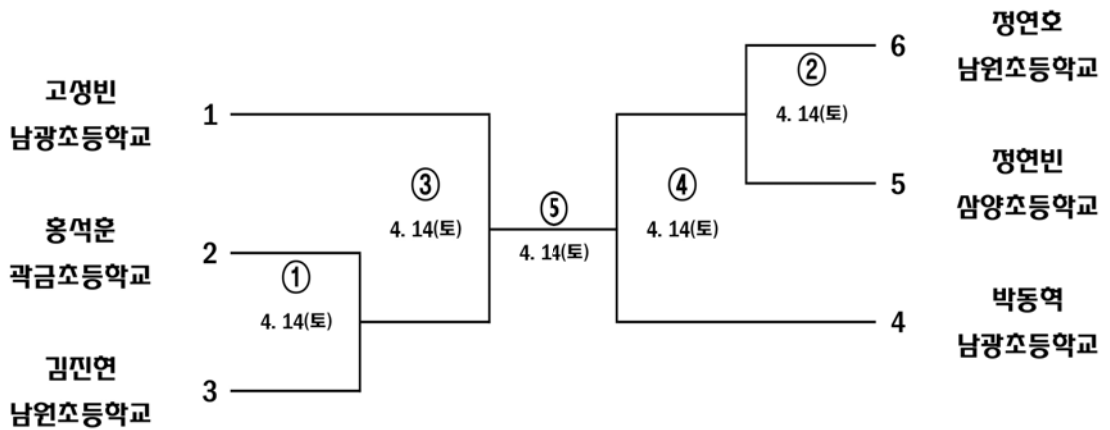

★남자초등부(학교운동부) - 개인전 - 페더급(46kg)

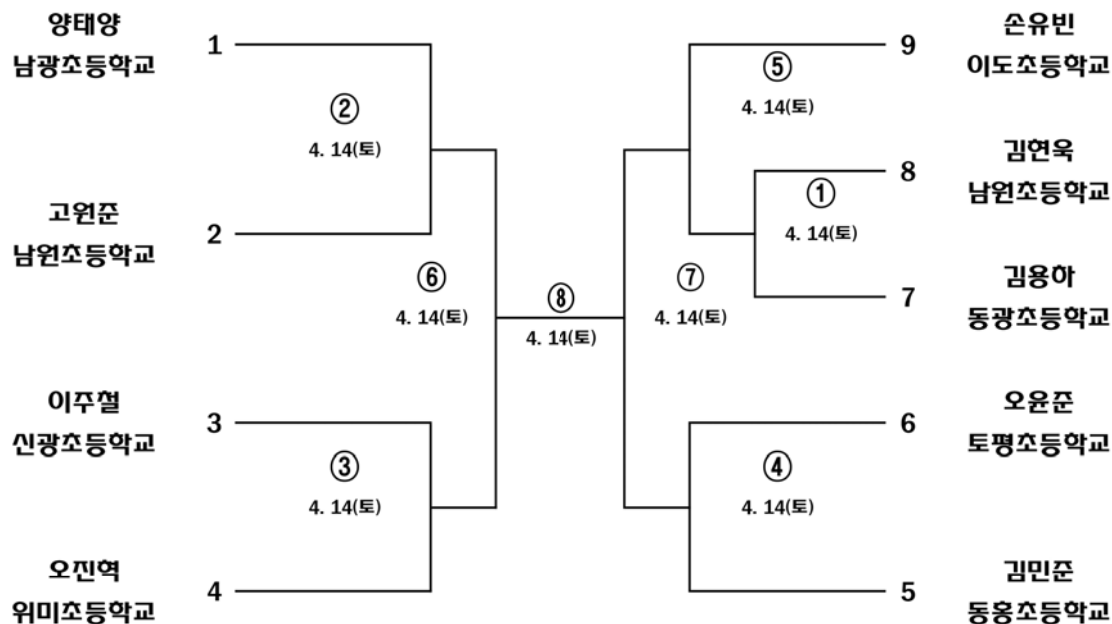

★남자초등부(학교운동부) - 개인전 - 라이트급(50kg)

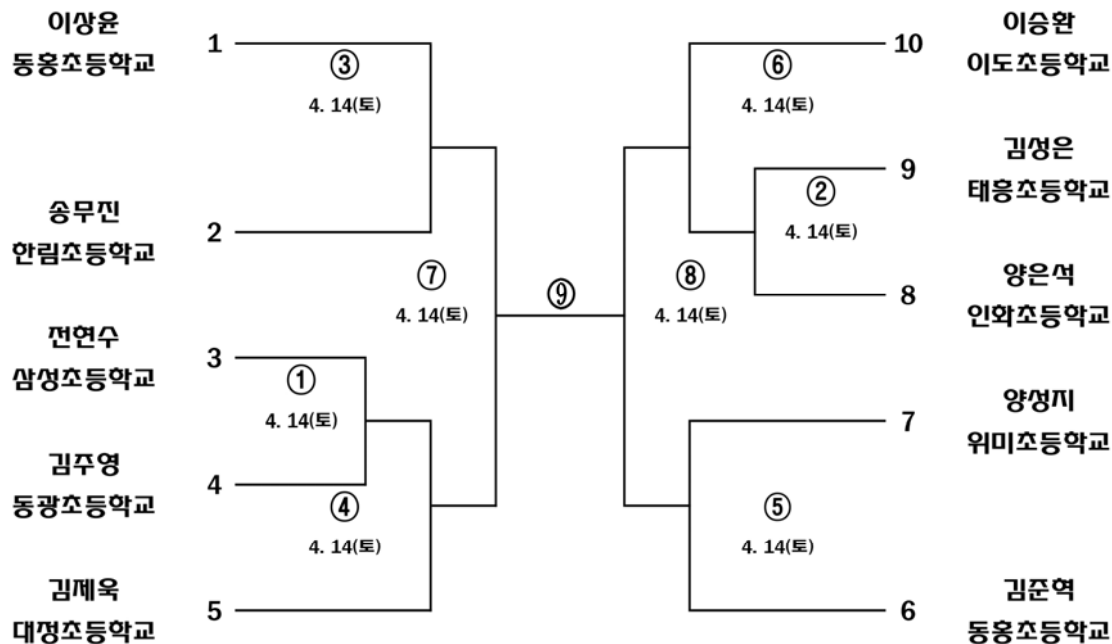

★ 남자초등부(학교운동부) - 개인전 - 웰터급(54kg)

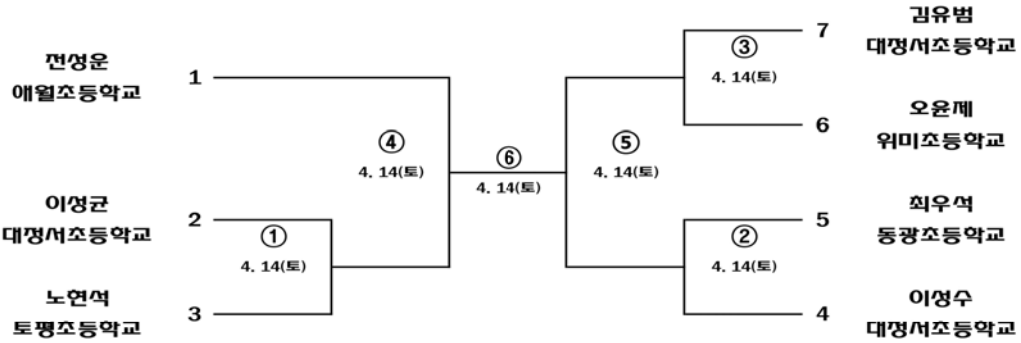

★ 남자초등부(학교운동부) - 개인전 - 미들급(58kg)

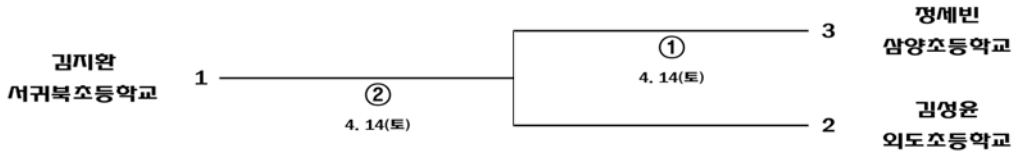

★ 남자초등부(학교운동부) - 개인전 - 헤비급(58kg)

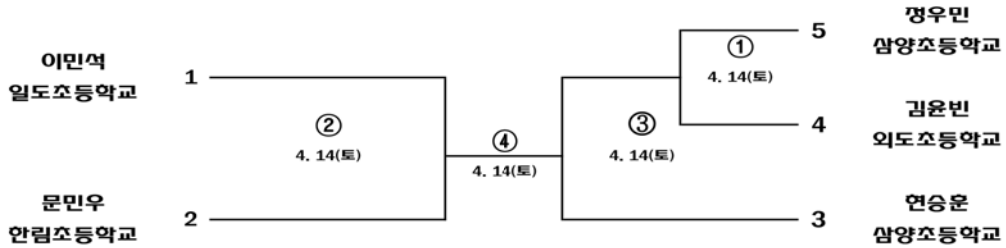

경기일시 : 4. 14(토) 09:30~

경기장소 : 제주대학교체육관

★ 여자초등부(학교운동부) - 개인전 33kg(핀 급)

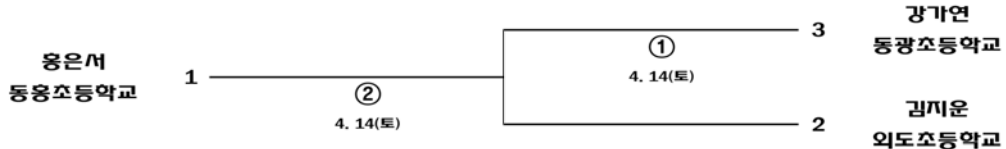

★ 여자중학부(학교운동부) - 개인전 - 플라이급(36kg)

김재은(동용초등학교) 단독출전

★여자초등부(학교운동부) - 개인전 - 밴텀급(39kg)

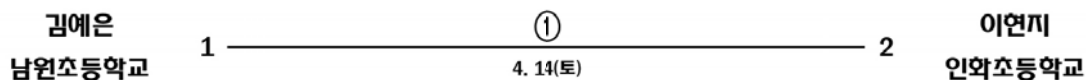

★여자초등부(학교운동부) - 개인전 - 페더급(42kg)

고수빈(남광초등학교) 단독출전

★여자초등부(학교운동부) - 개인전 - 라이트급(46kg)

하정희(안림초등학교) 단독출전

★여자초등부(학교운동부) - 개인전 - 웰터급(50kg)

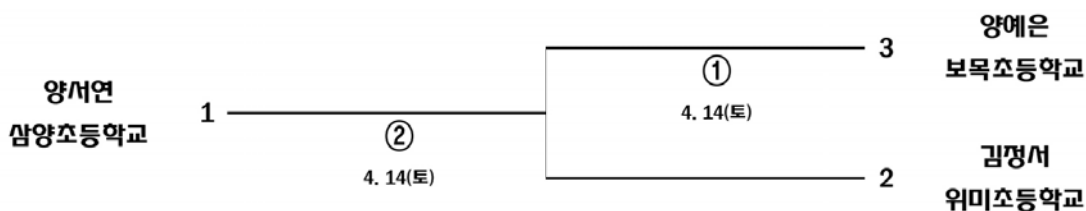

경기일시 : 4. 8(일) 09:30~

경기장소 : 한라체육관 보조경기장

★남자중학부(학교운동부) - 개인전 - 핀급(41kg)

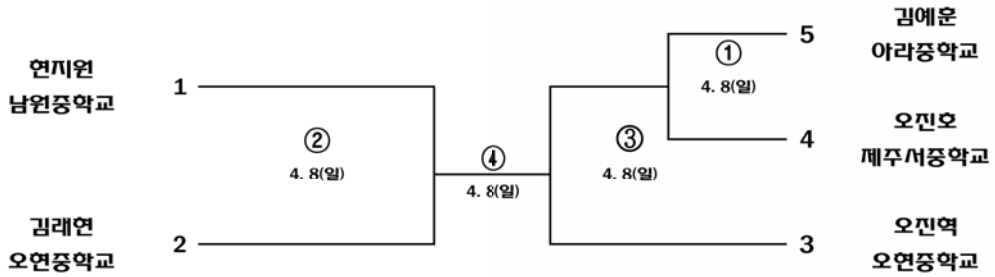

★남자중학부(학교운동부) - 개인전 - 플라이급(45kg)

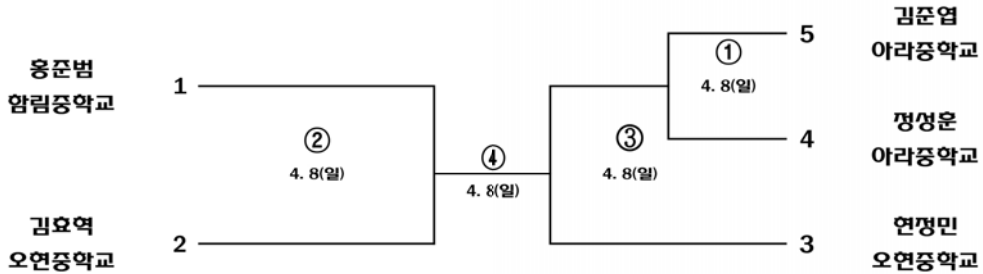

★남자중학부(학교운동부) - 개인전 - 밴텀급(49kg)

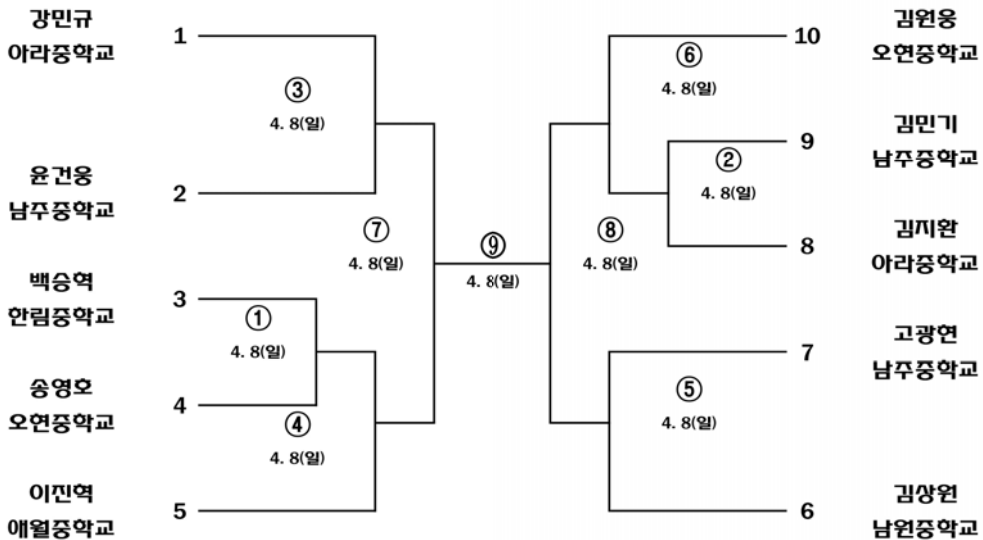

★남자중학부(학교운동부) - 개인전 - 페더급(53kg)

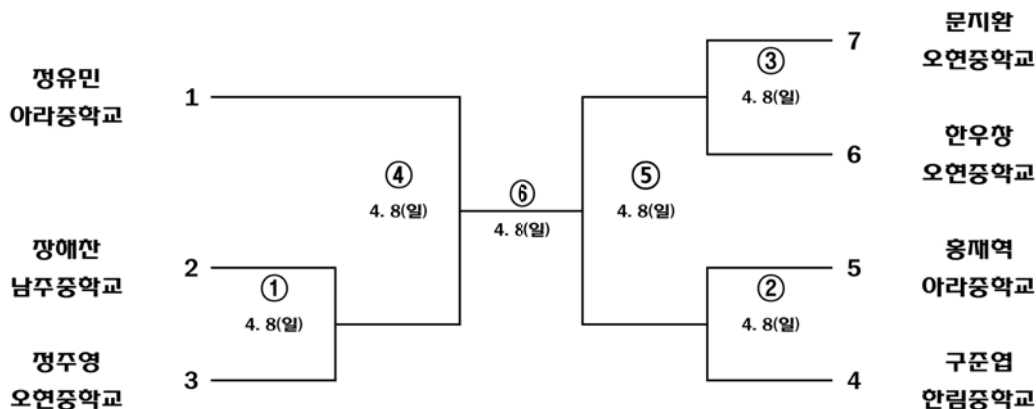

★남자중학부(학교운동부) - 개인전 - 라이트급(57kg)

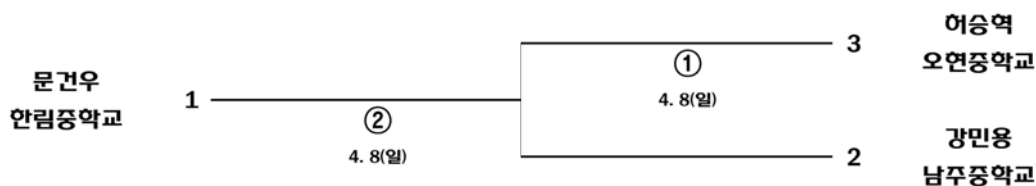

★남자중학부(학교운동부) - 개인전 - 라이트웰터급(61kg)

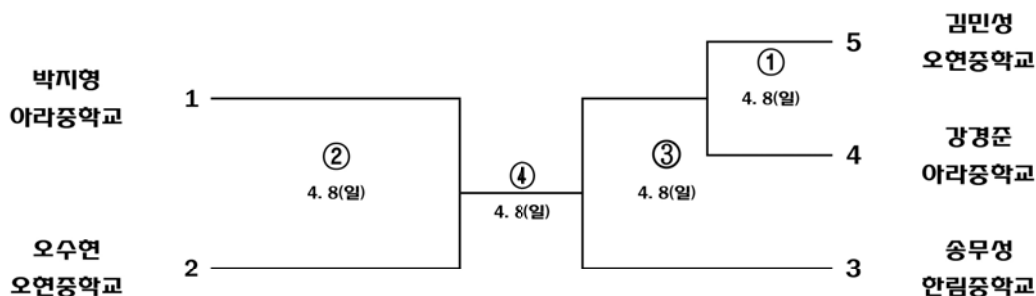

★남자중학부(학교운동부) - 개인전 - 웰터급(65kg)

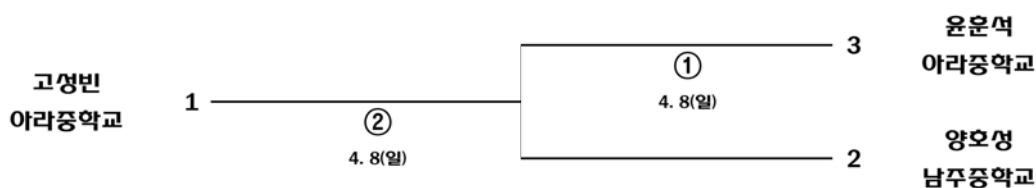

★여자중학부(학교운동부) - 개인전 - 페더급(53kg)

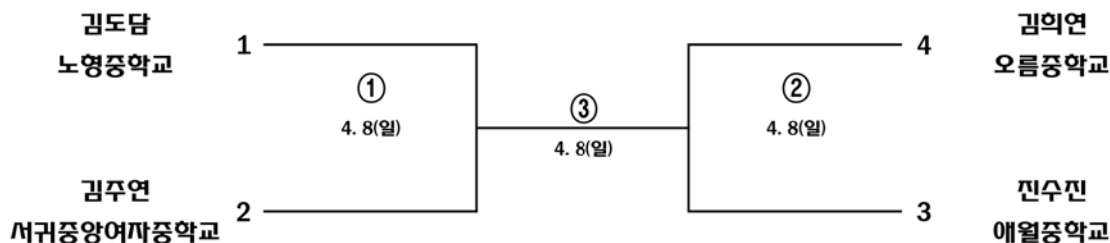

★여자중학부(학교운동부) - 개인전 - 라이트급(58kg)

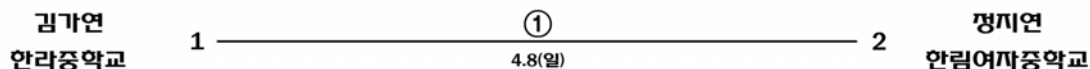

★여자중학부(학교운동부) - 개인전 - 웰터급(63kg)

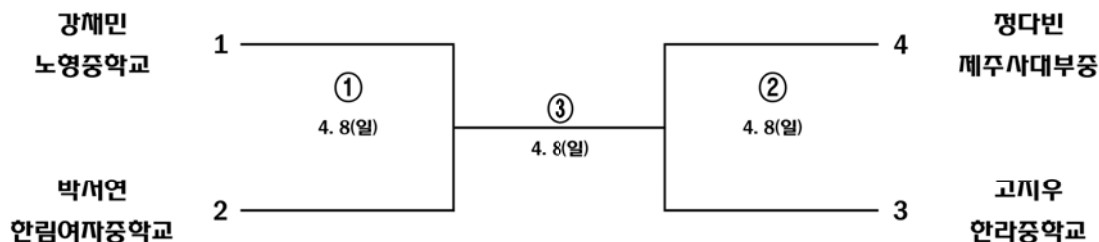

★여자중학부(학교운동부) - 개인전 - 미들급(67kg)

박하영(오름중학교)단독출전

★여자중학부(학교운동부) - 개인전 - 헤비급(68kg)

윤다연(서귀중앙여자중학교)단독출전

경기일시 : 4. 14(토) 09:30~

경기장소 : 제주대학교체육관

★ 남자고등부(학교운동부) - 개인전 - 핀급(54kg)

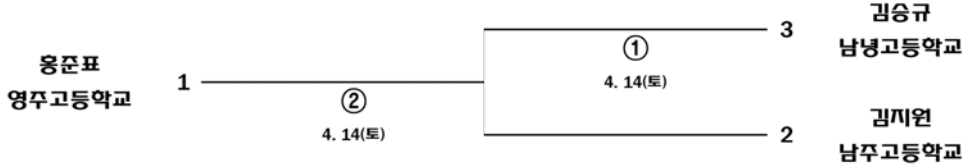

★ 남자고등부(학교운동부) - 개인전 - 플라이급(58kg)

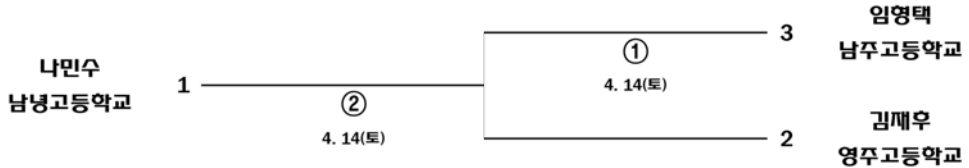

★ 남자고등부(학교운동부) - 개인전 - 밴텀급(63kg)

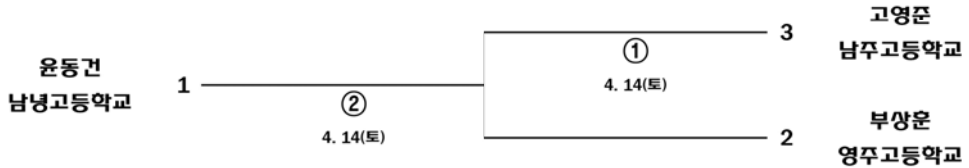

★ 남자고등부(학교운동부) - 개인전 - 페더급(68kg)

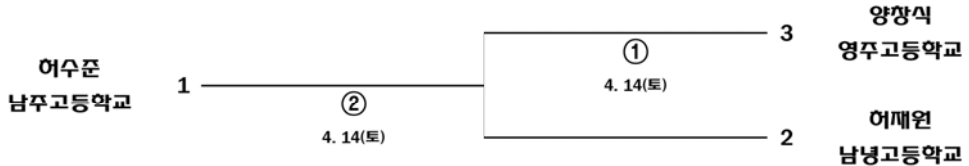

★ 남자고등부(학교운동부) - 개인전 - 라이트급(74kg)

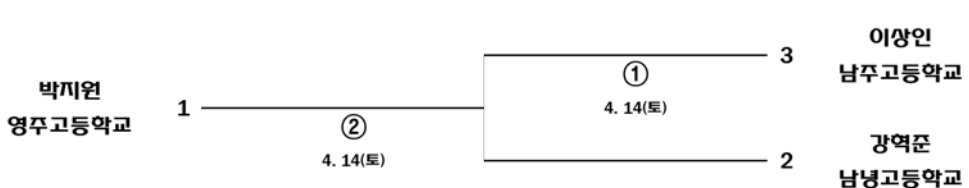

★남자고등부(학교운동부) - 개인전 - 웰터급(80kg)

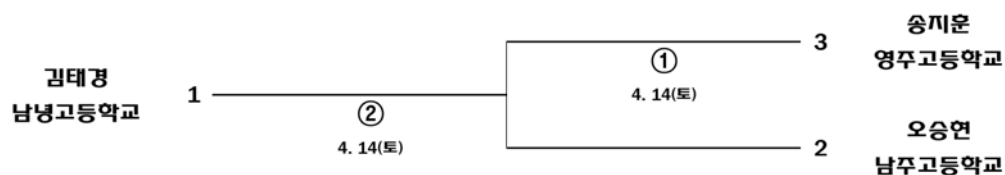

★남자고등부(학교운동부) - 개인전 - 미들급(87kg)

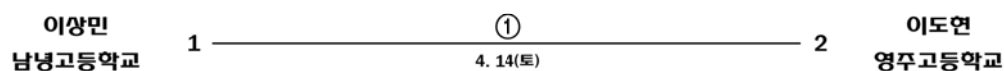

★남자고등부(학교운동부) - 개인전 - 헤비급(87kg초과)

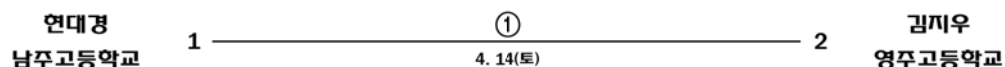

★여자고등부(학교운동부) - 개인전 - 핀급(46kg)

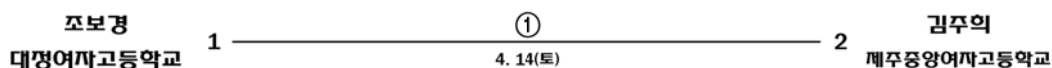

★여자고등부(학교운동부) - 개인전 - 플라이급(49kg)

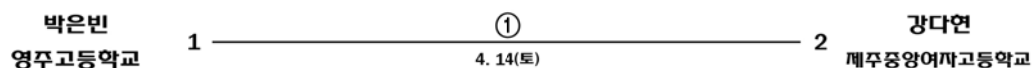

★여자고등부(학교운동부) - 개인전 - 밴텀급(53kg)

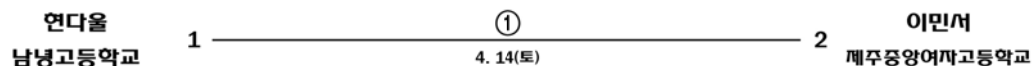

★여자고등부(학교운동부) - 개인전 - 페더급(57kg)

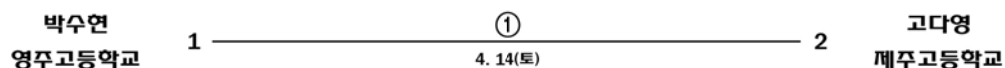

★여자고등부(학교운동부) - 개인전 - 라이트급(62kg)

양운성(제주중앙여자고등학교) 단독출전

★여자고등부(학교운동부) - 개인전 - 페더급(67kg)

성지애
영주고등학교

1

①

4. 14(토)

2

강경익
제주중앙여자고등학교

★여자고등부(학교운동부) - 개인전 - 미들급(73kg)

박지원(영주고등학교) 단독출전

▶ 테니스 ◀

경기임원

- 위 원 장: 오 재 윤
- 부위원장: 장 영 택
- 임 원 장: 김 인 호
- 총무부장: 배 영 아
- 경기부장: 홍 관 성
- 심판부장: 장 수 중
- 심판임원: 강 충 범, 신 성 식, 양 승 훈, 이 기 훈, 이 덕 기, 정 인 자
- 홍보부장: 김 흥 철

참 가 팀

- 초등학교: 동홍초등학교, 성읍초등학교, 신례초등학교, 제주북초등학교
- 중 학 교: 남주중학교, 노형중학교
- 고등학교: 남주고등학교, 서귀포고등학교
- 일반부(읍면동대항): 화북동, 한림읍, 한경면, 동홍동, 남원읍, 표선면
- 일반부(동호인클럽): KT, 동문클럽, 신제주클럽, 애월하물클럽, 연동클럽, 영주클럽
월드클럽, 전파관리소, 제주대학교, 제주은행, 제주지방우정청, 제주지법, 제주특별자치도청
제주하나클럽, 조운클럽, 탐라클럽, 테우클럽, 대정클럽, 서귀포삼다클럽, 신례클럽
표선한마음클럽, 한국남부발전(주), 한올래클럽, 남녕고등학교, 제주농협

대진표

경기일시 : 4. 13(금)

경기장소 : 연평평구장

★남자초등부(학교운동부)

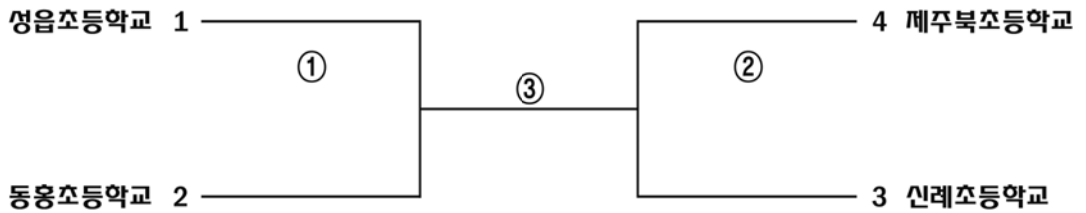

★남자중학부(학교운동부)

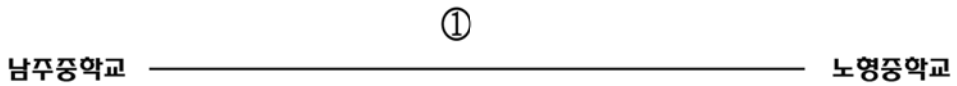

★남자고등부 개인전(학교운동부)

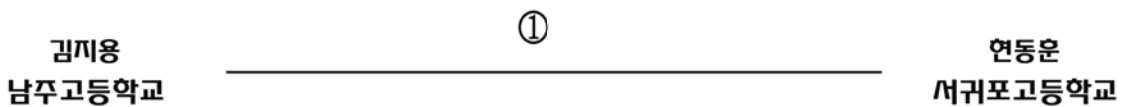

★여자초등부(학교운동부)

동용초등학교 단독출전

★여자중학부(학교운동부)

노형중학교 단독출전

★남자일반부(읍·면·동) 단체전

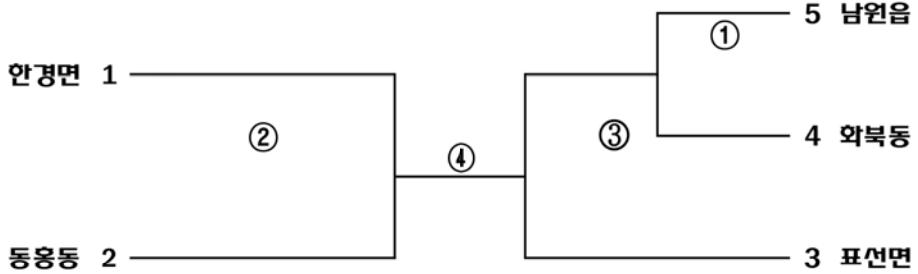

★남자일반부(읍·면·동) 개인전

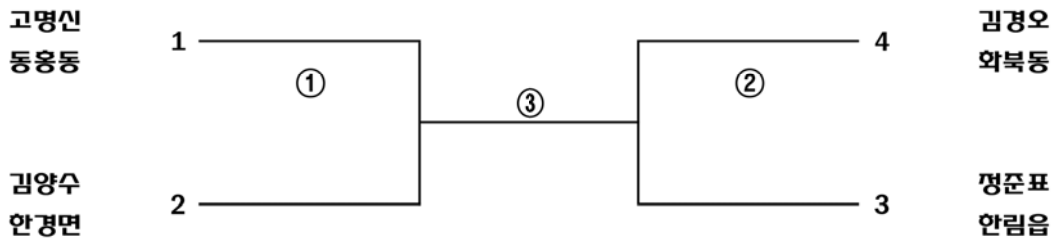

★여자일반부(읍·면·동) 단체전

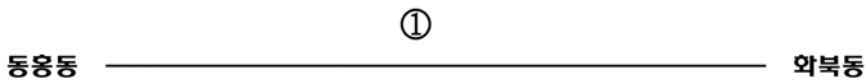

★여자일반부(읍·면·동) 개인전

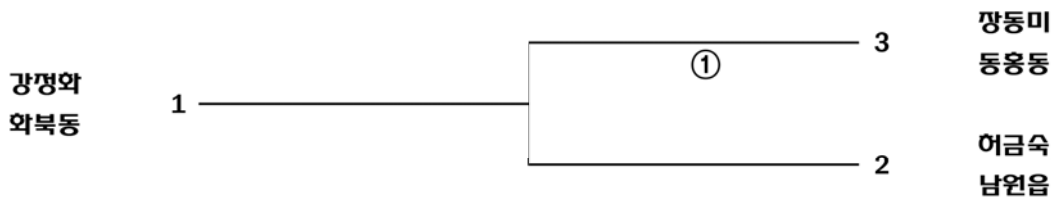

동호인부

*제52회 도민체육대회 *장소 : 연정테니스장 4/14(토)

조별	1	2	3	4	비 고
1	전파관리소A	제주지방법원	남제주발전소B	남녕고	
2	제주은행	농협	제주도청B	제주대A	
3	제주우정청A	제주도청A	제주대B	전파관리소B	
4	남제주발전소A	제주우정청B	KT	중국	

● 경기순서(4팀) : 1-2, 3-4 1-3, 2-4, 1-4, 2-3

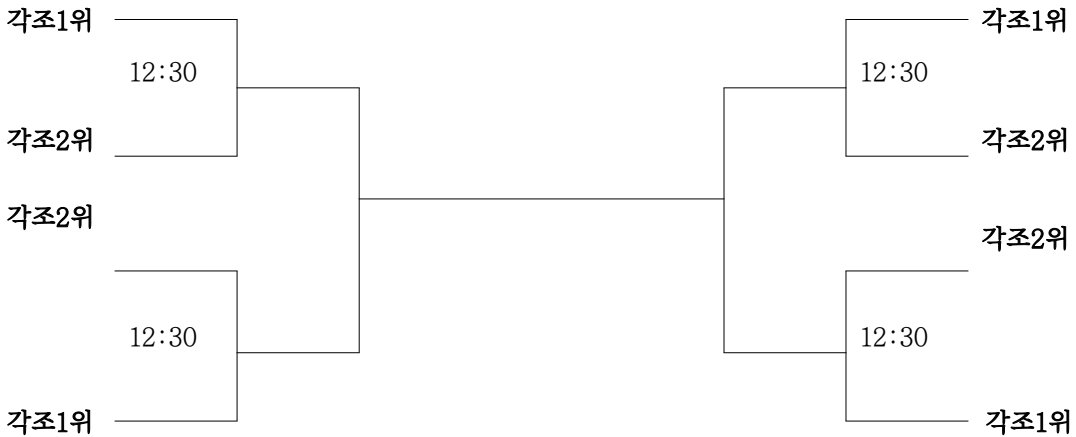

제 52회 도민체전 클럽대항테니스대회 대진표

< 1부 > *제52회 도민체육대회 *장소 : 연정테니스장

조별	1	2	3	4	비 고
1	중국	연동	탐라	제주하나	
2	신제주	영주	월드		

● 경기순서(3팀) : 2-3, 2-3 승자-1, 2-3 패팀-1

- 경기순서(4팀) : 1-2, 3-4, 1-3, 2-4, 1-4, 2-3

< 2부 > *제52회 도민체육대회 *장소 : 연정테니스장

조별	1	2	3	4	비 고
1	대정B	애올하물	동문	월드B	
2	테우	월드A	신례	연동B	
3	대정A	서귀포삼다	표선한마음	한올레	
4	조운	탐라	연동A	영주	

- 경기순서(4팀) : 1-2, 3-4 1-3, 2-4, 1-4, 2-3

클럽대항 1부 본선토너먼트

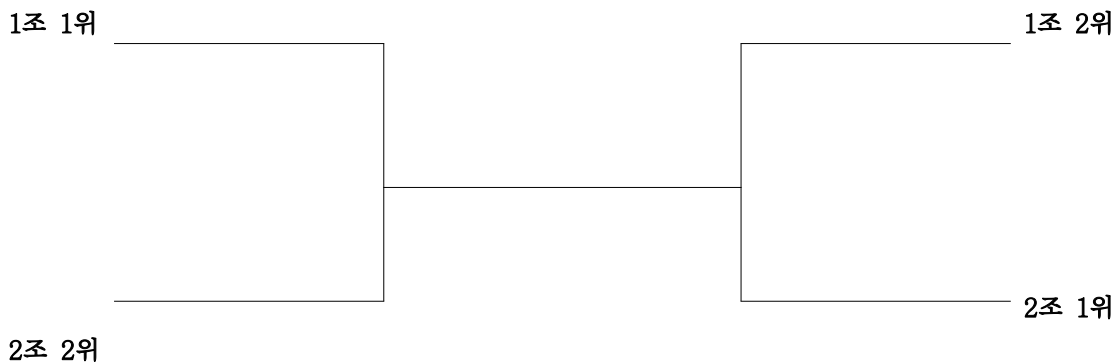

클럽대항 1부 본선토너먼트

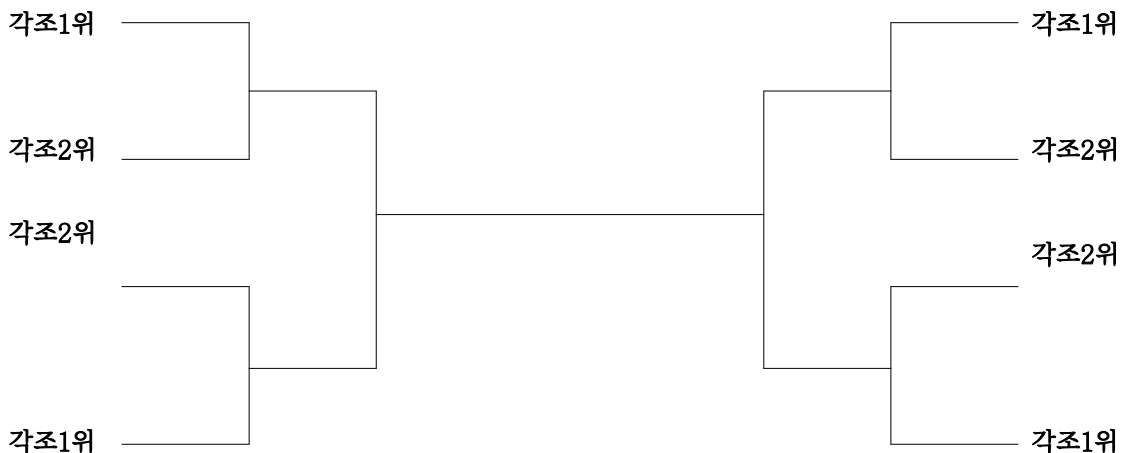

▷ 파크골프 ◁

경기임원

- 위 원 장: 홍 석 빈
- 부위원장: 이 세 환
- 임 원 장: 고 갑 봉
- 총무부장: 백 성 국
- 심판부장: 김 영 신
- 심판임원: 고 승 균
- 기록부장: 홍 영 수
- 시설부장: 이 상 범
- 시설임원: 이 영 훈
- 홍보임원: 부 영 숙
- 운영임원: 안 영 삼

경기일정

- 경기일시 : 4. 14(토) 09:00~17:00
- 경기장소 : 회천파크골프장, 렛츠런파크 제주 파크골프장

참 가 팀

-일반부(동호인클럽): 나눔, 노꼬메, 늘푸른, 백록, 사라봉, 삼다, 서우봉, 아라, 애향, 연동, 오물락, 울래, 이어도, 중겨의 중앙, 청솔, 한라13, 한마음, 산남, 서귀북자, 서귀성당, 중앙교회, 고근산, 새마을금고, 서귀포, 칠십리, 한라, 우리, 효돈, 삼매봉, 영실

▶ 패러글라이딩 ◀

경기임원

- 위 원 장: 박 광 남
- 부위원장: 김 용 우, 민 경 구, 오 승 학, 이 성 화
- 총무임원: 강 용 진
- 경기부장: 차 우 진
- 경기임원: 주 승 남
- 심판부장: 강 재 우
- 심판임원: 김 태 형, 오 경 일
- 기록임원: 유 재 현, 조 만 기
- 운영임원: 강 이 원, 강 택 후, 고 병 철, 고 상 만, 김 성 택, 김 영 철
김 희 탁

경기일정

- 경기일시 : 4. 15(일) 10:00~15:00
- 경기장소 : 한림읍 금악리 금악활공장

참 가 팀

- 일반부(동호인클럽): 미스미스터, 바람가르기, 아름다운비행, 제주시연합, 제주하늘을날다
하늘여행, 서귀포시연합

▷ 핸드볼 ◁

경기임원

- 부위원장: 김 덕 진, 김 정 훈, 박 찬 일, 양 창 용, 이 종 보, 현 승 렬
- 임 원 장: 현 경 원
- 총무임원: 손 영 복
- 경기부장: 김 우 상
- 경기임원: 최 재 호
- 심판부장: 고 병 균
- 심판임원: 좌 기 석
- 기록부장: 고 현 녀
- 기록임원: 김 종 미
- 시설부장: 부 철 희
- 시설임원: 안 병 관
- 홍보부장: 부 성 혁
- 홍보임원: 김 중 립
- 운영임원: 김 대 경, 김 민 섭, 문 대 준, 배 종 철, 송 성 곤, 유 창 현

참 가 팀

-초등학교: 광양초등학교, 서귀중앙초등학교, 아라초등학교, 표선초등학교

대진표

경기일시 : 4. 7(토) 13:00~16:00

경기장소 : 광양초등학교 체육관

★남자초등부(학교스포츠클럽)

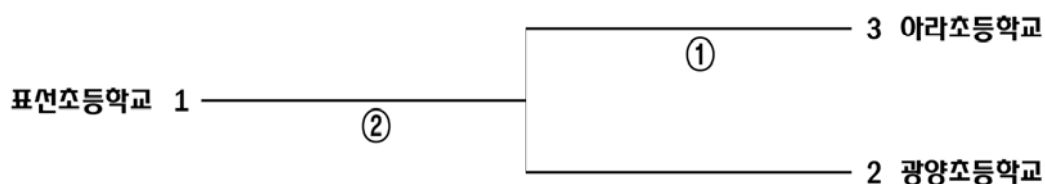

★남자초등부(학교운동부)

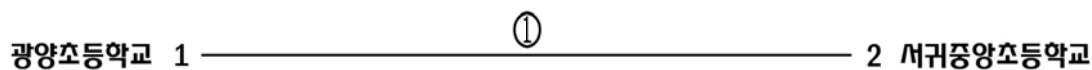

★여자초등부(학교스포츠클럽)

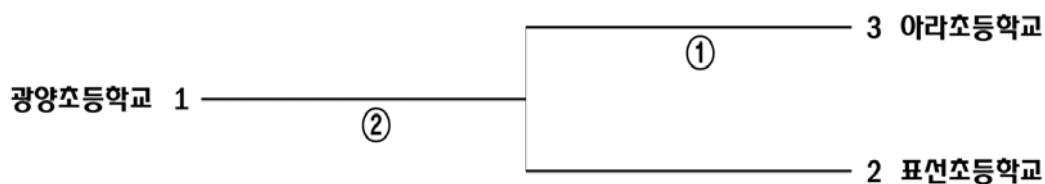

▶ 민속경기(줄다리기) ◀

대진표

경기일시 : 4. 13(금) 13:00~18:00

경기장소 : 애양운동장

○ 민속경기 줄다리기(일반부 음면동)

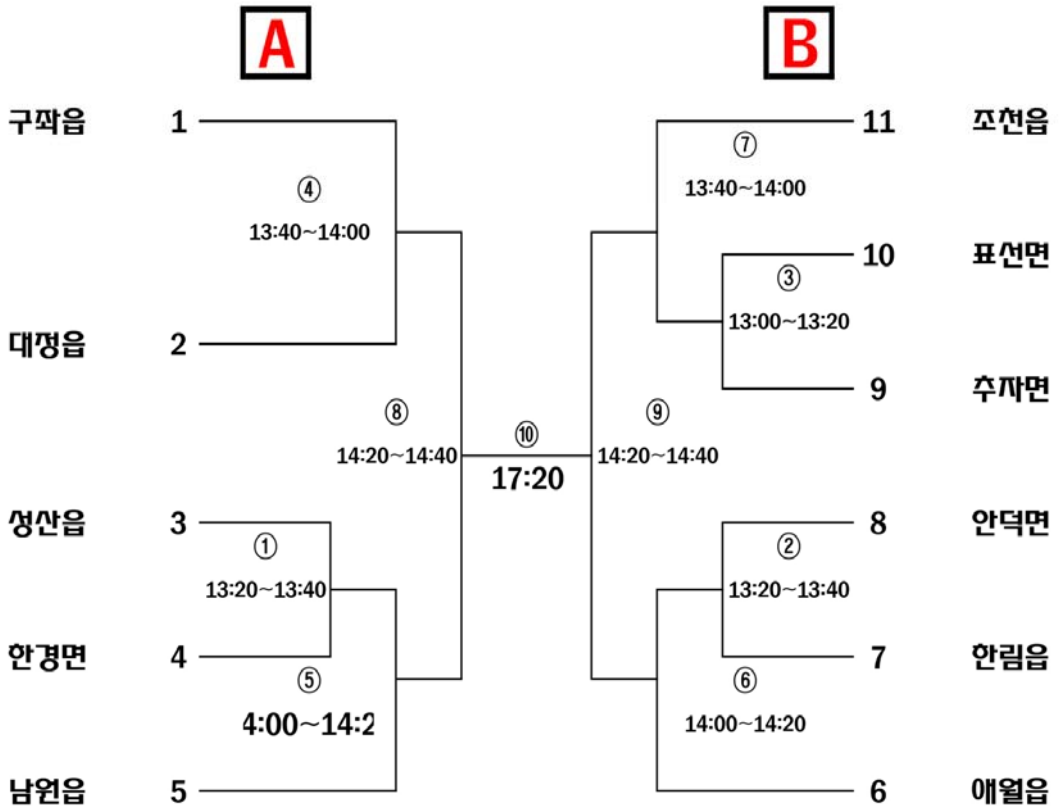

▶ 민속경기(줄넘기) ◀

대진표

경기일시 : 4. 13(금) 13:00~16:00

경기장소 : 애양운동장

◎ 민속경기 줄넘기(일반부 읍면동)

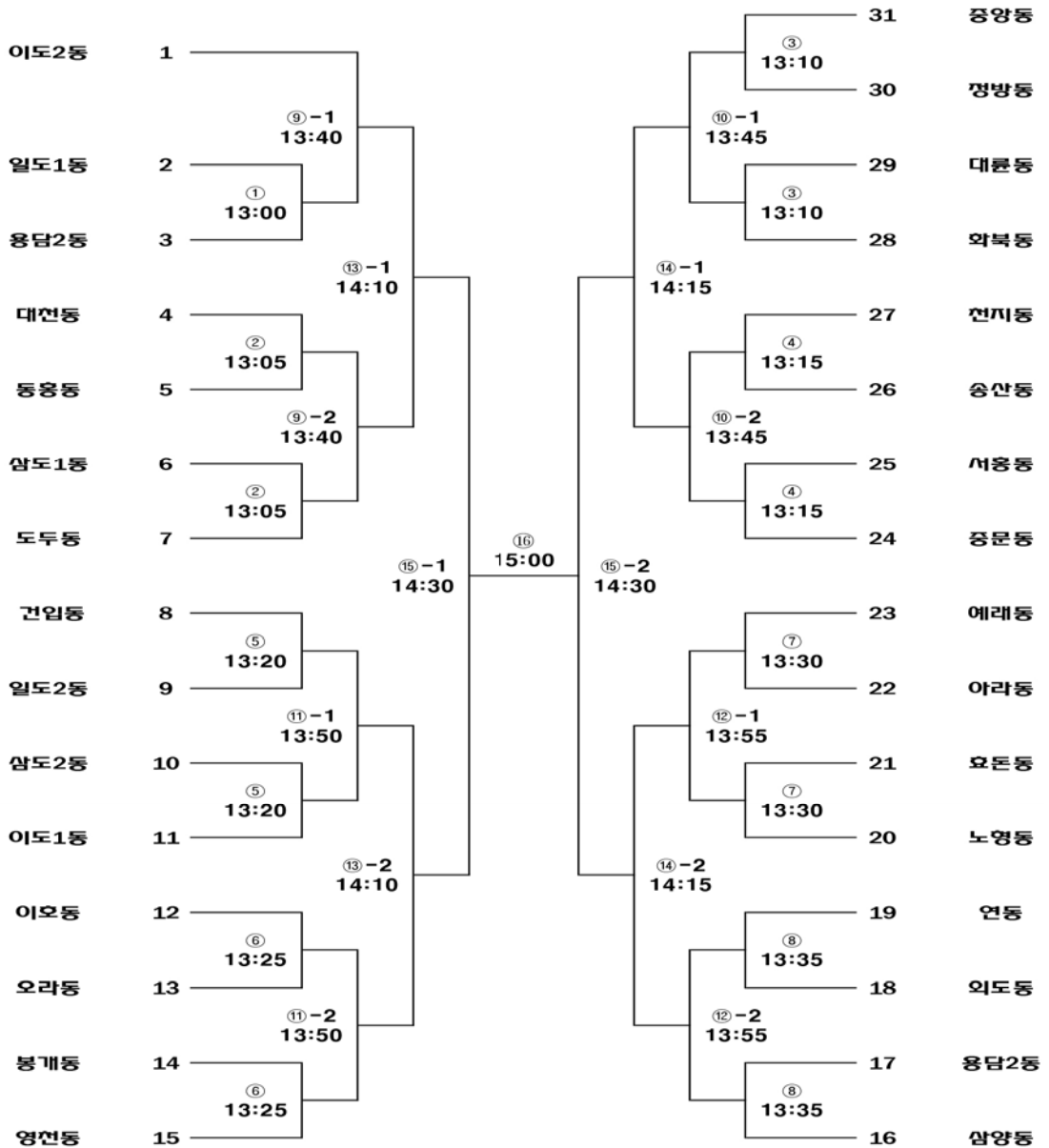

▷ 티 볼 ◁

■ 경기임원 ■

- 심판부장: 권 훈
- 심판임원: 강 민
- 심판임원: 강 민 구, 김 지 희, 김 태 정, 방 주 필, 송 종 언, 양 영 남
- 기록부장: 김 미 아
- 시설임원: 강 근 실

■ 참 가 팀 ■

- 초등학교: 도순초등학교, 신제추초등학교, 한라초등학교, 한천초등학교
- 중 학 교: 아라중학교, 제주동여자중학교, 중문중학교, 한림여자중학교
- 고등학교: 삼성여자고등학교, 서귀포여자고등학교

대진표

경기일시 : 4. 14(토) 10:00~17:00

경기장소 : 제주동중학교 운동장

★남자초등부(학교스포츠클럽)

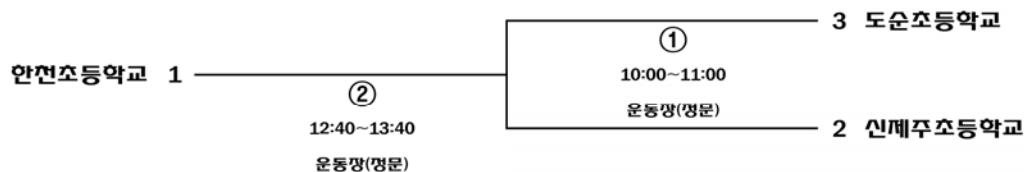

★여자초등부(학교스포츠클럽)



★남자중학부(학교스포츠클럽)

아라중학교 단독출전

★여자중학부(학교스포츠클럽)

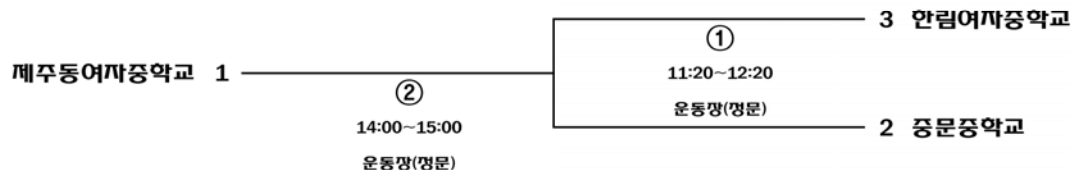

★여자고등부(학교스포츠클럽)

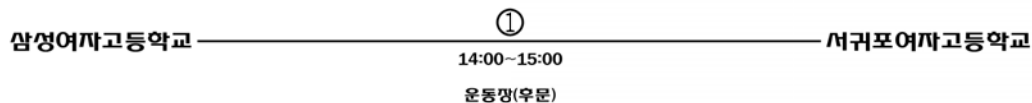

▷ 넷 볼 ◁

■ 경기임원 ■

- 위 원 장: 이 찬 혁
- 경기임원: 고 대 현, 남 윤 아, 서 효 원, 오 진 희
- 심판임원: 김 다 슬, 김 동 미, 김 이 진, 변 아 영, 심 예 지, 장 은 영
조 다 혜, 홍 혜 선, 이 상 민, 정 영 수

■ 경기일정 ■

- 경기일시 : 4. 14(토) 09:30~17:30
- 경기장소 : 삼화초등학교 체육관

■ 참 가 팀 ■

- 초등학교: 노형초등학교, 삼화초등학교
- 중 학 교: 노형중학교, 서귀포여자중학교, 애월중학교, 표선중학교, 한라중학교
효돈중학교

대진표

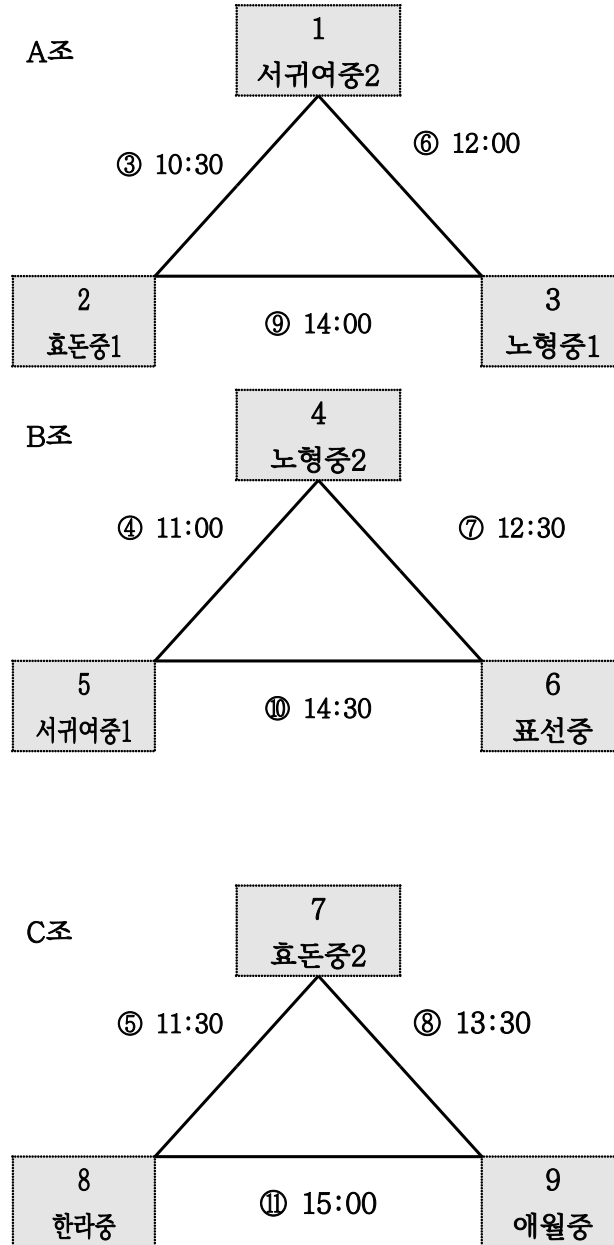

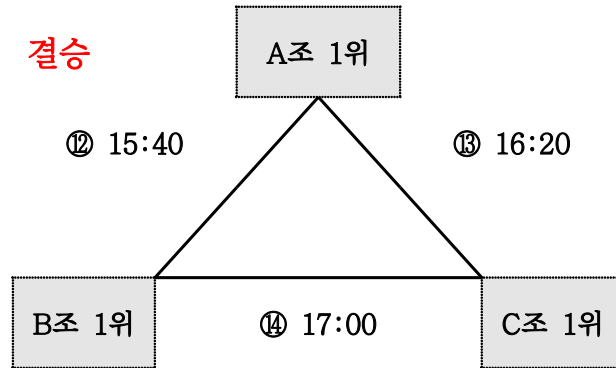

■ 초등부 결승: 노형초, 삼화초

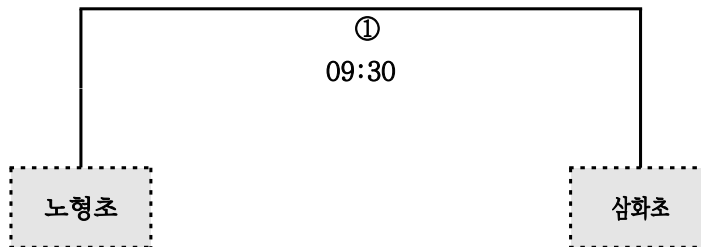

■ 고등부 결승: 삼성여고, NLCS

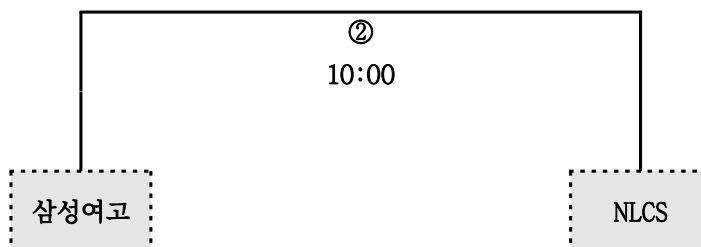

경기 일정 및 경기 방법

순서	시 간	경기팀	순서	시 간	경기팀
개회	09:00-09:30	개회식 및 경기장 정리	8경기	13:30-14:00 0	식사 및 휴식
1경기	09:30-10:00	초등부 결승 삼화초:노형초	9경기	14:00-14:30 0	
2경기	10:00-10:30	고등부 결승 삼성여고:NLCS	10경기	14:30-15:00 0	
3경기	10:30-11:00		11경기	15:00-15:30	
4경기	11:00-11:30		12경기	15:40-16:10 0	중등부 결승
5경기	11:30-12:00		13경기	16:20-16:50 0	중등부 결승
6경기	12:00-12:30		14경기	17:00-17:30 0	중등부 결승
7경기	12:30-13:00		폐회	17:30-18:00 0	시상 및 경기장 정리

▶ 풋 살 ◀

경기임원

- 위 원 장: 문 영 규
- 부위원장: 강 명 윤, 홍 석 호
- 임 원 장: 장 윤 석
- 총무부장: 양 재 형
- 경기부장: 하 희 종, 현 지 흥
- 경기임원: 한 용 성
- 심판부장: 고 병 수
- 심판임원: 강 보 상, 강 창 길, 고 석 현, 김 다 연, 김 득 중, 김 부 현
김 영 진, 이 강 재, 이 경 식, 이 규 탁, 이 상 균, 장 관 송
- 기록부장: 안 창 옥, 장 용 주
- 시설부장: 오 상 화
- 홍보부장: 권 기 갑

경기일정

- 경기일시 : 4.14(토) 10:00~17:00
- 경기장소 : 사대부중 운동장

참 가 팀

- 초등학교: 동화초등학교, 신촌초등학교, 월랑초등학교, 인화초등학교
- 중 학 교: 서귀중앙여자중학교, 성산중학교, 제주대학교사범대학부설중학교
탐라중학교, 한림중학교
- 고등학교: 한국뷰티고등학교

▶ 플로어볼 ◀

■ 경기임원 ■

- 위 원 장: 김 형 우
- 부위원장: 송 진 호
- 경기임원: 송 병 철
- 심판임원: 고 명 호, 김 민 우, 신 도 현, 이 상 훈, 이 준 영, 이 창 준,
지 은 주
- 기록부장: 이 용 찬
- 기록임원: 최 윤 정
- 시설부장: 김 영 택
- 홍보임원: 박 서 운

■ 참 가 팀 ■

- 초등학교: 도리초등학교, 백록초등학교, 심화초등학교, 신촌초등학교, 제주중앙초등학교
한림초등학교, 한천초등학교, 화북초등학교
- 중 학 교: 노형중학교, 서귀중앙여자중학교, 아라중학교, 제주중앙중학교, 조천중학교
- 고등학교: 신성여자고등학교, 한국뷰티고등학교

대진표

경기일시 : 4. 14(토) 10:00~17:00

4. 15(일) 10:00~15:00

경기장소 : 제주중앙초등학교 체육관

★남자초등부(학교스포츠클럽)

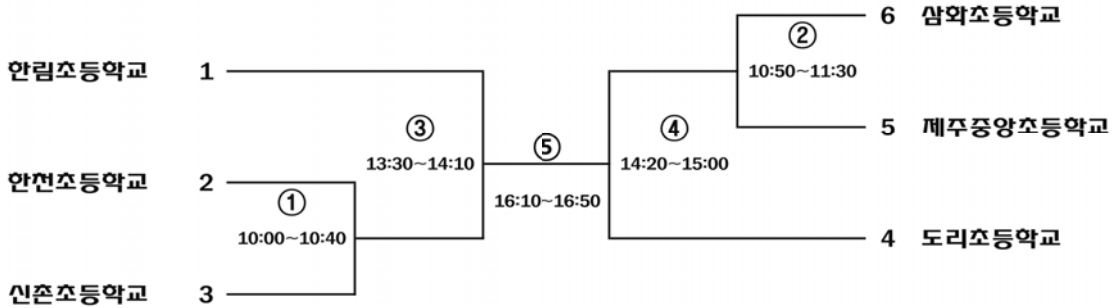

★여자초등부(학교스포츠클럽)

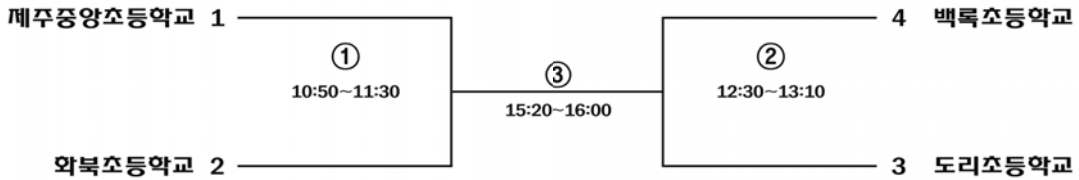

★남자중학부(학교스포츠클럽)

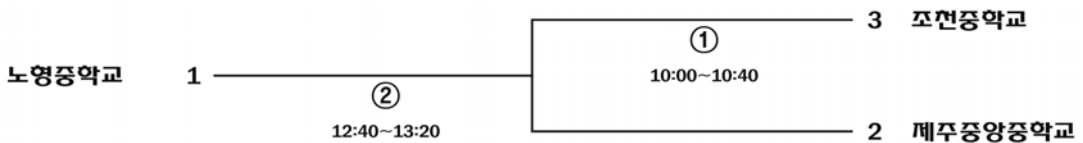

★여자중학부(학교스포츠클럽)

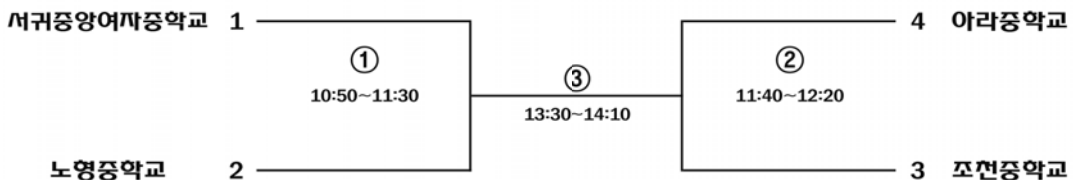

★여자고등부(학교스포츠클럽)

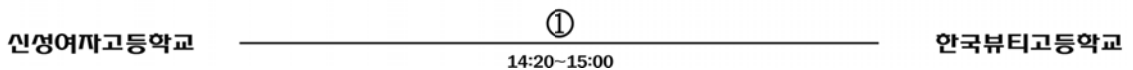

▷ 경기(장애인부) ◁

▶ 육상	▶ 바둑
▶ 배드민턴	▶ 게이트볼
▶ 볼링	▶ 풋살
▶ 사이클	▶ 탁구
▶ 론볼	▶ 태권도
▶ 수영	▶ 당구
▶ 휠체어농구	▶ 실내조정
▶ 파크골프	▶ 좌식배구

육 상

경기임원

- 위 원 장 : 이인철
- 부위원장 : 정상백
- 임 원 장 : 김은광
- 총무부장 : 김상두
- 경기부장 : 박경환
- 심판부장 : 안 우
- 기록부장 : 김남근
- 시설부장 : 김 호
- 임 원 : 권선국
- 임 원 : 안수환

경기일정

- 경기일시 : 4. 14(토) 10:00~15:00
- 경기장소 : 제주시 애향운동장

시 간 표

시 간 표	경 기 종 목	비 고
10:00~10:30	200m달리기(6종목) 예선 및 결승	
10:30~11:00	포환던지기(7종목) 결승	
11:00~11:30	800m달리기(3종목) 결승	
11:30~11:40	100m달리기(6종목) 예선 및 결승	
11:40~12:00	1500m달리기(3종목) 결승	
12:00~12:40	원반던지기(7종목) 결승	
12:40~13:00	트랙 각 종목별 결승	대표자 회의시 결정

□ 참가단체별 선수명단

<중학교>(101~120)

1. 조천중학교

배번	성명	장애유형	성별	100m	200m	800m	1,500m	원반	포환
101	김원필	지적장애	남	○	○				

2. 아라중학교

배번	성명	장애유형	성별	100m	200m	800m	1,500m	원반	포환
102	강승부	지적장애	남					○	○

3. 제주대학교사범대학부설중학교

배번	성명	장애유형	성별	100m	200m	800m	1,500m	원반	포환
103	김범석	지적장애	남	○	○				
104	박현수	지적장애	남	○	○				
105	고성준	지적장애	남	○	○				
106	유도근	지적장애	남	○	○				
107	권장혁	지적장애	남	○	○				
108	김현정	지적장애	여	○	○				
109	이영지	지적장애	여	○	○				

4. 제주중앙여자중학교

배번	성명	장애유형	성별	100m	200m	800m	1,500m	원반	포환
110	송다정	지적장애	여	○		○			
111	고영빈	지적장애	여	○	○				
112	정지윤	지적장애	여	○	○				
113	서지호	지적장애	여	○	○				

5. 제주영지학교

배번	성명	장애유형	성별	100m	200m	800m	1,500m	원반	포환
114	양은택	지적장애	남					○	○
115	최예성	지적장애	남					○	○
116	양혁준	지체장애	남					○	○

6. 제주영송학교

배번	성명	장애유형	성별	100m	200m	800m	1,500m	원반	포환
117	김현곤	지적장애	남	○	○				
118	김태현	지적장애	남					○	○

7. 서귀포은성학교

배번	성명	장애유형	성별	100m	200m	800m	1,500m	원반	포환
119	임윤호	지적장애	남	○	○				
120	양준철	지적장애	남					○	○

<고등학교>(201~217)

1. 제주대학교사범대학부설고등학교

배번	성명	장애유형	성별	100m	200m	800m	1,500m	원반	포환
201	이근학	청각장애	남					○	○

2. 함덕고등학교

배번	성명	장애유형	성별	100m	200m	800m	1,500m	원반	포환
202	문홍필	지적장애	남	○	○				
203	임유진	지적장애	여		○	○			

3. 제주중앙여자고등학교

배번	성명	장애유형	성별	100m	200m	800m	1,500m	원반	포환
204	김수현	지적장애	여	○	○				
205	부선히	지적장애	여		○	○			

4. 제주제일고등학교

배번	성명	장애유형	성별	100m	200m	800m	1,500m	원반	포환
206	양재원	지적장애	남		○		○		

5. 제주영지학교

배번	성명	장애유형	성별	100m	200m	800m	1,500m	원반	포환
207	고세훈	지적장애	남	○	○				
208	최고야	지적장애	남			○	○		
209	안재경	지적장애	남					○	○
210	장유빈	지적장애	여					○	○
211	고혁준	뇌병변장애	남					○	○
212	이휘진	뇌병변장애	여					○	○

6. 제주영송학교

배번	성명	장애유형	성별	100m	200m	800m	1,500m	원반	포환
213	양성미	지적장애	여			○	○		
214	송다현	지적장애	여			○	○		
215	김민규	지적장애	남			○	○		
216	장은주	지적장애	여					○	○

7. 서귀포온성학교

배번	성명	장애유형	성별	100m	200m	800m	1,500m	원반	포환
217	김용규	지적장애	남		○	○			

<일반부>(301~306)

1. 제주영지학교

배번	성명	장애유형	성별	100m	200m	800m	1,500m	원반	포환
301	박은선	지적장애	여		○	○			
302	강효정	지적장애	여	○	○				
303	진유리	지적장애	여	○	○				
304	오재영	지적장애	남	○	○				
305	김유림	뇌병변장애	여					○	○

2. 제주고등학교

배번	성명	장애유형	성별	100m	200m	800m	1,500m	원반	포환
306	김진호	지적장애	남		○		○		

□ 경기종목별 명단

<트랙>

1. 중학교 200m(남 : 지적장애)

<제1조>

레인	배번	성명	소속	순위	기록
2	101	김원필	조천중학교		
3	103	김범석	제주대학교사범대학부설중학교		
4	104	박현수	제주대학교사범대학부설중학교		
5	105	고성준	제주대학교사범대학부설중학교		

<제2조>

레인	배번	성명	소속	순위	기록
2	106	유도근	제주대학교사범대학부설중학교		
3	107	권장혁	제주대학교사범대학부설중학교		
4	117	김현곤	제주영송학교		
5	119	임운호	서귀포온성학교		

2. 고등학교 200m(남 : 지적장애)

레인	배번	성명	소속	순위	기록
2	202	문홍필	함덕고등학교		
3	206	양재원	제주제일고등학교		
4	207	고세훈	제주영지학교		
5	217	김용규	서귀포온성학교		

3. 일반부 200m(남 : 지적장애)

레인	배번	성명	소속	순위	기록
3	304	오재영	제주영지학교		
4	306	김진호	제주고등학교		

4. 중학교 200m(여 : 지적장애)

레인	배번	성명	소속	순위	기록
1	108	김현정	제주대학교사범대학부설중학교		
2	109	이영지	제주대학교사범대학부설중학교		
3	111	고영빈	제주중앙여자중학교		
4	112	정지윤	제주중앙여자중학교		
5	113	서지호	제주중앙여자중학교		

5. 고등학교 200m(여 : 지적장애)

레인	배번	성명	소속	순위	기록
2	203	임유진	함덕고등학교		
3	204	김수현	제주중앙여자고등학교		
4	205	부선혜	제주중앙여자고등학교		

6. 일반부 200m(여 : 지적장애)

레인	배번	성명	소속	순위	기록
2	301	박은선	제주영지학교		
3	302	강효정	제주영지학교		
4	303	진유리	제주영지학교		

7. 고등학교 800m(남 : 지적장애)

레인	배번	성명	소속	순위	기록
1	208	최고야	제주영지학교		
2	215	김민규	제주영송학교		
3	217	김용규	서귀포온성학교		

8. 중·고등학교 800m(여: 지적장애)

레인	배번	성명	소속	순위	기록
1	110	송다정	제주중앙여자중학교		
2	203	임유진	함덕고등학교		
3	205	부선혜	제주중앙여자고등학교		
4	213	양성미	제주영송학교		
5	214	송다현	제주영송학교		

9. 일반부 800m(여 : 지적장애)

레인	배번	성명	소속	순위	기록
6	301	박은선	제주영지학교		

10. 중학교 100m(남 : 지적장애)

<제1조>

레인	배번	성명	소속	순위	기록
2	104	박현수	제주대학교사범대학부설중학교		
3	105	고성준	제주대학교사범대학부설중학교		
4	117	김현곤	제주영송학교		
5	119	임윤호	서귀포온성학교		

<제2조>

레인	배번	성명	소속	순위	기록
2	101	김원필	조천중학교		
3	103	김범석	제주대학교사범대학부설중학교		
4	106	유도근	제주대학교사범대학부설중학교		
5	107	권장혁	제주대학교사범대학부설중학교		

11. 고등학교 100m(남 : 지적장애)

레인	배번	성명	소속	순위	기록
3	202	문홍필	함덕고등학교		
4	207	고세훈	제주영지학교		

12. 일반부 100m(남 : 지적장애)

레인	배번	성명	소속	순위	기록
5	304	오재영	제주영지학교		

13. 중학교 100m(여 : 지적장애)

레인	배번	성명	소속	순위	기록
1	108	김현정	제주대학교사범대학부설중학교		
2	109	이영지	제주대학교사범대학부설중학교		
3	110	송다정	제주중앙여자중학교		
4	111	고영빈	제주중앙여자중학교		
5	112	정지윤	제주중앙여자중학교		
6	113	서지호	제주중앙여자중학교		

14. 고등학교 100m(여 : 지적장애)

레인	배번	성명	소속	순위	기록
2	204	김수현	제주중앙여자고등학교		

15. 일반부 100m(여 : 지적장애)

레인	배번	성명	소속	순위	기록
3	302	강효정	제주영지학교		
4	303	진유리	제주영지학교		

16. 고등학교 1500m(남 : 지적장애)

레인	배번	성명	소속	순위	기록
1	206	양재원	제주제일고등학교		
2	208	최고야	제주영지학교		
3	215	김민규	제주영송학교		

17. 일반부 1500m(남 : 지적장애)

레인	배번	성명	소속	순위	기록
4	306	김진호	제주고등학교		

18. 고등학교 1500m(여: 지적장애)

레인	배번	성명	소속	순위	기록
1	213	양성미	제주영송학교		
2	214	송다현	제주영송학교		

<필드>

1. 중학교 포환던지기(남 : 지적장애)

번호	배번	성명	소속	순위	기록
1	102	강승부	아라중학교		
2	114	양은택	제주영지학교		
3	115	최예성	제주영지학교		
4	118	김태헌	제주영송학교		
5	120	양준철	서귀포온성학교		

2. 중학교 포환던지기(남 : 지체장애)

번호	배번	성명	소속	순위	기록
1	116	양혁준	제주영지학교		

3. 고등학교 포환던지기(남 : 청각·지적장애)

번호	배번	성명	소속	순위	기록
1	201	이근학	제주대학교사범대학부설고등학교		
2	209	안재경	제주영지학교		

4. 고등학교 포환던지기(남 : 뇌병변장애)

번호	배번	성명	소속	순위	기록
1	211	고혁준	제주영지학교		

5. 고등학교 포환던지기(여 : 지적장애)

번호	배번	성명	소속	순위	기록
1	210	장유빈	제주영지학교		
2	216	장은주	제주영송학교		

6. 고등학교 포환던지기(여 : 뇌병변장애)

번호	배번	성명	소속	순위	기록
1	212	이휘진	제주영지학교		

7. 일반부 포환던지기(여 : 뇌병변장애)

번호	배번	성명	소속	순위	기록
1	305	김유림	제주영지학교		

8. 중학교 원반던지기(남 : 지적장애)

번호	배번	성명	소속	순위	기록
1	102	강승부	아라중학교		
2	114	양은택	제주영지학교		
3	115	최예성	제주영지학교		
4	118	김태현	제주영송학교		
5	120	양준철	서귀포온성학교		

9. 중학교 원반던지기(남 : 지체장애)

번호	배번	성명	소속	순위	기록
4	116	양혁준	제주영지학교		

10. 고등학교 원반던지기(남 : 청각·지적장애)

번호	배번	성명	소속	순위	기록
1	201	이근학	제주대학교사범대학부설고등학교		
2	209	안재경	제주영지학교		

11. 고등학교 원반던지기(남 : 뇌병변장애)

번호	배번	성명	소속	순위	기록
1	211	고혁준	제주영지학교		

12. 고등학교 원반던지기(여 : 지적장애)

번호	배번	성명	소속	순위	기록
1	210	장유빈	제주영지학교		
2	216	장은주	제주영송학교		

13. 고등학교 원반던지기(여 : 뇌병변장애)

번호	배번	성명	소속	순위	기록
1	212	이휘진	제주영지학교		

14. 일반부 원반던지기(여 : 뇌병변장애)

번호	배번	성명	소속	순위	기록
1	305	김유림	제주영지학교		

배드민턴

경기임원

- 위 원 장 : 김진덕
- 부위원장 : 양순애
- 임 원 장 : 김성건
- 총무부장 : 김미진
- 경기부장 : 강경철
- 임 원 : 오유진
- 심판부장 : 양시복
- 기록부장 : 이주영
- 시설부장 : 김동주

경기일정

- 경기일시 : 4. 13(금) 13:00~18:00
- 경기장소 : 제주복합체육관

▶ 휠체어 - 여자단식

팀 명 (선수명)	8강	4강	결승	4강	8강	팀 명 (선수명)
4월 13일(금) 복합체육관						
김 연 심						강 정 금
BYE						BYE
최 윤 심		14:00-14:30	결승전 14:30-15:00	14:00-14:30		양 영 순
송 선 미	13:30-14:00					BYE

▶ 휠체어(1부) - 남자단식

팀명 (선수명)	16강	8강	4강	결승	4강	8강	16강	팀명 (선수명)
4월 13일(금) 복합체육관								
안 경 환								현 승 호
BYE								BYE
BYE		14:00-14:30				14:30-15:00		BYE
강 재 섭				결승 15:30-16:00				이 동 섭
강 경 수			15:00-15:30		15:00-15:30			송 종 훈
BYE							13:00-13:30	양 치 봉
BYE		14:00-14:30				14:30-15:00		BYE
고 일 형								박 제 석

▶ 휠체어(2부) - 남자단식

팀명 (선수명)	8강	4강	결승	4강	8강	팀명 (선수명)
4월 13일(금) 복합체육관						
양 석 재						현 경 민
김 화 용	13:30-14:00				13:30-14:00	윤 석 준
변 창 범		14:00-14:30	결승전 14:30-15:00	14:00-14:30		김 승 현
이 경 봉	13:30-14:00				13:30-14:00	BYE

▶ 휠체어 - 여자복식

팀 명 (선수명)	4강	결승	4강	팀 명 (선수명)
	4월 13일(금) 복합체육관			
최 윤 심 강 정 금	13:30-14:00	결승전 14:30-15:00	13:30-14:00	양 영 순 송 선 미
BYE				BYE

▶ 휠체어(2부) - 남자단식

팀 명 (선수명)	8강	4강	결승	4강	8강	팀 명 (선수명)
	4월 13일(금) 복합체육관					
양 석 재	13:30-14:00	14:00-14:30	결승전 14:30-15:00	14:00-14:30	13:30-14:00	현 경 민
김 화 용						윤 석 준
변 창 범	13:30-14:00	14:00-14:30	결승전 14:30-15:00	14:00-14:30	13:30-14:00	김 승 현
이 경 봉						BYE

▶ 휠체어(1부) - 남자복식

팀 명 (선수명)	4강	결승	4강	팀 명 (선수명)
	4월 13일(금) 복합체육관			
안 경 환 송 종 훈	13:30-14:00	결승전 14:30-15:00	13:30-14:00	박 제 석 고 일 형
강 재 섭 현 승 호				양 치 봉 강 경 수

▶ 휠체어(2부) - 남자복식

팀 명 (선수명)	4강	결승	4강	팀 명 (선수명)
	4월 13일(금) 복합체육관			
이 경 봉 변 창 범	13:30-14:00	결승전 14:30-15:00	13:30-14:00	김 화 용 현 경 민
양 석 재 윤 석 준				현 문 수 김 승 현

▶ 입식부(Half Court) - 단식

팀 명 (선수명)	4강	결승	4강	팀 명 (선수명)
	4월 13일(금) 복합체육관			
오 기 주	13:30-14:00	결승전 14:30-15:00	13:30-14:00	박 성 수
허 영 일				고 광 수

▶ 입식부(All Court) - 단식

팀 명 (선수명)	8강	4강	결승	4강	8강	팀 명 (선수명)
	4월 13일(금) 복합체육관					
신 경 환	13:30-14:00	14:30-15:00	결승전 15:30-16:00	14:30-15:00	13:30-14:00	허 영 일
BYE						오 기 주
고 광 수	13:30-14:00	14:30-15:00	15:30-16:00	14:30-15:00	13:30-14:00	박 성 수
황 성 원						BYE

▶ 입식/청각부 - 통합복식

팀 명 (선수명)	4강	결승	4강	팀 명 (선수명)
	4월 13일(금) 복합체육관			
신 경 환 오 기 주	14:00-14:30	결승전 15:00-15:30	14:00-14:30	황 성 원 고 광 수
BYE				박 성 수 허 영 일

▶ 학생부(지적) - 통합복식

팀 명 (선수명)	결승	팀 명 (선수명)
	4월 13일(금) 복합체육관	
임 한 민 (제주영송학교)	단독출전 14:30-15:00	

▶ 휠체어(2부) - 4인조

팀 명 (선수명)	4강	결승	4강	팀 명 (선수명)
	4월 13일(금) 복합체육관			
올 레 클럽	16:00-16:30	결승전 16:30-17:00	16:00-16:30	폐 가 수 스 클 럽 B
폐 가 수 스 클 럽 A				오 름 클 럽

볼링

경기임원

- 부 대 회 장 : 강석봉
- 임 원 장 : 김우찬
- 총무부부장 : 문갑진
- 총무부차장 : 정순희
- 경기부부장 : 이기선
- 경기부차장 : 원화자
- 기록부부장 : 고여순
- 기록부차장 : 박정순
- 의무부부장 : 임상우
- 홍보부부장 : 강병수
- 홍보부차장 : 오소민
- 심판부부장 : 김남근
- 시설부부장 : 김의남

경기일정

- 경기일시 : 4. 14(토) 09:00~16:00
- 경기장소 : 팬코리아볼링장

○ 종별 및 세부종목

장애 유형	성 별	세부종목	비 고
휠체어장애	통합	개인전	TPB8
절단 및 기타장애	통합	개인전	TPB5,6,7,9,10,11통합
시각장애	통합	개인전	TPB1통합 (전맹)
			TPB2,3통합
청각장애	남/여	개인전	DB
지적장애	남/여	개인전	TPB4

○ 세부일정

시간	내용	비고
~ 10:00	레인배정	
10:00~12:00	지적부 경기	지적(37명)
중식	중식	
13:30~15:30	휠체어 시각 청각 지체부 경기	청각(6명) 시각(11명) 휠체어(10명) 지체(9명) 총 36명

사 이 클

경기임원

- 위 원 장 : 양예홍
- 부위원장 : 박경빈
- 임 원 장 : 김찬수
- 경기부장 : 김형균
- 임 원 : 홍원혁
- 심판부장 : 양경순
- 기록부장 : 문상일
- 임 원 : 양정선
- 시설부장 : 윤균상
- 의료부장 : 정혜민
- 운영요원 : 오현경, 김기순, 이정연
- 운영요원 : 김 훈, 김대호, 김균민

경기일정

- 경기일시 : 4. 14(토) 11:00~12:00
- 경기장소 : 제주대학교 운동장

참가팀

- 시각장애인부(텐덤사이클) - 17팀

경기방법 : 트랙경기(400m×3주회) - 예선전 없이 1명씩 출발하여 경기를 진행한다.(FINISH 통과 기록 순으로 순위 결정)

경기일정

구분	장애유형	성별	세부종목	비고
11:00	시각장애인부	남, 여	트랙경기 400m×3주회	

론 볼

경기임원

- 위 원 장 : 계호남
- 부위원장 : 김성완
- 임 원 장 : 강승희
- 심판부장 : 문두혁
- 기록부장 : 신동자
- 시설부장 : 고정자
- 임 원 : 현성희

경기일정

- 경기일시 : 4. 14(토) 10:00~17:00
- 경기장소 : 한림종합운동장 론볼장

제52회 제주특별자치도민체육대회 론볼경기 B4종목 대진표

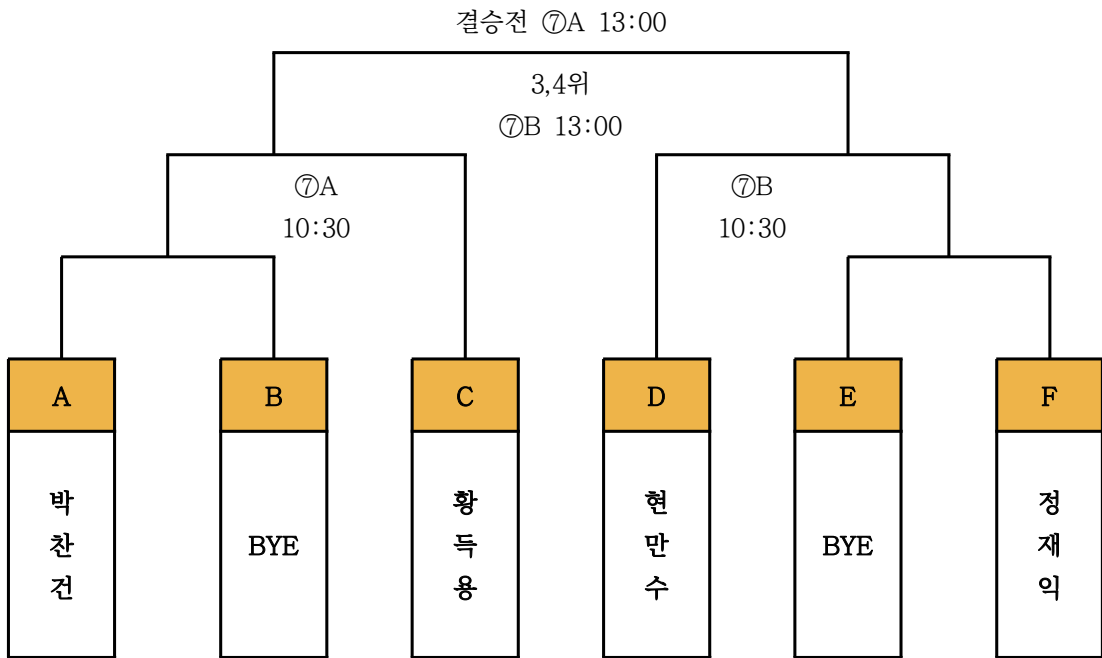

제52회 제주특별자치도민체육대회 론볼경기 (여) 선수부 대진표

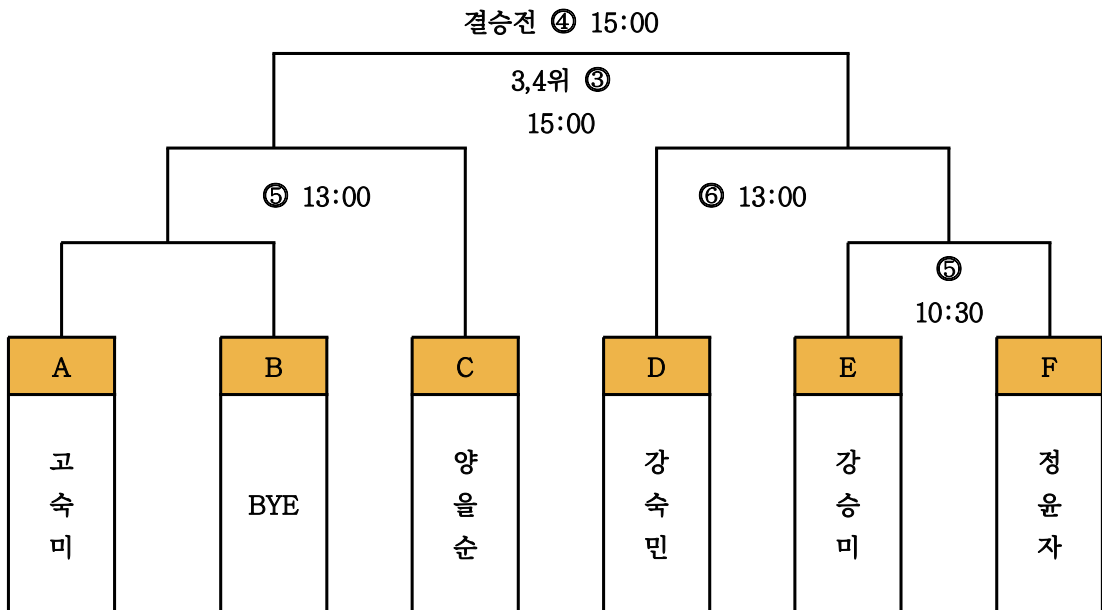

제52회 제주특별자치도민체육대회 론볼경기 (남) 선수부 대진표 A

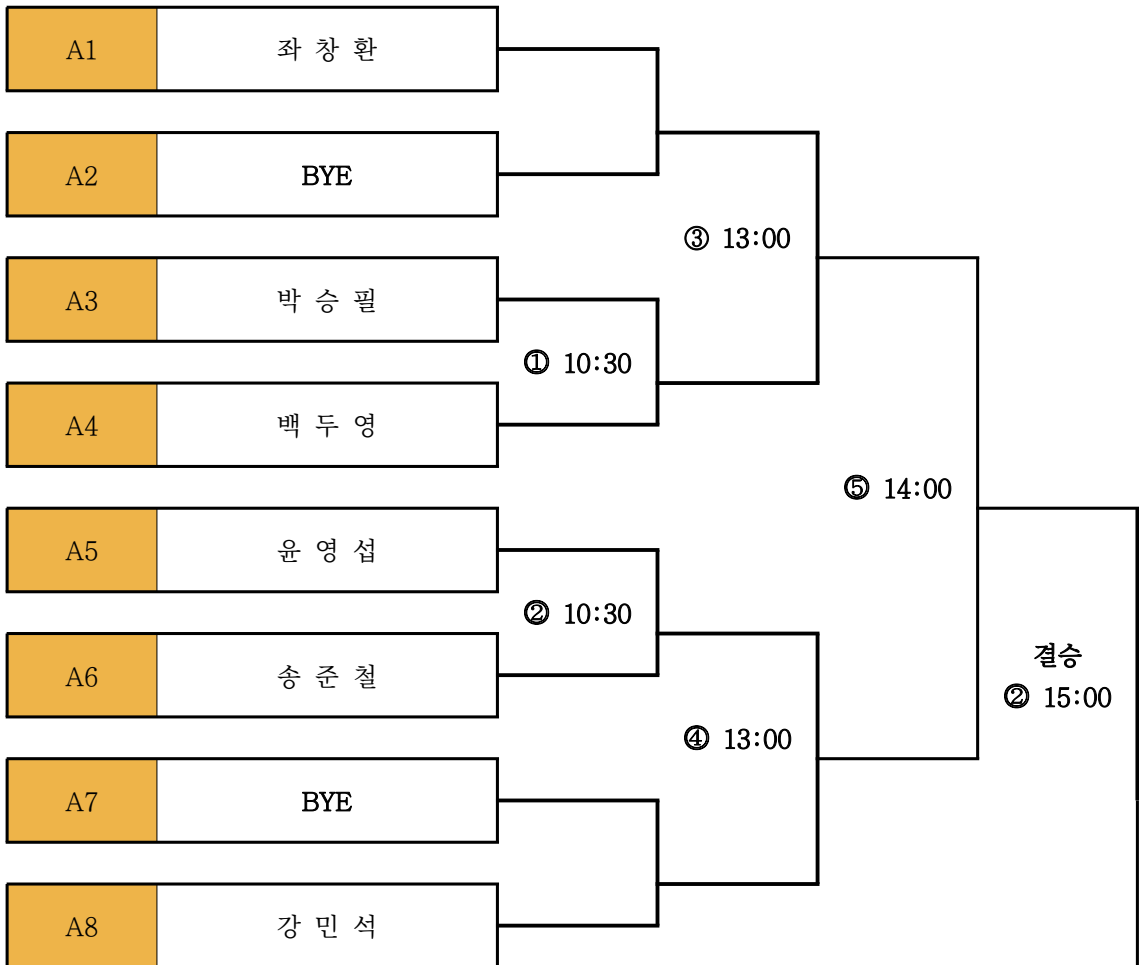

제52회 제주특별자치도민체육대회 론볼경기 (남) 선수부 대진표 B

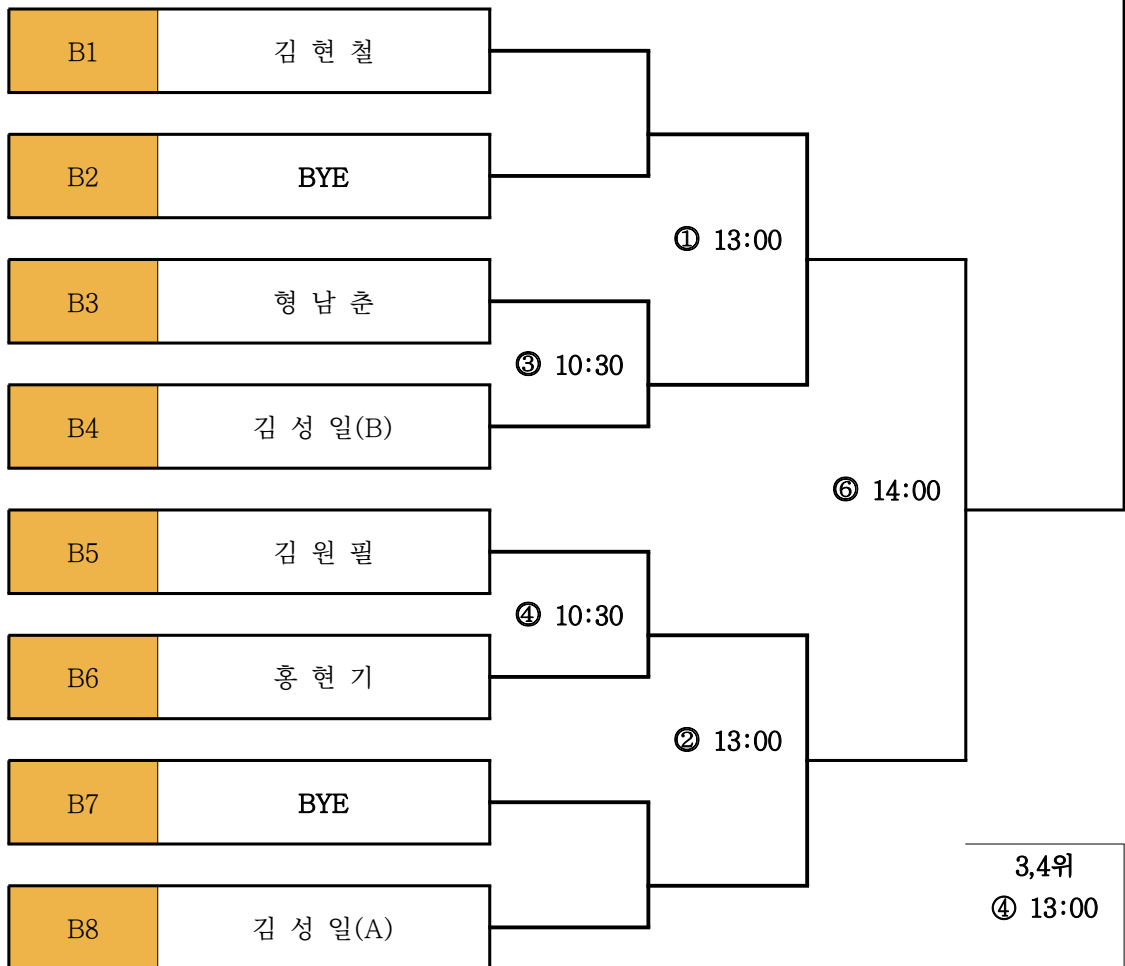

제52회 제주특별자치도민체전배 링크 배정표

<경기일자 2018. 04. 14>

시간 \ 링크	1	2	3	4	5	6	7 (B4)	
							A	B
10:30-11:20	남자 A3:A4	남자 A5:A6	남자 B3:B4	남자 B5:B6	여자 E : F		예선전	예선전
개 회 식 및 중식 (11:30 - 12:50)								
13:00-13:50	남자 8강전	남자 8강전	남자 8강전	남자 8강전	여자 준결승	여자 준결승	준결승	준결승
14:00-15:00			여자 3,4위전	여자 결승	남자 4강전	남자 4강전	결승전	결승전
15:00-15:50		남자 결승		남자 3,4위전				
16:00-16:50	폐회식 및 정리정돈							

수영

| 경기임원 |

- 위 원 장 : 임태봉
- 부위원장 : 정윤희
- 부위원장 : 강호철
- 임 원 장 : 이정열
- 임 원 : 박지웅
- 총무부장 : 강상희
- 홍보임원 : 오종협
- 경기부장 : 강수정
- 경기임원 : 조점선
- 심판부장 : 김종환
- 임 원 : 박옥례
- 기록부장 : 김서연
- 임 원 : 김민정
- 시설부장 : 김성호
- 시설임원 : 강영석

| 경기일정 |

- 경기일시 : 4. 14(토) 10:30~12:00
- 경기장소 : 제주종합경기장 실내수영장

101. 남자초등부자유형50mS14

레인	성명	등급	소속	순위	기록	비고
1						
2	이경섭	S14	노형초등학교			초저
3	양승완	S14	제주영지학교			초저
4						
5	홍원일	S14	제주영지학교			초고
6	김석현	S14	아라초등학교			초고
7						
8						

102. 남자 중등부 자유형 50m S14

레인	성명	등급	소속	순위	기록	비고
1						
2	박민재	S14	제주영송학교			
3	박한울	S14	무리조아수영클럽			
4	이정민	S14	노형중학교			
5	우진	S14	한라중학교			
6	오준언	S14	제주영송학교			
7	이정언	S14	제주영송학교			
8	이동준	S14	대정중학교			

103. 남자 고등부 자유형 50m S14

레인	성명	등급	소속	순위	기록	비고
1						
2	이성민	S14	제주영송학교			
3	김대의	S14	제주영송학교			
4	이상혁	S14	오현고등학교			
5	오성준	S14	제주영지학교			
6	김민현	S14	제주영송학교			
7						
8						

104-1. 남자 일반부 자유형 50m S14

레인	성명	등급	소속	순위	기록	비고
1	백희중	S14	사라장애인수영클럽			
2	김영호	S14	헤어미수영클럽			
3	김재환	S14	무리조아수영클럽			
4	양성중	S14	헤어미수영클럽			
5	김태영	S14	무리조아수영클럽			
6	장진혁	S14	사라장애인수영클럽			
7	김윤호	S14	헤어미수영클럽			
8						

104-2. 남자 일반부 자유형 50m S14

레인	성명	등급	소속	순위	기록	비고
1	고동현	S14	무리조아수영클럽			
2	김태환	S14	헤어미수영클럽			
3	박정준	S14	제주영송학교			
4	배주현	S14	제주영지학교			
5	강봉주	S14	한라장애인수영클럽			
6	정웅철	S14	헤어미수영클럽			
7	양재원	S14	수드림수영클럽			번외
8						

105. 여자 고등부/일반부 자유형 50m S14(통합)

레인	성명	등급	소속	순위	기록	비고
1						
2						
3	송가현	S14	제주여자상업고등학교			
4						
5	이유라	S14	서귀포장애인수영클럽			
6	강보연	S14	수드림수영클럽			
7						
8						

수영

106. 남자 초등부/중등부/고등부 자유형 50m S4~S10(통합)

레인	성명	등급	소속	순위	기록	비고
1	김영빈	S4	사범대학부설중학교			
2						
3	정성욱	S8	서호초등학교			
4						
5	임대경	S7	제주제일고등학교			
6						
7	오석준	S10	남녕고등학교			
8						

107. 남자 일반부 자유형 50m S5~S7(통합)

레인	성명	등급	소속	순위	기록	비고
1	오성진	S5	한라장애인수영클럽			
2						
3	고준혁	S6	수드림수영클럽			
4						
5	안창민	S7	사라장애인수영클럽			
6	부윤성	S7	사라장애인수영클럽			
7	임영관	S7	사라장애인수영클럽			
8						

108. 남자 일반부 자유형 50m S9

레인	성명	등급	소속	순위	기록	비고
1						
2						
3	송경조	S9	사라장애인수영클럽			
4	진창배	S9	사라장애인수영클럽			
5						
6						
7						
8						

109. 여자 일반부 자유형 50m S4~S7(통합)

레인	성명	등급	소속	순위	기록	비고
1	고명숙	S4	한라장애인수영클럽			
2						
3	이주희	S5	한라장애인수영클럽			
4	강은정	S5	사라장애인수영클럽			
5						
6	고정선	S6	사라장애인수영클럽			
7						
8	현승연	S5	제주중앙여자고등학교			

110. 여자 일반부 자유형 50m S8~S9(통합)

레인	성명	등급	소속	순위	기록	비고
1						
2						
3	송정숙	S8	사라장애인수영클럽			
4						
5	김규리	S9	사라장애인수영클럽			
6	장희선	S9	한라장애인수영클럽			
7						
8						

111. 남자 초등부 배영 50m S14 초저/초고통합

레인	성명	등급	소속	순위	기록	비고
1						
2	이경섭	S14	노형초등학교			초저
3	양승완	S14	제주영지학교			초저
4						
5	홍원일	S14	제주영지학교			초고
6						
7						
8						

수영

112. 남자 중등부 배영 50m S14

레인	성명	등급	소속	순위	기록	비고
1						
2						
3	오준언	S14	제주영송학교			
4	이정민	S14	노형중학교			
5	이정언	S14	제주영송학교			
6						
7						
8						

113. 남자 일반부 배영 50m S14(통합)

레인	성명	등급	소속	순위	기록	비고
1						
2	김재환	S14	무리조아수영클럽			
3	장진혁	S14	사라장애인수영클럽			
4	배주현	S14	제주영지학교			
5	박정준	S14	제주영송학교			
6	김태영	S14	무리조아수영클럽			
7	양재원	S14	수드림수영클럽			번외
8						

114. 여자 고등부/일반부 배영 50m S14(통합)

레인	성명	등급	소속	순위	기록	비고
1						
2						
3	강지혜	S14	제주여자상업고등학교			
4						
5	김지원	S14	헤어미수영클럽			
6	강보연	S14	수드림수영클럽			
7						
8						

115. 남자 초등부/중등부/고등부 배영 50m S4~S10(통합)

레인	성명	등급	소속	순위	기록	비고
1	김영빈	S4	사범대학부설중학교			
2						
3	정성욱	S8	서호초등학교			
4						
5	임대경	S7	제주제일고등학교			
6						
7	오석준	S10	남녕고등학교			
8						

116. 남자 일반부 배영 50m S6~S7(통합)

레인	성명	등급	소속	순위	기록	비고
1						
2	고준혁	S6	수드림수영클럽			
3						
4	양요안	S7	서귀포장애인수영클럽			
5	임영관	S7	사라장애인수영클럽			
6						
7						
8						

117. 여자 고등부/일반부 배영 50m S4~S9(통합)

레인	성명	등급	소속	순위	기록	비고
1	고명숙	S4	한라장애인수영클럽			
2	김진희	S5	사라장애인수영클럽			
3	이주희	S5	한라장애인수영클럽			
4						
5	송정숙	S8	사라장애인수영클럽			
6	김규리	S9	사라장애인수영클럽			
7						
8	현승연	S5	제주중앙여자고등학교			

118. 남자 초등부/중등부 평영 50m SB14(통합)

레인	성명	등급	소속	순위	기록	비고
1	김석현	SB14	아라초등학교			
2						
3	박한울	SB14	조천중학교			
4	우진	SB14	한라중학교			
5						
6	이상혁	SB14	오현고등학교			
7	오성준	SB14	제주영지학교			
8						

119. 남자/여자 일반부 평영 50m SB14(통합)

레인	성명	등급	소속	순위	기록	비고
1	고동현	SB14	무리조아수영클럽			
2	김태환	SB14	헤어미수영클럽			
3	정웅철	SB14	헤어미수영클럽			
4	양성중	SB14	헤어미수영클럽			
5	강봉주	SB14	한라장애인수영클럽			
6						
7	이유라	SB14	서귀포장애인수영클럽			
8						

120. 남성 일반부 평영 50m SB4~SB8(통합)

레인	성명	등급	소속	순위	기록	비고
1	오성진	SB4	한라장애인수영클럽			
2						
3	양요안	SB6	서귀포장애인수영클럽			
4	부운성	SB6	사라장애인수영클럽			
5						
6	송경조	SB8	사라장애인수영클럽			
7	진창배	SB8	사라장애인수영클럽			
8						

121. 여성 일반부 평영 50m SB4~SB6(통합)

레인	성명	등급	소속	순위	기록	비고
1						
2						
3	강은정	SB4	사라장애인수영클럽			
4						
5	고정선	SB6	사라장애인수영클럽			
6						
7						
8						

휠체어농구

경기임원

- 위 원 장 : 부형종
- 부위원장 : 진현구
- 임 원 장 : 임상배
- 총무부장 : 부은숙
- 임 원 : 김희진
- 심판부장 : 김지환
- 임 원 : 부광필
- 기록임원 : 이선연

경기일정

- 경기일시 : 4. 14(토) 10:00~13:00
- 경기장소 : 탐라장애인종합복지관 체육관

세부 경기일정 및 대진표

◎ 세부경기일정

일자	시간	경기	팀	팀	비고
4/14(토)	10:00-10:40	제 1 경기	한라	탐라	
	10:40-11:00	휴 식			
	11:00-11:40	제 2 경기	탐라	영주	
	11:40-12:00	휴 식			
	12:00-12:40	제 3 경기	한라	영주	
	12:40-13:00	시 상 식			

◎ 참가팀

팀명 순	한라		탐라		영주		비고
	성명	등급	성명	등급	성명	등급	
1	오영수	2.0	김학진	1.0	최성두	2.5	
2	김통일	3.0	양창훈	3.5	유화범	2.0	
3	장희	4.0	송창헌	4.0	문창석	2.0	
4	전경민	1.0	송무경	2.0	이준협	1.0	
5	황우성	2.0	오영호	1.0	이경훈	4.5	
6	이영호	2.0	김지혁	4.0	조영삼	4.0	

◎ 대진표

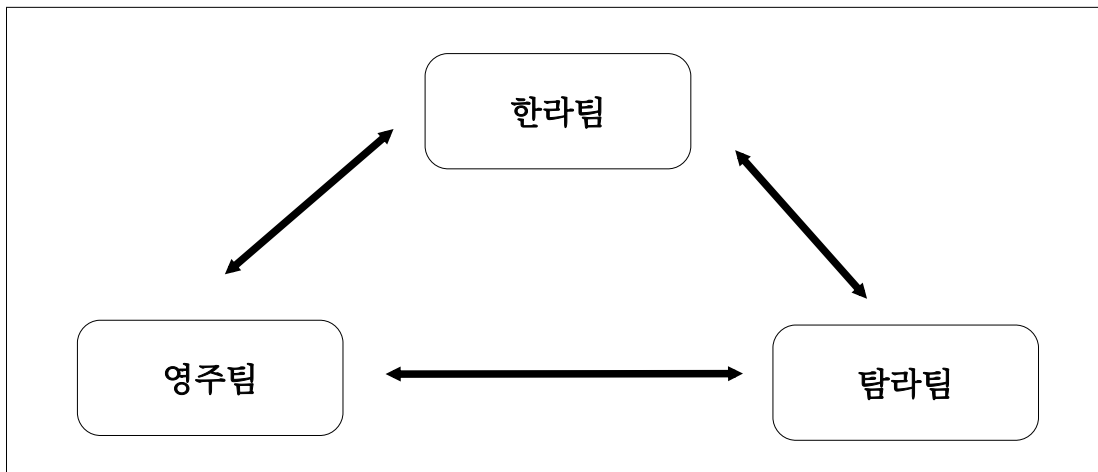

파크골프

경기임원

- 위 원 장 : 배태환
- 부위원장 : 김방부
- 임 원 장 : 한용석
- 임 원 : 한승규
- 총무부장 : 위명희
- 임 원 : 이병건
- 경기부장 : 김의찬
- 임 원 : 최혜숙
- 심판부장 : 고향심
- 임 원 : 김정숙
- 기록부장 : 고윤옥
- 임 원 : 김양희
- 시설부장 : 홍은표
- 임 원 : 고석홍

경기일정

- 경기일시 : 4. 14(토) 09:00~17:00
- 경기장소 : 제주경마공원 파크골프장

종 목	경 기 일 정	경 기 장
	4/14(토)	
파크골프	09:00~17:00	경마장 파크골프장

※ 현장에서 접수(2인조)

PGW / PGST1

남자

1조 : 김성남, 오병직, 강권진. 2조 : 송영호, 김경식, 안태흥

3조 : 박효민, 박성국, 송경수.

여자

1조 : 김경미, 김경숙, 고은미, 하경림. 2조. 성정자, 김선천, 장기자, 홍부경

(PGST2)

남자

1조 : 박성국, 김세민, 이남열, 정윤식

(PGST3)

남자

1조 : 최정수, 김지안, 현길만, 2조. 정진호, 정구영, 부대수. 3조: 양희철,
김봉석, 이경현. 4조 : 오탁건, 김문종, 소장신. 5조: 양재필, 김용진, 김수복
6조 : 김성언, 이기동, 김정윤.

여자

1조 : 고매자, 이영숙, 강송희. 2조 : 강일순, 김정자, 양정민. 3조 : 최옥금,
김광자, 송화숙.

바 둑

■ 경기임원 ■

- 위 원 장 : 전남호
- 부위원장 : 송운호
- 임 원 장 : 정성환
- 총무부장 : 이상익
- 경기부장 : 고동규
- 심판부장 : 양기찬
- 기록부장 : 최희순
- 시설부장 : 현제훈

■ 경기일정 ■

- 경기일시 : 4. 14(토) 09:00~18:00
- 경기장소 : 삼화기원

(갑조)

갑조	양기찬	남명우	송종찬	비고
양기찬	/			
남명우		/		
송종찬			/	

갑조	김동욱	김홍탁	백승준	비고
김동욱	/			
김홍탁		/		
백승준			/	

(을조)

을조	강정순	고동규	김의추	김종주	비고
강정순					
고동규					
김의추					
김종주					

을조	김홍주	김영수	손영준	정성환	비고
김홍주					
김영수					
손영준					
정성환					

(병조)

병조	송윤호	현재훈	양호인	비고
송윤호				
현재훈				
양호인				

병조	오하준	최병채	이상익	비고
오하준				
최병채				
이상익				

게이트볼

경기임원

- 위 원 장 : 강유민
- 임 원 장 : 고성훈
- 총무부장 : 김동호
- 경기부장 : 강성종
- 임 원 : 임동빈
- 심판부장 : 양소영
- 임 원 : 원성희외 7명
- 기록부장 : 정원석
- 임 원 : 강명자
- 시설부장 : 신종호

경기일정

- 경기일시 : 4. 13(금) 08:00~17:00
- 경기장소 : 한림 전천후 게이트볼장

예선 경기 대진표

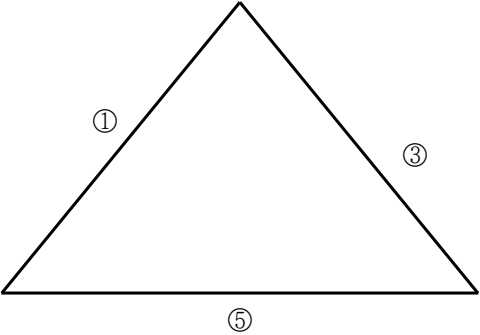
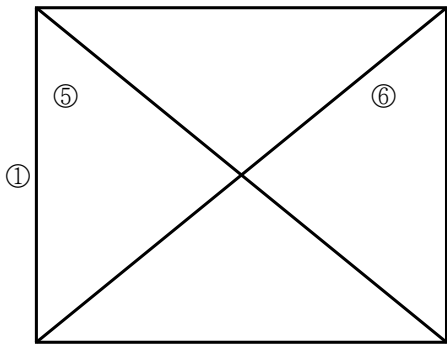
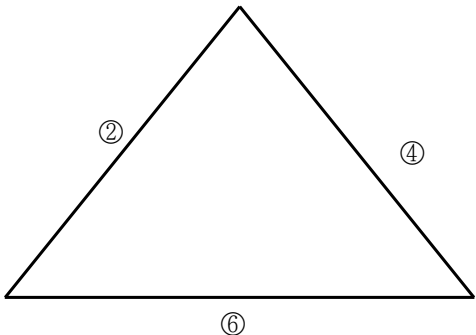
구분	예선 리그전 1코트	구분	예선 리그전 2코트
A 파트			
B 파트		B 파트	

본선 토너먼트 경기

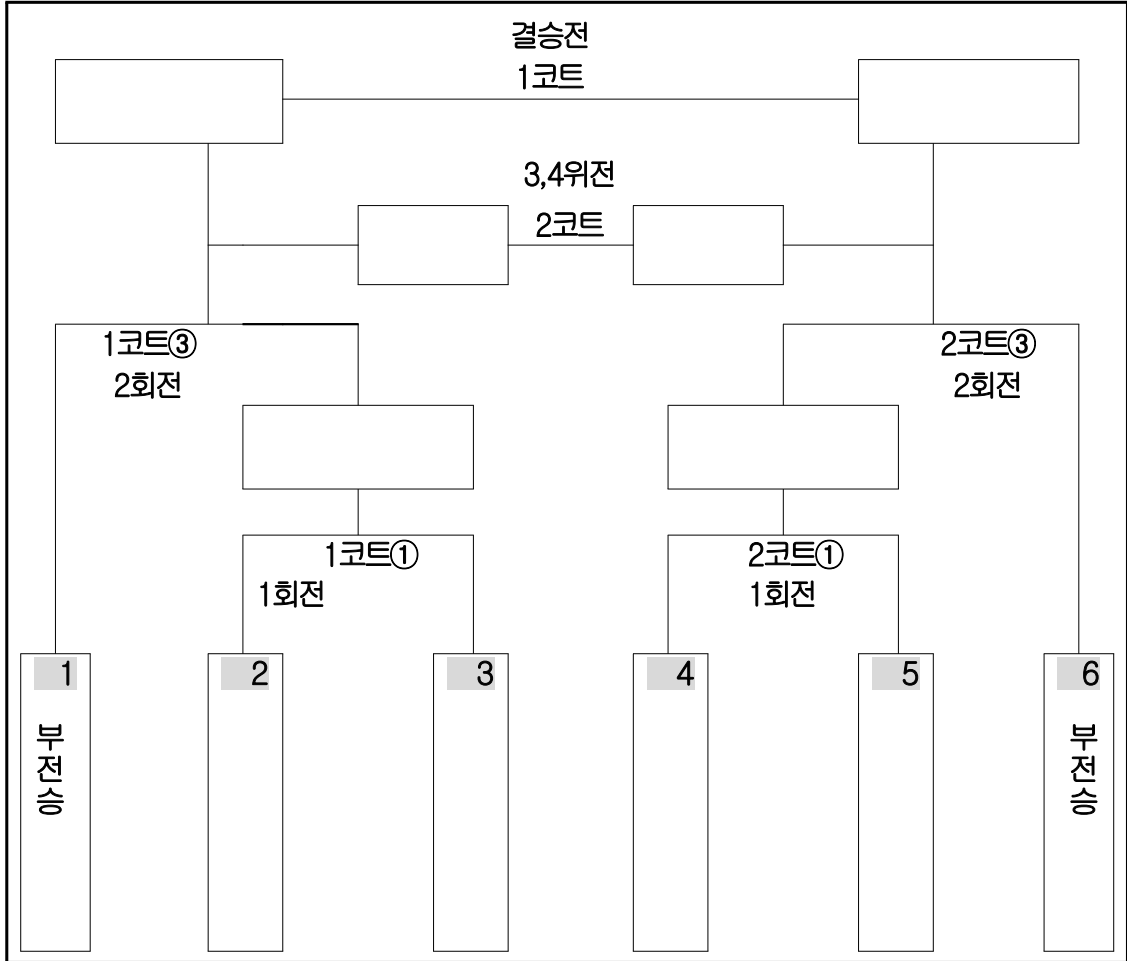

경 기 일 정

일자	시간	제1코트			제2코트		비 고	
		경기	팀명	팀명	경기	팀명		팀명
4/13 (금)	08:00-08:30	팀 등록						
	08:30-09:00	①			①			제1시합
	09:10-09:40	②			②			제2시합
	09:50-10:20	③			③			제3시합
	10:30-11:00	④			④			제4시합
	11:10-11:40	⑤			⑤			제5시합
	11:50-12:20	⑥			⑥			제6시합
	12:00-13:00	중 식						
	13:10-13:40	본 선 추 첨						
	13:50-14:20	8강전			6강전			본선 제1회전
	14:30-15:00	8강전			6강전			본선 제1회전
	15:10-15:40	4강전			4강전			본선 제2회전
	15:50-16:20	결승전			34위전			결선
	16:30~	시 상 식						

※ 경기일정은 대회사정상 다소 변경될 수 있습니다.

○ 시 상

1. 시상구분 : 단체상(일반부)
 - 가. 1위 : 제주특별자치도장애인체육회장배, 메달 및 회장 상장
 - 나. 2위, 3위 : 메달 및 회장 상장
2. 시상자 : 위원장

풋 살

경기임원

- 위 원 장 : 고영호
- 부위원장 : 양인철
- 임 원 장 : 이승훈
- 임 원 : 신덕수
- 총무부장 : 김남고
- 임 원 : 한용식
- 경기부장 : 정명관
- 임 원 : 김덕진
- 심판부장 : 김진현
- 임 원 : 양철승
- 기록부장 : 한영진
- 임 원 : 양기현
- 시설부장 : 권은영
- 임 원 : 홍영호

경기일정

- 경기일시 : 4. 13(금) 10:00~17:00
- 경기장소 : 사라봉축구장

리그전 대진표

▶ 종목명 - 중등부

기준 ↓		1	2	승/패	득실	순위
		탐라중	노형중			
1	탐라중	\				
2	노형중					

▶ 종목명 - 풋살 남고부

기준 ↓		1	2	3	4	5	승/패	득실	순위
		제주고	함덕고	중문고	사대부고	제주일고			
1	제주고	\							
2	함덕고								
3	중문고								
4	사대부고								
5	제주일고								

▶ 종목명 - 풋살 여자부 통합(고등부, 일반부)

기준 ↓		1	2	3	4	5	승/패	득실	순위
		제주고	함덕고	중문고	사대부고	제주일고			
1	제주고	\							
2	함덕고								
3	중문고								
4	사대부고								
5	제주일고								

▶ 종목명 - 풋살 일반 남자부

기준 ↓		1	2	3	승/패	득실	순위
		제주FC	서귀포온성	제주 RUN-FC			
1	제주FC	\					
2	서귀포온성						
3	제주 RUN-FC						

*** 대회 일정표**

게임	팀(남/여)	게임시간	대진표	비고
1게임	고등부(남)	10:30~10:45	제주고 vs 함덕고	A구장
2게임	고등부(남)	10:30~10:45	중문고 vs 사대부고	B구장
3게임	여자부 통합	10:45~10:55	중앙여고 vs 중문고	A구장
4게임	여자부 통합	10:45~10:55	제주고 vs 온성학교	B구장
5게임	고등부(남)	10:55~11:10	제주일고 vs 제주고	A구장
6게임	일반부(남)	10:55~11:10	제주FC vs 서귀포 온성	B구장
7게임	고등부(남)	11:10~11:25	제주일고 vs 사대부고	B구장
8게임	고등부(남)	11:10~11:25	제주고 vs 중문고	A구장
9게임	중등부(결승)	11:25~11:35	탐라중 vs 노형중	A구장
10게임	일반부(남)	11:25~11:40	제주FC vs 제주RUN-FC	B구장
점심시간 (11:40~12:40)				
11게임	고등부(남)	12:40~13:55	중문고 vs 함덕고	A구장
12게임	고등부(남)	12:40~13:55	사대부고 vs 제주일고	B구장
13게임	여자부 통합	12:55~13:05	제주고 vs 중앙여고	A구장
14게임	여자부 통합	12:55~13:05	온성학교 vs 중문고	B구장
15게임	고등부(남)	13:05~13:20	사대부고 vs 제주일고	A구장
16게임	일반부(남)	13:05~13:20	온성학교 vs RUN-FC	B구장
17게임	고등부(남)	13:20~13:35	제주고 vs 사대부고	A구장
18게임	고등부(남)	12:20~13:35	중문고 vs 함덕고	A구장
19게임	여자부	13:30~13:40	제주고 vs 중문고	B구장
20게임	여자부	13:30~13:40	온성학교 vs 중앙여고	B구장

탁 구**경기임원**

- 부위원장 : 김홍배
- 부위원장 : 강원영
- 임 원 장 : 이승철
- 총무부장 : 이정훈
- 경기부장 : 박기웅
- 임 원 : 김은석
- 심판부장 : 강용직
- 홍보임원 : 양성욱
- 기록부장 : 오권익
- 임 원 : 진석준
- 시설부장 : 이창화

경기일정

- 경기일시 : 4. 14(토) 09:30~17:00
- 경기장소 : 조천초등학교체육관

제52회 제주특별자치도민체육대회 (장애인 탁구) 경기일정
 2018년 04월 14일 토 조천초등학교 체육관 (한빛관)

2018년 4월 14일 (토)	~09:30	대회장 집결
	09:30~10:00	대표자회의 및 의견수렴 (단체전 대진 추첨)
	10:00~12:00	각 부별 경기 (토너먼트 시작)
	12:00~13:00	점심식사시간
	13:00~16:00	각 부별 경기 (각부 결승 및 단체전)
	16:00~16:30	체육관 정리정돈
	16:30~	경기 종료 후 시상 및 폐회식
	※ 경기일정은 변동될 수 있음.	

▶ 휠체어 선수부는 참가신청 선수가 1명이기에 경기가 성립이 안돼 동호인부에 통합되었습니다.

▶ 휠체어 동호인부 토너먼트 순서 및 대진표 (선수VS클럽 핸디 4점)

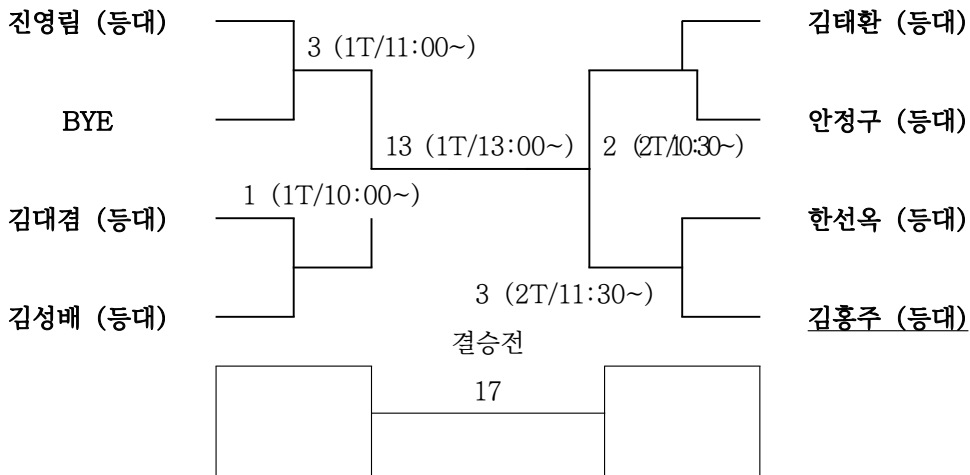

▶ 스탠딩 선수부 토너먼트 순서 및 대진표 (남자V여자 핸디3점)

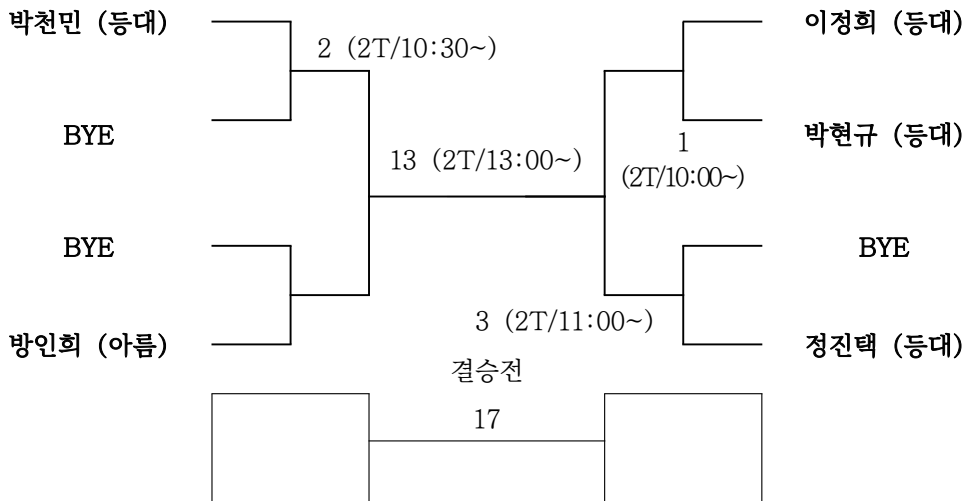

▶ 지적장애 선수부 리그전 순서 및 대진표 (남자부)
 (제38회 전국장애인체육대회 CLASS-11 대표 1차선발전)

5T 10:00 ~

	1	2	3	4	/	순 위
1		5	3	1	/	
2	5		2	4	/	
3	3	2		6	/	
4	1	4	6		/	

▶ 지적장애 선수부 리그전 순서 및 대진표 (여자부)

6T 10:00 ~

	1	2	3	4	/	순 위
1		5	3	1	/	
2	5		2	4	/	
3	3	2		6	/	
4	1	4	6		/	

▶ 지적장애 선수부 복식 토너먼트 순서 및 대진표

(여자 VS 남자 핸디6점)

김주일, 김용석
(미르)

2 (2T/14:00~)

이승현, 정우영
(미르)

13 (2T/15:00~)

BYE

3 (5T/09:30~)

김소라, 김정현
(제주교)

결승전

▶ 단체전 토너먼트 순서 및 대진표 (핸디없음)

2018년 04월 14일(토) 09:30 대표자회의에서 대진추첨을 하겠습니다.

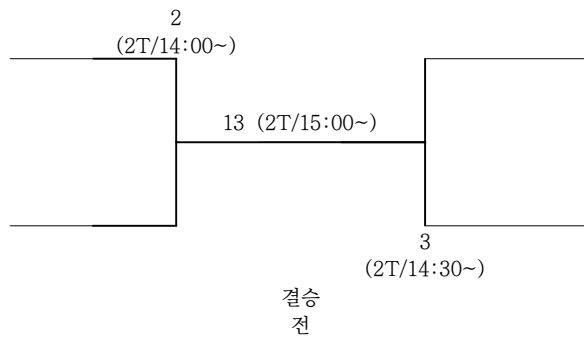
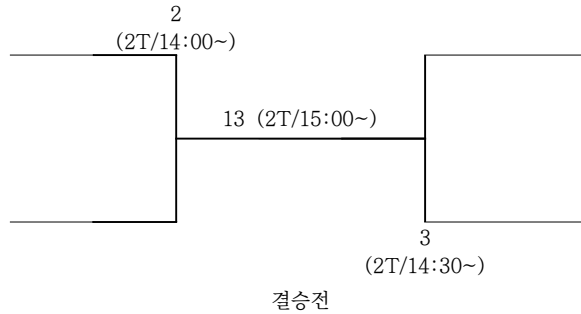

▶ 제38회 전국장애인체육대회 CLASS-11(남자부) 대표 2차전선발전

5T-6T 13:00 ~

	1	2	3	4	/	순 위
1		5	3	1	/	
2	5		2	4	/	
3	3	2		6	/	
4	1	4	6		/	

태 권 도

경기임원

- 위 원 장 : 김권태
- 부위원장 : 강권식
- 임 원 장 : 최강일
- 경기차장 : 강진영
- 총무부장 : 이영자
- 임 원 : 송시경
- 의료부장 : 고현희
- 임 원 : 강민숙
- 기록부장 : 허운범
- 임 원 : 김상홍
- 시설부장 : 김철성
- 심판부장 : 이상봉
- 경기부장 : 조 돌
- 임 원 : 진용남, 최홍복, 현수경
- 임 원 : 정진성, 강성윤, 김명재
- 임 원 : 이창윤, 고지형, 유종엽

경기일정

- 경기일시 : 4. 14(토) 10:30~14:00
- 경기장소 : 제주도장애인태권도협회체육관

□ 대진표

세부내용	소 속	비 고
지체부	어르신태권도협회	1조 - 11명
		2조 - 11명
3조 - 12명		
	영송학교	1조 - 4명
지적부	탐라복지관	1조 - 4명
		2조 - 4명
	제주여자상업고등학교	1조

□ 세부일정

세부내용	시 간	비 고
개회식	10:40 ~ 11:00	제주특별자치도장애인태권도협회
경기(품새)	11:00 ~ 12:00	단체전
중식	12:00 ~ 13:30	꽃진미식당
귀가	13:30 ~	개인별

당 구

경기임원

- 위 원 장 : 김종국
- 부위원장 : 현창언
- 임 원 장 : 고영호
- 총무부장 : 김택춘
- 총무임원 : 한현철
- 심판임원 : 김대호
- 심판임원 : 이국형
- 심판임원 : 임용배
- 심판임원 : 강중영
- 심판임원 : 진석배

경기일정

- 경기일시 : 4. 14(토) 10:00~16:00
- 경기장소 : 드림당구장

토너먼트 대진표

▶ 종목명 - 당구(3구)

팀 명 (선수명)	16 강	8강	4강	결승	4강	8강	16강	팀 명 (선수명)
4월 14일(토) 드림당구장								
당일 조추첨	10:00						10:00	당일 조추첨
BYE	- 10:40						-10:4 0	당일 조추첨
당일 조추첨		10:50- 11:30				10:50- 11:30		당일 조추첨
당일 조추첨	10:0 0			결승 16:20-] 17:00			10:00 -	당일 조추첨
당일 조추첨	- 10:40						- 10:40	당일 조추첨
당일 조추첨		15:30- 16:10				15:30- 16:10		당일 조추첨
당일 조추첨	10:00 -						10:00 -	당일 조추첨
당일 조추첨	- 10:40						- 10:40	당일 조추첨
BYE		10:50- 11:30				10:50- 11:30		BYE
당일 조추첨	10:00 -			공동3위 16:20- 17:00				당일 조추첨
당일 조추첨	- 10:40							당일 조추첨

▶ 종목명 - 당구(원큐션)

팀 명 (선수명)	16강	8강	4강	결승	4강	8강	16강	팀 명 (선수명)
	4월 14일(토) 드림당구장							
당일 조추첨								당일 조추첨
BYE	11:40- 12:20						11:40- 12:20	당일 조추첨
당일 조추첨		13:00- 13:40				13:00 -		당일 조추첨
당일 조추첨	11:40- 12:20			결승 14:40- 15:20			11:40- 12:20	당일 조추첨
당일 조추첨			13:50- 14:30		13:50- 14:30			당일 조추첨
당일 조추첨	11:40- 12:20						11:40- 12:20	당일 조추첨
BYE		13:00- 13:40				13:00 -		BYE
당일 조추첨	11:40-1 2:20			공동3위 14:40- 15:20				당일 조추첨

실내조정

경기임원

- 위 원 장 : 강인철
- 부위원장 : 강경순
- 임 원 장 : 고대환
- 임 원 : 김정호
- 총무부장 : 김대훈
- 임 원 : 하승우
- 경기부장 : 안동희
- 임 원 : 김정호
- 심판부장 : 고권영
- 임 원 : 백용규
- 기록부장 : 고유숙
- 임 원 : 고창윤
- 시설부장 : 이 민
- 임 원 : 백남희, 김철민
- 임 원 : 정은주, 김영희

경기일정

- 경기일시 : 4. 13(금) 10:30~11:30
- 경기장소 : 탐라장애인종합복지관 체육관

대진표

▶ 종목명 - 실내조정

경기 시간	레이스	등급	장애 유형	성별	세부종목	성명	소속	기록
04.13 / 10:10	1	LTA-ID	지적	여	개인전 500M(학생부)	이민주	제주영송학교	
		LTA-ID	지적	여	개인전 500M(학생부)	오민서	제주영송학교	
04.13 / 10:25	2	LTA-ID	지적	남	개인전 500M(학생부)	오혁재	제주고등학교	
		LTA-ID	지적	남	개인전 500M(학생부)	부경곤	제주영송학교	
04.13 / 10:40	3	LTA-ID	지적	여	개인전 1,000M(일반부)	장해진	도장애인조정연맹	
		LTA-ID	지적	여	개인전 1,000M(일반부)	박은별	도장애인조정연맹	
04.13 / 11:00	4	LTA-ID	지적	남	개인전 1,000M(일반부)	김인혁	도장애인조정연맹	
		LTA-ID	지적	남	개인전 1,000M(일반부)	고동하	도장애인조정연맹	
		LTA-ID	지적	남	개인전 1,000M(일반부)	홍상환		
		LTA-ID	지적	남	개인전 1,000M(일반부)	강승모		

좌식배구

경기임원

- 위 원 장 : 고은실
- 부위원장 : 이수철
- 부위원장 : 문기훈
- 부위원장 : 양찬우
- 임 원 장 : 박국찬
- 총무부장 : 홍정수
- 경기부장 : 김창남
- 심판부장 : 허용훈
- 임 원 : 김형철, 서경희
- 임 원 : 오준협, 석인철
- 임 원 : 고태언, 김재승
- 임 원 : 강형주, 고은자
- 임 원 : 송경훈, 서경임
- 임 원 : 이은규, 김명식
- 임 원 : 변혜선, 이경희
- 임 원 : 장승용, 부기호, 이연식

경기일정

- 경기일시 : 4. 14(토) 13:00~17:00
- 경기장소 : 탐라장애인복지관 체육관

▷ 역대도민제전 ◁

- ▶ 연혁
- ▶ 역대성적

도민체전 연혁

제주도민의 스포츠 제전인 제주도민체육 대회는 1966년 5·16군사혁명 5주년 기념으로 창설돼 제주체육의 근간이 되고 있는 가운데 올해 제43회째를 맞고 있다.

제1회 도민체육대회의 첫 성화는 1966년 5월16일 제주시 광양벌 제주도공설운동장(현 제주시청 앞)에서 타 올랐다. 5·16군사혁명으로 탄생된 제3공화국은 “체력은 국력”이란 표어를 내걸고 체육진흥을 정부 주도형으로 밀고 나가면서 각종 경기단체를 재정비해 나갔다. 제주체육계도 예외는 아니어서 60년대 초반 경기단체가 정비돼 체계를 갖추어 나갔으며 5·16군사혁명 5주년 되는 1966년 5월 16·17일 이틀간 제1회 도민종합체전을 개최하게 됐다.

제1회 대회는 ‘도민종합체육대회’란 명칭으로 학생부를 제외한 일반부 3개 선수단에서 655명의 선수와 임원이 참가, 시·군 대항전으로 13개 경기종목과 1개 민속경기가 치러졌다. 이 해 5월2일·3일 이틀간 전도학도종합체육대회가 열려 학생부가 제외 됐으며 경기는 육상을 비롯해 축구, 배구, 탁구, 연식정구, 야구, 핸드볼, 농구, 태권도, 유도, 복싱, 씨름, 승마 등 13개 종목과 민속경기로 부녀자 물허벅경주가 열렸다. 당시 도내 일간지에 게재된 제1회 도민체육대회 개최 취지에는 “도민의 드높은

개발 의욕을 집약시키고 나아가서는 체육 열을 양양하는 뜻에서 마련하는 이번 대회 제전은 모든 종합체육의 정화들을 총망라하여 도민의 대거 참여함으로써 일찍이 없었던 장려한 제주체육의 정점을 이룰 것입니다”라고 밝히고 있다.

또한 제1회 대회에서 성화가 첫 선을 보였다. 성화는 현재의 삼성혈이 아닌 성산일출봉에서 채화됐다. 성화는 대회 개최 하루 전인 66년 5월15일 새벽 해뜰 무렵 성산일출봉 정상에서 채화돼 제주시로 봉송돼 제주시민회관에서 일박한 뒤 다음날 공설운동장에 마련된 성화로에 점화됐다.

제1회 대회는 시·군 대항으로 치러졌지만 많은 도민들의 참여를 유도하기 위해 1개 종목당 한 개 선수단에 3팀까지 출전을 허용했었다.

제1회 대회의 종합우승은 총점 38점을 얻은 제주시선수단이 차지했으며 북군이 23점으로 2위, 남군이 20점으로 3위를 했다.

제주체육 진흥에 활력을 불어 넣은 도민체전은 이듬해인 1967년에는 제주도체육회 집행부 이사진이 총사퇴하면서 재정문제로 인해 개최하지 못하고 한해를 걸렀다.

제2회 대회는 첫 대회를 치른 지 30개월 만인 1968년 11월 13일~14일 이틀간 광양공설운동장 이설 공사로 인해 옛 제주농

업고등학교 운동장에서 열려 이후 정기적으로 개최되고 있다.

제2회 대회 때부터 학생부 경기가 추가돼 참가 선수단 규모도 일반부 3개 선수단, 고등부 14개 학교, 중등부 14개 학교 등 학생부 28개 선수단에서 임원·선수 1,047명으로 갑절 늘어났다. 경기종목도 궁도와 사격이 추가돼 15개 종목(일반 15개·학생 11개)으로 늘었고 입장상 제도도 신설돼 북군선수단과 신성여고선수단이 첫 수상의 영광을 안았다.

또한 제2회 대회는 당초 11월 9일과 10일 개최 일정이 잡혔으며 성화 역시 8일 새벽 성산일출봉에서 채화돼 제주시까지 봉송, 관덕정에 안치 됐다. 그런데 대회가 비 날씨로 나흘 순연됨에 따라 성화는 삼성혈로 옮겨 안치되었다가 대회 개최식 날인 13일 아침 재채화 하여 대회장으로 봉송 되었다. 이후부터 도민체전의 성화는 탐라 개벽신화가 깃든 삼성혈단에서 채화되었다.

제3회 대회 역시 공설운동장 이설이 마무리 되지 않아 1969년 7월 3일 옛 제주농고운동장에서 개최 됐다. 이 대회도 당초 6월 25일~26일 이틀간 제주시에서 열릴 예정이었으나 비 날씨로 순연됐다. 대회 일정이 조정된 가운데 3일 개막되었으나 이튿날부터 다시 비가 내려 대회 진행에 차질을 빚어 폐회식은 5일에야 제주시민회관에서 치러졌다. 제3회 대회에선 수영과 연식야구가 추가돼 경기종목이 17개로 불어났으며 수영은 실내수영장이 없어 서부두

에서 치러졌다.

제4회 대회는 제주시 오라벌에 새롭 세워진 제주공설운동장에서 개최됐다. 1970년 5월 29일~30일 치러진 제4회 대회는 26,000평 부지에 9,000평 규모의 2만여명을 수용할 수 있는 스탠드를 갖춘 제주도 종합공설운동장 개장식과 더불어 열리게 돼 그 어느 때보다 뜻 깊은 대회였다. 그런데 제4회 대회에도 비가 내려 경기진행에 차질을 보이며 승마경기는 치르지도 못해 취소되기도 했다. 이에 따라 폐회식도 예정대로 갖지 못해 6월1일에야 제주시민회관에서 거행됐다.

이처럼 3년 연속 도민체전 기간에 비가 내리자 이때부터 “도민체전만 열면 비가 내린다”는 뉘앙스가 풍기는 “도체비”란 신조어가 생겨나기도 했다.

역시 1971년 제5회 대회도 ‘도체비’로 인해 일정이 연기돼 6월 8일~9일 이틀간 개최됐다. 이 대회부터 전도체육대회 규정이 마련돼 대회명칭도 ‘도민종합체육대회’에서 ‘전도체육대회’로 개칭되었으며 경기 운영내규를 비롯한 채점내규, 입장상 규정 등이 만들어져 기틀이 다져 졌다.

또 제5회 대회부터 경기방법도 대표팀이 참가하는 시·군대항전으로 변형됐고 일반부에 대학팀도 포함시켜 경기를 치렀다. 이로 인해 제5회 대회에는 일반부 3개 시·군에 제주대학교와 제주간호전문대가 합세해 5개 선수단이 출전한 것을 비롯해 학생부에 남고부 14개 학교, 남중부 25개 학교, 여고부 6개 학교, 여중부 6개 학교등 51개 학교선

수단이 참가, 총 2,406명의 임원·선수가 출전해 최대 규모를 보였다. 이와 함께 제5회 대회엔 재일본 제주도체육회(회장 고시종) 임원 11명이 내도해 참관했다.

제6회 대회는 72년 7월 27·28일 양일간 열릴 예정이었으나 처녀 출전하는 재일동포선수단의 귀향일정과 훈련 등을 감안, 대회 일정을 조정해 한여름의 무더위 속에 29·30일 이틀간 제주도공설운동장에서 개최 됐다.

이같이 대회일정이 한여름으로 잡힌 것은 재일동포선수단이 여름방학을 이용해 대회에 참가하기 위한 것이었다.

재일동포선수단(단장 고시종)은 이 대회에 축구 정구 농구 탁구 유도등 5개 종목에 임원 18명·선수 32명등 50명을 파견했다. 재일동포는 유도 일반부 우승, 일반부 축구와 여고부 농구 준우승등 기대 이상의 선전을 펼쳤다.

또한 제6회 대회는 72년 새싹들의 잔치인 전도소년체육대회가 신설되면서 중등부 경기가 떨어져 나감으로써 선수단 규모가 현저히 줄어 들었다. 경기 종목도 연식야구와 승마가 제외되고 3회 대회 때 빠졌던 수영과 배드민턴이 새로 추가돼 모두 16개 종목으로 조정됐다. 6회 대회부터 그해 가을 열리는 전국체육대회 예선전을 겸해 치러지기 시작했다.

전도체전은 제7회 대회(1973년 7월28일~29일)와 제8회 대회(1974년 7월27일~28일) 모두 무더위가 극성을 부리는 7월말 개최됐으나 재일동포선수단은 7회 대회엔

참가하지 못하고 8회 대회에 2번째로 선수단을 파견했다.

비 날씨로 인해 개최식 장소를 제주시민회관으로 옮겨 개막된 제8회 대회에 재일동포선수단(단장 박동진)은 63명이 참가, 농구 여일반 우승과 육상 필드부문에서 좋은 성적을 거두며 종합 5위를 마크, 장려상을 수상했다. 재일동포선수단은 9회 대회부터 대회 일정이 7월 초순으로 앞당겨 지면서 8회를 끝으로 더 이상 출전하지 못했다.

1975년 제9회 대회(7월4일~5일)부터는 지금까지 종목별 대항전으로 치러지던 고등부에 종합시상제를 채택해 대회에 열기를 불어 넣었다. 종합시상 첫 해엔 남고부 오현고와 여고부 제주여고가 우승의 감격을 안았다.

전도체전 종목도 74년 8회 때 테니스, 75년 9회 때 체조, 78년 12회 때 검도가 각각 추가됐다.

계속해 81년 15회 때 사이클, 82년 16회 때 펜싱, 83년 17회 때 볼링, 89년 23회 때 골프가 정식 종목으로 채택됐다.

이와 더불어 제12회 대회부터는 대회일정을 6월 초순으로 앞 당겨지면서 수영을 전도수영대회로 독립시켜 여름철에 외도 옥외풀장에서 개최됐다. 전도하계수영대회는 1984년 제주에서 제13회 전국소년체전 개최로 실내수영장이 건립돼 90년 제24회 대회부터 체전 본 대회에 흡수돼 종료됐다.

1978년 제12회 대회는 제주도공설운동장 확장사업과 제주시민회관 보수공사로 인해 장소를 제주교육대학운동장으로 옮겨 개최

식을 치렀다.

1982년에 개최된 제16회 대회(6월9일~10일)부터는 81년에 시로 승격한 서귀포시가 선수단을 구성해 치녀 참가하면서 4개 시·군 경쟁 체제로 치러지기 시작했다.

1983년 5월 3·4일 열린 제17회 대회에는 부산·마산·목포 등 3개 재외도민회선수단이 참가, 번외경기로 축구경기를 실시해 우의를 다졌다.

84년 제18회 대회는 이해 5월 제13회 전국소년체전 제주개최 준비로 인해 개최식 없이 7월 5일부터 11일까지 종목별 경기단체 주관하에 실시돼 종합시상도 유보됐다.

이후 우리나라에서 86년 아시안게임과 88년 서울올림픽이 개최되면서 전국체전 일정이 상반기로 앞 당겨 치러짐에 따라 전도체전이 가을철로 옮겨져 개최식 행사 없이 치러졌다. 따라서 86년 제20회 대회(10월 16일~18일)와 88년 제22회 대회(10월 26일~28일)는 제15회·제17회 전도소년체육대회와 합병해 가을철에 3일간씩 치러졌다.

전도체전 종합채점은 점수제로 실시되다 1986년 제20회 대회부터 메달 환산제로 변경됐다.

이에 따라 1988년 제22회 대회에선 남제주군이 역대 종합우승을 독식해오던 제주시를 제치고 첫 종합우승의 영광을 차지했다. 남군은 여세를 몰아 89년 제23회 대회(6월3일~4일)에서도 환산 은메달 1개차로 제주시를 따돌리고 종합우승, 대회 2연패를 안았다. 이후 남군은 1996년 제30회

대회에서 3번째 종합우승을 차지하는 저력을 보였다.

도민체전의 종합우승은 3차례 남군에게 우승기를 빼앗겼을 뿐 이외에는 제주시가 독점하고 있다.

또한 고등부 종합시상제는 1975년 9회 대회부터 1983년 17회 대회까지 시행해오다 18회 대회부터 중단돼 종목별 시상만 해 왔다. 종목별 시상으로 학교간 경쟁이 식어지자 학교체육 활성화 차원에서 1989년 제23회 대회부터 다시 고등부 종합시상이 부활됐다.

한편 제5회 대회 때 개칭된 “전도체육대회” 명칭은 1989년 제29회 대회부터 다시 “도민체육대회”로 환원됐다.

그리고 제23회 대회부터 줄다리기, 줄넘기, 제기차기, 물허벅경주, 굴렁쇠굴리기 등 민속경기가 신설돼 시·군대항전으로 치러지고 있다.

경기종목도 해를 거듭할수록 추가됐다. 1992년 제26회 대회 때 근대3종, 제27회 대회 때 우수와 야구가 각각 시범종목으로 신설됐고 제28회 대회에선 생활체육 종목인 게이트볼 경기가 운영됐다. 야구는 88년 제22회 대회부터 출전팀이 없어 개최종목에서 빠져 있었다.

특히 1992년 4월 98년 제78회 전국체전 제주 개최가 확정되면서 체육 열기 확산을 위해 대회운영에 변화를 모색했다. 1995년 제29회 대회에선 광복 50주년을 기념하면서 도민 화합 경축분위기 조성을 위한 부대행사의 일환으로 학생 백일장 및 자모사

생대회 등이 다채롭게 펼쳐졌다. 아울러 체전 개최 이래 처음으로 체전포스터를 비롯한 상장 마크, 표어 공모도 시행됐다.

1996년 제30회 대회는 “제주도 승격 50주년기념 세계 제주인 한마음 축제, 제30회 도민체육대회”란 명칭으로 소년체전인 한라 새싹들의 체전과 통합해 대규모로 치러졌다. 제30회 대회에선 초·중·고·일반부 경기는 물론 직장 또는 동호인 대항전과 재외도민 대항경기 등을 운영해 명실공히 100만 내외 도민의 체육잔치가 됐다. 제30회 대회에는 임원 1,015명, 선수 4,626명 등 모두 5,641명이 참가해 역대 최대 규모를 기록했다.

제79회 전국체전 제주 개최를 1년여 앞두고 열린 제31회 대회는 참가요강이 대폭 개정된 가운데 1997년 5월 1일부터 3일까지 도일원에서 치러졌다. 86년 제20회 대회때 메달환산제로 변경됐던 종합체점제를 다시 점수제로 환원하며 지역간 종목 연계 육성 및 지역 체육 활성화를 위해 지역소속 고등부 획득 점수를 해당 시·군에 배점, 일반부와 고등부 점수를 합산해 종합순위를 결정토록 했다. 경기종목도 일반부인 경우 27개 종목에서 12개 종목으로 축소 조정하고 직장·동호인 대항종목(16개), 재외도민 대항종목(3개), 장애인 대항종목(5개) 등으로 종목 운영에 변화를 주었다.

1998년 제32회 대회는 유사 이래 처음 치르는 제79회 전국체전 준비로 개최되지 않았다.

이에 따라 제33회 도민체전은 2년여만에 1999년 4월29일·30일 이틀간 열렸으나 5월 제28회 전국소년체육대회 준비로 인해 개최식을 한라체육관에서 치르고 경기역시 초·중등부는 사전 종목별 경기로 대치하고 고등부와 일반부 경기만 본 대회에서 펼쳐졌다.

새천년인 2000년, 4월29일·30일 틈간 벌어진 제34회 대회는 새로운 천년 도민화합과 전진을 다짐하는 축제행사로 치러졌으며, 2001년 제35회 대회는 제주도체육회 창립 50주년을 기념하는 대회로 4월 26일부터 28일까지 3일간 운영되면서 다양한 계층의 도민 참여를 위하여 시·군대항 및 고교, 지역교육청대항 종목 외에 문화 축제 경기로 줄넘기, 팔씨름 등의 지역 주민참여 경기, 경기길거리농구 등 동호인(직장)클럽 대항 경기, 공넝기, 론볼링 등의 장애인 경기 등이 개최 됐다.

2002년 제36회 대회는 한·일 월드컵 축구경기와 제83회 전국체전 제주 개최에 따라 이의 성공적 개최를 기원하는 체전으로 열렸으며, 학생 동원 등에 따르는 매스게임 행사 대신 치어리더 공연 및 짜즈 쇼 등의 이벤트 행사 등이 개최식 행사로 운영 됐다.

2003년 제37회 대회는 기존 체전 운영 방식에 새로운 패러다임을 도입하면서 도민 화합 체전으로 거듭 나는 계기를 마련했다. 제주도체육회와 제주도생활체육협의회 공동 주최로 기존 시·군 및 지역교육청, 학교 대항 경기 외에 동호인부 경기를 도

입 엘리트체육과 생활체육을 아우르는 통합체전으로 개최되었으며, 축제 및 자율 참여 분위기 조성을 위한 이벤트 행사로 입장상 및 경품 등이 운영됐다. 또한 종합시상제 운영에 따른 참가 선수단의 과열 분위기를 가라앉히고 도민 참여를 극대화 한다는 취지에 의해 종목별 시상제로 전환하여 대회가 개최 됐다.

2004년 제38회 대회에 이르러서는 체전에 큰 변화가 일어났다. 우선 제주시 개최의 고정 틀에서 벗어나 서귀포시의 대회유치에 의해 체전 개최 이래 처음으로 산남에서 도민체육대회가 개최되는 신기원을 이뤘으며, 도민체전 성화가 처음으로 한라산 백록담에서 채화되어 동서구간으로 나눠 도일주 봉송으로 체전 열기를 확산 시켰다.

2005년 제39회 대회는 ‘평화의 섬 제주’를 주제로 행사가 운영되었으며 체전 사상 최다 인원인 임원 1,882명, 선수 9,078명 등 10,960명의 선수단이 참가하여 도민체전 참가선수단 1만명 시대를 열었다. 최초로 제주 동쪽 끝 우도봉에서 일출과 동시에 성화를 채화하여 해녀들의 해상 봉송에 이은 도일주 봉송을 하였으며 개최 지역 특성을 살린 부대행사 운영과 재외도민 총연합회, 장애인선수단 참가 등 100만 내외 도민이 함께하는 화합체전으로 개최되었다.

2006년 제40회 대회는 “제주여! 하나된 힘으로 희망을 올려라”를 주제로 5월 6·7일 이틀간 제주시 일원에서 개최됐다. 성화를 삼성혈에서 채화하여 4개 시·군 분산 도 전역 봉송 후 합화 점화하여 개최한

가운데 4개 시·군 체제의 마지막 체전으로 진행됐다.

제41회 대회는 특별자치도 출범 1주년을 맞아 “우리는 하나 꿈도 하나”라는 캐치프레이즈를 내걸고 4월 20일부터 22일까지 3일간 서귀포시 일원에서 개최됐다.

특별자치도 출범과 함께 2개 행정 시 체제로 개편이 되면서 일반부 경기가 읍·면·동 단위 참가에 의한 2개 행정 시 대항 경기로 개최되면서 행정 시별로 참가 종목별 2개 팀 이상 4개 팀 이하의 팀이 참가하는 방식으로 참가 신청 방법이 변경되었으며, 이들 팀 획득 점수 합계에 의한 종합시상도 시행됐다.

이 대회부터는 제주특별자치도장애인체육회가 발족하게 되면서 도체육회와 도생활체육협의회, 도장애인체육회 3개 단체 공동 주최로 대회가 열리기 시작했다.

제42회 대회는 제주시 한림읍지역을 중심으로 2번째 개최됐다. 이 대회에서 다시 종합시상제가 종목별 시상제로 전환되어 열리기 시작했으며, 지역단위 순회 개최의 토대를 더욱 확고히 하는 계기를 마련했다.

제43회 대회는 지역순회개최후 3번째로 다시 서귀포시 제주월드컵경기장을 메인 스타디움으로 하여 4월 24일부터 26일까지 3일간 개최됐다. 「제주 재창조의 해」 도민화합과 희망창조 체전으로 열리면서 이해 6월 제주에서 열린 한·아세안특별정상회의 성공개최를 기원 하기도 하였다.

「도민 통합의 열린 새 제주시대, 백만 도민 화합으로 도민체전 감동」을 캐치프레이

으로 내건 제44회 대회는 2006년 40회 대회 후 4년만에 제주종합경기장을 메인 경기장으로 하여 2010 4월 16일부터 18일까지 3일간 제주시 일원에서 개최됐다.

2014년 제95회 전국체전 제주개최 확정 후 처음 열린 도민체전을 통하여 전국체전 성공 추진을 다짐하는 체전으로 개최됐으며, 체전 사상 처음으로 선수단 규모가 14,908명에 이르는 기록을 남겼다.

“challenge 7대 경관, victory 제주체육” 캐치프레이즈를 내걸고 개최된 제45회 대회는 도민체전 지역 순회 개최 이후 네 번째 다시 서귀포시 제주월드컵 경기장을 메인 경기장으로 하여 4월29일부터 3일간 개최됐다.

제46회 대회는 4월 27일 부터 3일간 사상 처음으로 제주시 동부 지역 구좌운동장을 메인 경기장으로 하여 개최되었으며, 체전 준비 기획단 구성에 의한 대회 준비, 선수권부동호인부장애인부 경기 일부 종목 통합 운영 시도, 교육지원청 대항 종목에서 학교대항 경기로 전환과 학교스포츠클럽 대항 경기 운영 확대, 민속경기 종목 축소와 더불어 읍면동 대항 줄다리기 및 줄넘기 민속 경기 진행 등 새로운 시도가 이뤄졌다.

또한 참가 선수단 규모도 처음으로 15,000명을 넘어선 16,897명이라는 역대 최대 규모였다.

제47회 대회는 4월 26일부터 28일까지 전문·생활체육통합 10주년을 맞이하여 대통합의 스포츠 축제로 개최 되었으며 체전 사상 최초 1만7천명을 돌파, 최다 참가를

기록 하였다. 또한 2011년까지 4회에 걸쳐 서귀포 지역에서 제주월드컵경기장을 메인 으로 하여 도민체전을 개최하였으나 이번 대회는 강창학종합경기장을 메인구장으로 하여 개최하였다. 이는 서귀포시 관내 종합 경기장 조성과 관련하여 부지 기부자의 뜻을 기림은 물론 주경기장으로써의 복합 기능을 갖춘 경기장 운영 방침에 따라 지정 하게 된 것이다.

제48회 대회는 2014년 제95회 전국체전 제주 성공 개최 다짐 운영대회로 치러지기로 하여 전국체전 메인경기장(제주종합경기장 주경기장)에서 개·폐회식 운영하기로 하였으나 세월호 참사로 인하여 4월 18일부터 20일까지 개최되기로 하였던 대회를 6월 13일부터 15일로 연기하였다. 이번 도민체전은 별도의 개회식과 폐회식 없이 6월 15일 시상식으로 대체하였다.

또한 제48회 대회는 제95회 전국체육대회를 준비하면서 종목별 경기장에서 경기 운영 준비 및 시설점검 기회로 활용하였으며 체전 성공 개최를 기원하였다.

제49회 대회는 이해 열리는 제44회 전국소년체육대회와 제9회 장애학생체전 성공적 제주 개최를 다짐하며 개최됐고, 체전 개최 사상 최초로 1만8천9백여명의 임원 선수가 참가해 120만 내외 제주도민의 대통합 스포츠 축제로 개최 됐다.

제50회 대회는 참여 학생의 학습권 보장과 도민 참여 확대의 방침을 세우고 개회식을 오후 저녁 시간대(16:00)로 변경하였다. 또한, 기획연출 전문업체 참여를 통한

대회 개최 반세기의 의의와 역할 재조명 프로그램 운영, 개최지 특색 광장, 대회 50주년 기념관 등을 운영하며 큰 호응을 얻었고, 50주년 기념 도매 읍·면·동 대항 800m 이벤트 경기 진행 등 새로운 시도가 이뤄졌다.

제51회 대회는 지난 해 체전 반세기를 맞이하면서 실시된 운영개선 조사 연구결과를 반영하여 “도민참여와 즐거움을 선사하는 건강과 화합체전으로의 개최와 전문·생활체육의 균형발전과 선진 스포츠 시스템 구축의 종합대회로 운영, 도민에게 사랑받는 제주 역량 결집의 스포츠 대회로의 승화”를 기본방향으로 하여 개최 되었다. 종전 일반부 행정시 대항경기를 읍면동대항 경기로 전환하여 읍면동 체육회의 조직과 지역단위 스포츠 활동을 강화하여 나가는 전기를 마련했을 뿐만 아니라 학생부 스포츠클럽 대항 경기확대를 통하여 학생들의 자율적인 참여와 학교체육 활성화에도 기여했다.

역대성적

회수	개최년도	참가인원	부별	종합성적			비고
				1위	2위	3위	
1	1966	655	일반	제주시	북제주군	남제주군	
*	1967	-	-	-	-	-	미개최
2	1968	1,047	일반	제주시	남제주군	북제주군	학생부신설
3	1969	1,650	일반	제주시	북제주군	남제주군	
4	1970	2,008	일반	제주시	북제주군	남제주군	
5	1971	2,406	일반	제주시	북제주군	남제주군	재일동포 임원참관
6	1972	1,481	일반	제주시	북제주군	남제주군	중학부 폐지 재일동포 참가
7	1973	1,677	일반	제주시	남제주군	제주대	
8	1974	1,674	일반	제주시	제주대	남제주군	재일동포 참가
9	1975	1,790	일반 남고 여고	제주시 오현고 제주여고	남제주군 제주일고 제주여상	북제주군 제주상고 표선상고	고등부 종합시상 실시
10	1976	1,448	일반 남고 여고	제주시 오현고 제주여상	남제주군 제주상고 제주여고	북제주군 제주일고 신성여고	
11	1977	1,936	일반 남고 여고	제주시 오현고 제주여상	남제주군 제주농고 신성여고	북제주군 제주일고 제주여고	
12	1978	1,660	일반 남고 여고	제주시 제주농고 제주여상	북제주군 오현고 신성여고	남제주군 제주일고 제주여고	
13	1979	1,542	일반 남고 여고	제주시 제주농고 제주여상	남제주군 제주일고 서귀여실	북제주군 오현고 신성여고	
14	1980	1,780	일반 남고 여고	제주시 제주농고 신성여고	남제주군 제주상고 제주여상	북제주군 제주일고 서귀여상	
15	1981	1,903	일반 남고 여고	제주시 제주농고 신성여고	남제주군 제주상고 제주여상	북제주군 제주일고 서귀여상	
16	1982	2,095	일반 남고 여고	제주시 제주농고 제주여상	북제주군 제주일고 서귀여상	서귀포시 제주상고 신성여고	서귀포시 치녀 출전
17	1983	2,196	일반 남고 여고	제주시 한림공고 제주여상	북제주군 제주상고 서귀여상	남제주군 제주농고 신성여고	부산, 마산, 목포 재외도민회 번외경기참가

역대성적

18	1984	2,106	-	-	-	-	종합시상 없음
19	1985	1,999	일반	제 주 시	북제주군	남제주군	고등부 종합시상 폐지
20	1986	1,808	일반	제 주 시	남제주군	서귀포시	종합채점 메달 환산제로 변경
21	1987	1,808	일반	제 주 시	남제주군	서귀포시	
22	1988	1,708	일반	남제주군	제 주 시	서귀포시	
23	1989	2,182	일반 남고 여고	남제주군 성산수고 중앙여고	제 주 시 제주상고 표선중고	서귀포시 제주상고 제주여상	고등부 종합시상 부활
24	1990	2,463	일반 남고 여고	제 주 시 성산수고 중앙여고	남제주군 제주농고 대정여고	북제주군 사대부고 서귀여고	
25	1991	2,451	일반 남고 여고	제 주 시 대 정 고 대정여고	남제주군 제주농고 중앙여고	북제주군 성산수고 신성여고	
26	1992	2,468	일반 남고 여고	제 주 시 대 정 고 중앙여고	북제주군 제주농고 신성여고	남제주군 사대부고 서귀여고	
27	1993	2,519	일반 남고 여고	제 주 시 대 정 고 중앙여고	남제주군 사대부고 서귀여고	북제주군 제주농고 대정여고	
28	1994	2,491	일반 남고 여고	제 주 시 대 정 고 중앙여고	서귀포시 제주상고 대정여고	남제주군 제주농고 신성여고	
29	1995	2,656	일반 남고 여고	제 주 시 남 념 고 대정여고	북제주군 대 정 고 제주여상	남제주군 한림공고 신성여고	
30	1996	5,641	일반 남고 여고 남중 여중 남초 여초	남제주군 남 념 고 대정여고 제 주 시 제 주 시 제 주 시 제 주 시	북제주군 한 립 고 제주여상 서 귀 포 서 귀 포 서 귀 포 서 귀 포	제 주 시 대 정 고 신성여고 북제주군 북제주군 북제주군	한라새싹들의 체전과 통합개최
31	1997	4,996	종합 일반 남고 여고 남중 여중 남초 여초	제 주 시 제 주 시 남 념 고 제주여상 제 주 시 제 주 시 제 주 시	남제주군 남제주군 대 정 고 신성여고 서 귀 포 서 귀 포 서 귀 포 서 귀 포	북제주군 북제주군 한 립 고 남 념 고 북제주군 북제주군 북제주군 북제주군	단일 통합요강으로 대회 개최 지역고교 획득점수 일반부에 가산해 종합순위 결정

32	1998	-	-	-	-	-	제79회 전국체전 제주 개최로 미개최		
33	1999	2,579	일반 남고 여고	제 주 시 남 념 고 남 념 고	서귀포시 제주농고 신성여고	북제주군 한림공고 중양여고	제28회 전국소년체전 개최로 초·중학부 종목별 대회로 개최		
34	2000	3,666	일반 남고 여고 중등 초등	제 주 시 남 념 고 중양여고 제 주 시	서귀포시 한림고 제주여고 서귀포 서귀포	북제주군 한림공고 신성여고 북제주군 북제주군	고등부 남녕고 종합체점서 제외		
35	2001	3,870	일반 남고 여고 초등	제 주 시 한림공고 중양여고 제 주 시	서귀포 대정고 제주여고 서귀포	북제주군 한림고 서귀포여고 북제주군			
36	2002	3,849	일반 남고 여고 초등	제 주 시 한림공고 중양여고 제 주 시	서귀포 대정고 제주여고 서귀포	북제주군 한림고 서귀포여고 북제주군			
37~ 40	2003~ 2006		-	-	-	-	종목별 시상제 운영		
41	2007	13,963	일반 남고 여고 초·중	제 주 시 한림공고 중양여고 제주시교육청	서귀포시 남주고 신성여고 서귀포시교육청	제주관광해양고 대정여고	종합시제 부활		
42	2008	14,351	-	-	-	-	종목별 시상제로 운영		
43	2009	13,862	-	-	-	-	종목별 시상제로 운영		
44	2010	14,908	-	-	-	-	종목별 시상제로 운영		
45	2011	14,488	-	-	-	-	종목별 시상제로 운영		
46	2012	16,897	-	-	-	-	종목별 시상제로 운영		
47	2013	17,519	-	-	-	-	종목별 시상제로 운영		
48	2014	18,176	-	-	-	-	종목별 시상제로 운영		
49	2015	18,931	-	-	-	-	종목별 시상제로 운영		
50	2016	19,374	-	-	-	-	종목별 시상제로 운영		
51	2017	16,103	MOST-CUP				비고		
			구분	부별	수상		MOST-CUP 시상제 운영		
				대상	일반	남원읍			
			학생		남녕고				
			참여상	일반	구좌읍				
				학생	성산중				
			실천상	일반	축구				
				학생	백목초				
화합상	일반	제주시							
	학생	서귀포시교육지원청							
애향상	일반	이도2동							

▷ 선수단 임원 명단 ◁

- ▶ 선수단 임원 명단
- ▶ 읍·면·동 임원 명단
- ▶ 초등학교 임원 명단
- ▶ 중학교 임원 명단
- ▶ 고등학교 임원 명단

선수단 임원명단

제주시

- 단 장 : 고 경 실
- 부 단 장 : 홍 국 태
김 희 수
문 영 돈
문 태 준
박 훈 철
이 창 래
허 경 태
홍 창 운
홍 철 우
- 총 감 독 : 김 택 보
- 본부임원 : 강 길 순, 강 보 원
강 수 은, 고 경 화
고 동 현, 고 민 철
고 정 식, 고 정 수
공 철 국, 김 도 훈
김 상 수, 김 상 훈
김 석 호, 김 수 애
김 역 조, 김 충 균
김 형 준, 김 희 숙
문 정 식, 박 우 경
배 성 복, 양 경 택
양 성 보, 양 세 연
오 미 진, 용 상 수
유 재 호, 윤 상 필
이 백 만, 이 정 혜
이 철 현, 임 경 철
장 봉 길, 장 인 자
정 성 덕, 제갈윤석
채 복 자, 현 경 탁
현 대 진

서귀포시

- 단 장 : 이 상 순
- 부 단 장 : 허 법 룰
김 태 문
고 성 중
강 영 철
고 광 봉
김 창 협
송 복 자
양 문 석
이 종 찬
한 희 섭
- 총 감 독 : 김 정 준
- 본부임원 : 강 경 훈, 강 민 설
강 성 훈, 강 영 순
강 진 수, 강 창 우
강 호 찬, 고 창 권
김 미 란, 김 미 자
김 성 은, 김 성 철
김 재 응, 박 혁
부 영 진, 성 공 훈
송 재 철, 송 정 훈
신 창 립, 안 재 수
양 재 철, 오 상 욱
오 재 영, 오 형 욱
유 영 민, 이 경 익
이 기 현, 이 덕 순
이 동 기, 이 문 구
이 태 영, 임 형 중
장 순 희, 정 상 우
정 양 훈, 최 영 만
최 종 건, 한 승 희
한 정 순, 허 은 구
현 기 중

읍·면·동 임원 명단

제주시 읍면동

소 속	직 위 및 종 목	성 명	소 속	직 위 및 종 목	성 명
한림읍	단장	고경희	애월읍	감독(볼링)	고창호
	부단장	홍재석		감독(수영)	김창현
	총감독	강중열		감독(육상)	홍인철
	감독(배구)	최유신		감독(줄다리기)	김경도
	감독(배드민턴)	홍경완		감독(축구)	임병조
	감독(볼링)	이상권		주무(볼링)	이종찬
	감독(씨름)	문성두		주무(수영)	이동익
	감독(씨름)	이치훈		주무(육상)	양영부
	감독(육상)	김연복		주무(줄다리기)	홍성주
	감독(줄다리기)	서희윤		주무(축구)	진영상
	감독(체조)	송지혜		코치(배드민턴)	이상범
	감독(테니스)	오영규		코치(볼링)	이종인
	주무(배구)	김정노		코치(수영)	김창종
	주무(배드민턴)	변기만		코치(육상)	진종필
	주무(볼링)	고석건		코치(줄다리기)	강형욱
	주무(씨름)	강상선		코치(축구)	김남현
	주무(육상)	김정민		단장	부준배
	주무(줄다리기)	고영호		부단장	오상석
	주무(체조)	김민경		총감독	김태균
	주무(테니스)	장현		본부임원	강경엽
	코치(배구)	홍병표	본부임원	고영림	
	코치(배드민턴)	김광배	본부임원	이의순	
	코치(볼링)	채소연	본부임원	이인옥	
	코치(씨름)	성재민	본부임원	한경훈	
	코치(육상)	이봉성	감독(배구)	윤재남	
	코치(줄다리기)	변기관	감독(배드민턴)	이창진	
	코치(체조)	현상훈	감독(육상)	부지성	
	코치(테니스)	박성호	감독(줄다리기)	현지훈	
	단장	강재섭	감독(축구)	이진우	
	부단장	이후성	주무(배구)	김영미	
	총감독	황현숙	주무(배드민턴)	김성호	
	본부임원	김성영	주무(육상)	김성희	
본부임원	김시중	주무(줄다리기)	이상섭		
본부임원	박내건	주무(축구)	이민경		
본부임원	변희정	코치(배구)	한홍일		
본부임원	송상임	코치(배드민턴)	부인표		
감독(배드민턴)	이상철	코치(육상)	이경효		
			구좌읍		

소 속	직 위 및 종 목	성 명	소 속	직 위 및 종 목	성 명	
구좌읍	코치(줄다리기)	이성민	한경면	감독(줄다리기)	김형철	
	코치(축구)	정서희		감독(축구)	이동춘	
조천읍	단장	김정완		감독(테니스)	조은호	
	부단장	고두진		주무(배드민턴)	장수인	
	총감독	강명조		주무(육상)	이승철	
	본부임원	강근선		주무(줄다리기)	김봉남	
	본부임원	곽단순		주무(축구)	문태유	
	본부임원	부영자		주무(테니스)	장길상	
	본부임원	손유원		코치(배드민턴)	고경자	
	본부임원	허은자		코치(육상)	김수창	
	감독(배드민턴)	양영길		코치(줄다리기)	이정신	
	감독(볼링)	오숙미		코치(축구)	이관률	
	감독(수영)	김연자		코치(테니스)	조순호	
	감독(육상)	김보홍		추자면	단장	함운종
	감독(줄다리기)	김성언			부단장	강제식
	감독(탁구)	황태훈			총감독	고영남
	주무(배드민턴)	김영훈			본부임원	김길남
	주무(볼링)	안연정	본부임원		김문찬	
	주무(수영)	김성미	본부임원		김영환	
	주무(육상)	장은석	본부임원		김채완	
	주무(줄다리기)	송상헌	본부임원		윤보선	
	주무(탁구)	박상현	감독(배드민턴)		김상국	
코치(배드민턴)	홍병관	감독(육상)	김진			
코치(볼링)	조진호	감독(줄다리기)	고성협			
코치(수영)	전미경	주무(배드민턴)	황필운			
코치(육상)	백영호	주무(육상)	김재근			
코치(줄다리기)	이경숙	주무(줄다리기)	박종호			
코치(탁구)	고수범	주무(줄다리기)	신효중			
한경면	단장	김철남	코치(배드민턴)		김동철	
	부단장	고경화	코치(육상)		현경훈	
	총감독	김성은	코치(줄다리기)	이동익		
	본부임원	고기생	우도면	단장	유진오	
	본부임원	고영찬		부단장	여중섭	
	본부임원	문화자		총감독	고경태	
	본부임원	이덕진	일도1동	단장	김성수	
	감독(배드민턴)	김대중		부단장	한봉식	
	감독(육상)	김용수		총감독	강창용	

선수단 임원명단

소 속	직 위 및 종 목	성 명	소 속	직 위 및 종 목	성 명
	본부임원	강재선		본부임원	김두영
	본부임원	김재만		본부임원	김인옥
	본부임원	신금순		본부임원	김태형
	본부임원	최기호		본부임원	임성주
	본부임원	허경필		본부임원	진보람
	감독(육상)	김동환		감독(배드민턴)	김은심
	감독(줄넘기)	고복희		감독(수영)	고현애
	감독(탁구)	양경식		감독(줄넘기)	이영숙
	주무(육상)	김성범		감독(체조)	양은숙
	주무(줄넘기)	이선영		주무(배드민턴)	김명학
	주무(탁구)	이두경		주무(수영)	양희정
	코치(육상)	박명직		주무(줄넘기)	김란의
	코치(줄넘기)	황정미		주무(체조)	김민정
	코치(탁구)	고영심		코치(배드민턴)	이용욱
	일도2동	단장		고광철	이도2동
부단장		강경임	코치(줄넘기)	노유림	
총감독		한재림	코치(체조)	이근욱	
본부임원		강창근	단장	김기홍	
본부임원		박경호	부단장	홍성진	
본부임원		박은희	총감독	강경협	
본부임원		백영종	본부임원	강경식	
본부임원		오문호	본부임원	김명만	
감독(배드민턴)		강찬종	본부임원	서상수	
감독(볼링)		문동진	본부임원	오영애	
감독(수영)		한관섭	본부임원	진영철	
감독(육상)		부경환	감독(배구)	고철훈	
감독(줄넘기)		오영진	감독(배드민턴)	김원식	
주무(배드민턴)		강경표	감독(볼링)	염경윤	
주무(볼링)		송지연	감독(수영)	김효준	
주무(수영)		김희정	감독(씨름)	김홍철	
주무(육상)		양정금	감독(육상)	변승만	
주무(줄넘기)		김태우	감독(줄넘기)	강지연	
코치(배드민턴)		고광언	감독(탁구)	김판수	
코치(볼링)		강예지	주무(배구)	오용국	
이도1동	단장	고광석	주무(배드민턴)	강예솔	
	부단장	이상민	주무(볼링)	고지현	
	총감독	김기석	주무(수영)	김현지	

소 속	직 위 및 종 목	성 명	소 속	직 위 및 종 목	성 명
	주무(씨름)	변준우		본부임원	김원보
	주무(육상)	한도일		본부임원	백영완
	주무(줄넘기)	양인자		본부임원	차한숙
	주무(탁구)	민은주		감독(배드민턴)	이주성
	코치(배구)	오명복		감독(수영)	신혜경
	코치(배드민턴)	김완필		감독(육상)	홍정철
	코치(볼링)	김길선		감독(줄넘기)	고재민
	코치(수영)	김정열		주무(배드민턴)	신봉문
	코치(씨름)	한도인		주무(수영)	김연정
	코치(육상)	홍성만		주무(육상)	백난아
	코치(줄넘기)	박현숙		주무(줄넘기)	김혁조
	코치(탁구)	장동훈		코치(배드민턴)	강형림
삼도1동	단장	류일순	용담1동	코치(수영)	양혜숙
	부단장	강순화		코치(육상)	정봉수
	총감독	윤용팔		코치(줄넘기)	고성민
	본부임원	고만식		단장	김동익
	본부임원	김상진		부단장	고경희
	본부임원	양동섭		총감독	김순희
	본부임원	양하건		본부임원	김기성
	본부임원	이상훈		본부임원	부영자
	감독(수영)	이수미		본부임원	양운기
	감독(육상)	김동언		본부임원	이완수
	감독(줄넘기)	김은정		본부임원	함상진
	감독(탁구)	김창수		감독(배드민턴)	오창우
	주무(수영)	최옥지		감독(줄넘기)	이규선
	주무(육상)	홍숙희		감독(탁구)	문연희
	주무(줄넘기)	강하은		주무(배드민턴)	문애경
	주무(탁구)	김순주		주무(줄넘기)	김영애
	코치(수영)	문현삼		주무(탁구)	김은희
	코치(육상)	김중건		코치(배드민턴)	이경미
코치(줄넘기)	문은희	코치(줄넘기)	박영도		
코치(탁구)	조민경	코치(탁구)	정정애		
삼도2동	단장	홍경찬	용담2동	단장	양창용
	부단장	고신관		부단장	고충민
	총감독	이정수		총감독	문정희
	본부임원	강금자		본부임원	강은영
	본부임원	고영희		본부임원	김민영

선수단 임원명단

소 속	직 위 및 종 목	성 명	소 속	직 위 및 종 목	성 명
	본부임원	김봉하	화북동	코치(체조)	강두웅
	본부임원	김수철		단장	김태리
	본부임원	김정숙		부단장	오봉하
	감독(수영)	문영배		총감독	고혁수
	감독(육상)	변창헌		본부임원	김기만
	감독(줄넘기)	김형주		본부임원	김동우
	주무(배드민턴)	양지혜		본부임원	김진평
	주무(수영)	오선경		본부임원	신해용
	주무(육상)	강진우		본부임원	현순명
	주무(줄넘기)	윤현봉		감독(배드민턴)	백세진
	코치(배드민턴)	강승우		감독(수영)	고병수
	코치(배드민턴)	김상규		감독(육상)	한정민
	코치(수영)	김전식		감독(줄넘기)	김경생
	코치(육상)	강승진		감독(탁구)	오우제
	코치(줄넘기)	오연숙		감독(테니스)	현동주
건입동	단장	김미숙	주무(배드민턴)	안애생	
	부단장	정경미	주무(수영)	정미순	
	총감독	고창근	주무(육상)	이종화	
	본부임원	고병윤	주무(줄넘기)	김숙정	
	본부임원	김창건	주무(탁구)	김기순	
	본부임원	유창호	주무(테니스)	이상현	
	본부임원	임영태	코치(배드민턴)	홍성남	
	본부임원	한재일	코치(수영)	홍표민	
	감독(볼링)	윤중보	코치(육상)	김경철	
	감독(수영)	강훈석	코치(줄넘기)	김병구	
	감독(육상)	김광주	코치(탁구)	이용현	
	감독(줄넘기)	윤봉실	코치(테니스)	부영석	
	감독(체조)	김광빈	삼양동	단장	고성대
	주무(볼링)	김영란		부단장	고수민
	주무(수영)	김민형		총감독	김병진
	주무(육상)	강석근		본부임원	강동훈
	주무(줄넘기)	조윤석		본부임원	김라미
	주무(체조)	박소희		본부임원	김재희
	코치(볼링)	이평호		본부임원	김희영
	코치(수영)	정충일		본부임원	신해심
코치(육상)	이정선	감독(줄넘기)		양혜숙	
코치(줄넘기)	조두희	감독(축구)		지상원	

소 속	직 위 및 종 목	성 명	소 속	직 위 및 종 목	성 명
	감독(탁구)	이동건		주무(볼링)	진상민
	주무(줄넘기)	부일인		주무(수영)	이은정
	주무(축구)	장은호		주무(육상)	안진숙
	주무(탁구)	김형욱		주무(줄넘기)	강형진
	코치(줄넘기)	강인화		코치(볼링)	안이숙
	코치(축구)	장정도		코치(수영)	손은희
	코치(탁구)	김동수		코치(육상)	고은정
봉개동	단장	박인하	오라동	코치(줄넘기)	이은주
	부단장	신명아		단장	송두영
	총감독	강훈덕		부단장	오수원
	본부임원	김광배		총감독	오정희
	본부임원	문응호		본부임원	고보환
	본부임원	송용학		본부임원	문대성
	본부임원	조재홍		본부임원	문명숙
	본부임원	홍성철		본부임원	박연호
	감독(배드민턴)	부영식		본부임원	이종실
	감독(육상)	고종수		감독(배드민턴)	강태관
	감독(줄넘기)	양철우		감독(수영)	강재남
	주무(배드민턴)	양경택		감독(육상)	김동오
	주무(육상)	김영준		감독(육상)	박세진
	주무(줄넘기)	차유숙		감독(줄넘기)	정영훈
	코치(배드민턴)	민승홍		감독(탁구)	현지영
	코치(육상)	임찬보		주무(배드민턴)	안석철
	코치(줄넘기)	김광균		주무(수영)	백경애
아라동	단장	김덕홍	연 동	주무(육상)	박창훈
	부단장	박기완		주무(줄넘기)	이유지
	총감독	허인실		주무(탁구)	신혜연
	본부임원	강순명		코치(배드민턴)	양윤호
	본부임원	김명석		코치(수영)	박진희
	본부임원	변희자		코치(수영)	이용현
	본부임원	신정순		코치(줄넘기)	김태원
	본부임원	한명연		코치(탁구)	이준상
	감독(볼링)	김정옥		단장	김이택
	감독(볼링)	이경석		부단장	김제희
	감독(수영)	고상윤		부단장	문성조
	감독(육상)	강상명		총감독	이철준
	감독(줄넘기)	양필규		본부임원	고민정

선수단 임원명단

소 속	직 위 및 종 목	성 명	소 속	직 위 및 종 목	성 명
	본부임원	김성수		주무(배드민턴)	윤영화
	본부임원	김운정		주무(볼링)	정상보
	본부임원	김운정		주무(수영)	윤재경
	본부임원	문미숙		주무(육상)	한정현
	본부임원	조연주		주무(줄넘기)	홍준식
	감독(배드민턴)	강철남		주무(체조)	이성숙
	감독(배드민턴)	고탁현		주무(탁구)	강민희
	감독(볼링)	고영실		코치(배드민턴)	이흥규
	감독(수영)	고윤석		코치(볼링)	현상진
	감독(육상)	한승희		코치(수영)	현민수
	감독(줄넘기)	김대길		코치(육상)	김종희
	주무(배드민턴)	김형민		코치(줄넘기)	진성부
	주무(볼링)	강민정		코치(체조)	김미아
	주무(볼링)	황보희		코치(탁구)	현성환
	주무(수영)	김경희		단장	송창현
	주무(수영)	현동훈		부단장	김동욱
	주무(육상)	마천경		총감독	이승제
	주무(줄넘기)	허희선		본부임원	고승보
	코치(배드민턴)	윤성희		본부임원	김무룡
	코치(배드민턴)	이지훈		본부임원	김후진
코치(볼링)	김주연	본부임원	윤태선		
코치(줄넘기)	최명혜	본부임원	이광호		
노형동	단장	김세룡	외도동	감독(수영)	김영희
	부단장	김성희		감독(육상)	강봉주
	총감독	고광수		감독(줄넘기)	신완섭
	본부임원	김병진		감독(탁구)	정상섭
	본부임원	김성배		주무(수영)	김정희
	본부임원	김창영		주무(육상)	양치우
	본부임원	이정윤		주무(줄넘기)	고봉철
	본부임원	현민호		주무(탁구)	김화정
	감독(배드민턴)	고춘래		코치(수영)	소원준
	감독(볼링)	강보준		코치(육상)	김우철
	감독(수영)	고영호		코치(줄넘기)	김경순
	감독(육상)	이승윤		코치(탁구)	강승태
	감독(줄넘기)	홍정호		단장	김성관
	감독(체조)	김희정		부단장	고경윤
	감독(탁구)	고인방		총감독	김연아
			이호동		

서귀포시 읍면동

소속	직위 및 종목	성명	소속	직위 및 종목	성명
	총감독	정미나	대정읍	단장	이윤명
	본부임원	고연종		부단장	이영옥
	본부임원	고호준		총감독	김성진
	본부임원	김경훈		본부임원	이미남
	본부임원	김형주		본부임원	이창철
	본부임원	송두길		본부임원	임성우
	감독(줄넘기)	오은희		본부임원	허승권
	감독(탁구)	문창순		본부임원	홍신표
	주무(줄넘기)	박지선		감독(배구)	오성근
	주무(탁구)	이소희		감독(배드민턴)	김재운
	코치(줄넘기)	고은숙		감독(육상)	하광영
	코치(탁구)	강태운		감독(줄다리기)	고병곤
	도두동	단장		부태진	감독(축구)
부단장		문미숙	감독(탁구)	홍오방	
총감독		오대승	주무(배구)	오영석	
본부임원		고태성	주무(배드민턴)	김나래	
본부임원		김경환	주무(육상)	김시정	
본부임원		김용식	주무(줄다리기)	오은실	
본부임원		김유진	주무(축구)	강길효	
본부임원		이창욱	주무(탁구)	고수영	
감독(배구)		고상운	코치(배구)	고대경	
감독(수영)		김대출	남원읍	단장	고철환
감독(육상)		부태신		부단장	현두철
감독(줄넘기)		이매자		총감독	김경민
주무(배구)		양승호		본부임원	고권철
주무(수영)		고대륙		본부임원	김용덕
주무(육상)		변숙녀		본부임원	양금열
주무(줄넘기)		윤경호		본부임원	오신덕
코치(배구)		정대일		본부임원	이은경
코치(수영)		고원준		감독(배구)	김인종
코치(육상)		문의열		감독(배드민턴)	김동일
코치(줄넘기)		곽영화		감독(볼링)	김성배

선수단 임원명단

소 속	직 위 및 종 목	성 명	소 속	직 위 및 종 목	성 명	
	감독(육상)	김창혁	안덕면	코치(축구)	강동철	
	감독(줄다리기)	정용복		단장	김창운	
	감독(체조)	허은석		부단장	이맹헌	
	감독(테니스)	김근숙		총감독	박진영	
	주무(배구)	정철		본부임원	강철훈	
	주무(배드민턴)	김정아		본부임원	박종진	
	주무(볼링)	김성립		본부임원	송승현	
	주무(육상)	노승화		본부임원	안홍범	
	주무(줄다리기)	강병국		본부임원	유봉성	
	주무(체조)	류시현		감독(배구)	임상열	
	주무(테니스)	고우철		감독(배드민턴)	이정근	
	코치(배구)	정성윤		감독(육상)	성경철	
	코치(배드민턴)	김명자		감독(줄다리기)	홍경수	
	코치(볼링)	김희순		주무(배구)	임정희	
	코치(육상)	김효탁		주무(배드민턴)	강경보	
	코치(줄다리기)	김승옥		주무(육상)	송승민	
	코치(체조)	김희숙		주무(줄다리기)	김성훈	
	코치(테니스)	정승배		코치(배구)	강태종	
	성산읍	단장		정영헌	코치(배드민턴)	하성용
		부단장		고익진	코치(육상)	이승훈
총감독		문대원	코치(줄다리기)	이우택		
본부임원		김봉의	표선면	단장	정건철	
본부임원		김현숙		부단장	오경용	
본부임원		송두승		총감독	강윤조	
본부임원		양재봉		본부임원	강연호	
본부임원		채종일		본부임원	강희은	
감독(볼링)		강승오		본부임원	고철민	
감독(육상)		허승길		본부임원	김의	
감독(줄다리기)		김철희		본부임원	안치호	
감독(축구)		오창윤		감독(배드민턴)	조상열	
주무(볼링)		김은아		감독(육상)	송봉현	
주무(육상)		오충진		감독(줄다리기)	강현주	
주무(줄다리기)		오주형		감독(축구)	강이돈	
주무(축구)		정용흥		감독(테니스)	오창석	
코치(볼링)		박종수		주무(배드민턴)	최영란	
코치(육상)		이민혁		주무(육상)	고영채	
코치(줄다리기)		오시열		주무(줄다리기)	김경은	

소 속	직 위 및 종 목	성 명	소 속	직 위 및 종 목	성 명
	주무(축구)	강성익		주무(육상)	김순지
	주무(테니스)	고윤철		주무(줄넘기)	정종필
	코치(배드민턴)	오현미		코치(육상)	강영심
	코치(육상)	고영채		코치(줄넘기)	김현구
	코치(줄다리기)	오연종		단장	오순협
	코치(축구)	고창희		부단장	김삼일
	코치(테니스)	강행봉		총감독	한승지
송산동	단장	정태권	중앙동	본부임원	송영우
	총감독	고문옥		본부임원	오규한
	본부임원	강성필		본부임원	윤태홍
	본부임원	송보언		본부임원	채희광
	본부임원	한재협		감독(육상)	서영심
	본부임원	한창용		감독(줄넘기)	지연주
	본부임원	허순종		코치(육상)	정아름
	본부임원	현두철	코치(줄넘기)	권인	
	감독(배드민턴)	양창환	천지동	단장	김태형
	감독(육상)	김영호		부단장	고재관
	감독(줄넘기)	김양자		총감독	이희철
	감독(탁구)	양남호		본부임원	김원권
	주무(배드민턴)	박민철		본부임원	김정순
	주무(육상)	신기춘		본부임원	박덕진
	주무(줄넘기)	안영애		본부임원	이규석
	주무(탁구)	양지현		본부임원	정순열
	코치(배드민턴)	이영철		감독(육상)	현지훈
	코치(육상)	명관옥		감독(줄넘기)	김재덕
	코치(줄넘기)	김말란		감독(탁구)	김효선
	코치(탁구)	한석용		주무(육상)	강지혜
정방동	단장	현종시		주무(줄넘기)	유수정
	부단장	김병춘	주무(탁구)	강경혜	
	총감독	고홍식	코치(육상)	한지윤	
	본부임원	강성준	코치(줄넘기)	양진보	
	본부임원	김윤성	코치(탁구)	고은경	
	본부임원	안옥자	효돈동	단장	송성환
	본부임원	윤복열		부단장	김문원
	본부임원	정순정		총감독	오금숙
	감독(육상)	한정산		본부임원	강재연
	감독(줄넘기)	양석철		본부임원	김보미

선수단 임원명단

소 속	직 위 및 종 목	성 명	소 속	직 위 및 종 목	성 명
	본부임원	김영주		감독(배드민턴)	강익자
	본부임원	송은아		감독(볼링)	오영일
	본부임원	조성수		감독(육상)	강동욱
	감독(배구)	김재철		감독(줄넘기)	윤경옥
	감독(배드민턴)	오용하		감독(탁구)	강형걸
	감독(육상)	오한건		감독(테니스)	강문진
	감독(줄넘기)	김경희		주무(배드민턴)	오화선
	감독(탁구)	오순복		주무(볼링)	고수경
	주무(배구)	현상민		주무(육상)	김균암
영천동	단장	양은권	서흥동	주무(줄넘기)	강예나
	부단장	이옥자		주무(탁구)	현승현
	총감독	조재범		주무(테니스)	송병주
	본부임원	김창진		코치(배드민턴)	김문형
	본부임원	오창악		코치(볼링)	고상열
	본부임원	오창훈		코치(육상)	이선주
	본부임원	오한협		코치(줄넘기)	양태운
	본부임원	최준호		코치(탁구)	오순생
	감독(수영)	이미경		코치(테니스)	김봉규
	감독(육상)	김창범		단장	변상인
	감독(줄넘기)	오상철		부단장	김상을
	감독(탁구)	오창원		총감독	고방협
	주무(수영)	고정연		본부임원	강정수
	주무(육상)	고광협		본부임원	고경탁
	주무(줄넘기)	윤혜경		본부임원	이방호
	주무(탁구)	김은정		본부임원	장영철
	코치(수영)	홍경아		본부임원	조영수
	코치(육상)	김정균		감독(배드민턴)	현대정
	코치(줄넘기)	허숙희		감독(육상)	오은정
코치(탁구)	정수연	감독(줄넘기)	강상석		
동흥동	단장	손영관	대륜동	주무(줄넘기)	김정훈
	부단장	김정길		코치(배드민턴)	김양희
	총감독	진정림		코치(육상)	오지혜
	본부임원	강상원		코치(줄넘기)	강정훈
	본부임원	강윤봉		단장	양문종
	본부임원	김인숙		부단장	윤세찬
	본부임원	정철남		총감독	현명철
	본부임원	현봉식		본부임원	김남우

소 속	직 위 및 종 목	성 명	소 속	직 위 및 종 목	성 명
	본부임원	문형천	중문동	코치(육상)	김진철
	본부임원	오용범		코치(줄넘기)	김대인
	본부임원	허문수		코치(축구)	윤호경
	본부임원	현창권		코치(탁구)	유근춘
	감독(배드민턴)	허봉남		단장	한인수
	감독(육상)	강정택		부단장	강창화
	감독(줄넘기)	전승옥		총감독	김창범
	감독(축구)	이정국		본부임원	강상기
	감독(탁구)	원관순		본부임원	강영림
	주무(배드민턴)	고미숙		본부임원	변경희
	주무(육상)	김준수		본부임원	안정훈
	주무(줄넘기)	강현영		본부임원	원종옥
	주무(축구)	송정훈		감독(배드민턴)	양덕준
	주무(탁구)	오수민		감독(씨름)	오창주
	코치(배드민턴)	현경희		감독(육상)	김광녀
	코치(육상)	양현숙		감독(줄넘기)	김미량
	코치(줄넘기)	임병순		주무(배드민턴)	김태신
	코치(축구)	고상국		주무(씨름)	양승조
	코치(탁구)	장범순		주무(육상)	신은경
	대천동	단장		김운석	주무(줄넘기)
부단장		홍동표	코치(배드민턴)	김민찬	
총감독		이창용	코치(씨름)	변철우	
본부임원		강희봉	코치(육상)	임재현	
본부임원		고부영	코치(줄넘기)	강선애	
본부임원		이상엽	단장	오창석	
본부임원		한대근	부단장	현승태	
본부임원		홍성식	총감독	임수진	
감독(배드민턴)		채점석	본부임원	강맹진	
감독(육상)		김용철	본부임원	김흥구	
감독(줄넘기)		오영신	본부임원	성호준	
감독(축구)		박용관	본부임원	이정림	
감독(탁구)		김성보	본부임원	임창홍	
주무(배드민턴)		김영철	감독(육상)	김보성	
주무(육상)		강영애	감독(줄넘기)	강동주	
주무(줄넘기)		김정순	주무(육상)	지관석	
주무(축구)		고학수	주무(줄넘기)	강창완	
주무(탁구)		김철용	코치(육상)	나성순	
코치(배드민턴)		김성일	코치(줄넘기)	정건형	
				예래동	

초등학교 임원 명단

참가학교명	직 위	성 명
곽금초등학교	단장	강상임
	부단장	오희복
	총감독	현길자
	감독(유도)	고은미
	코치(씨름)	김광명
	감독(씨름)	김성훈
	감독(태권도)	김은희
광양초등학교	단장	강경숙
	부단장	현애심
	총감독	오제민
	코치(핸드볼)	김주희
	주무(핸드볼)	한보훈
구엄초등학교	단장	장승련
	부단장	현복선
	총감독	강미숙
	단장	조정희
	부단장	강정이
	총감독	김덕원
	총감독	김민경
	본부임원	김덕호
	본부임원	김소연
노형초등학교	단장	고용석
	부단장	정성진
	총감독	이길룡
	감독(축구)	고정우
	감독(육상)	김준수
	감독(축구)	윤재홍
대정초등학교	단장	오영희
	부단장	한미숙
	총감독	현영희
	코치(태권도)	강승철
	코치(수영)	나삼수
	감독(수영)	전여경
	코치(축구)	조성제
	감독(축구)	현충훈

참가학교명	직 위	성 명
대흘초등학교	단장	안희숙
	부단장	이용량
	총감독	허미영
	감독(줄넘기)	고세실리아
	감독(육상)	문성철
도남초등학교	단장	조성신
	부단장	라순희
	총감독	송명혜
	코치(축구)	고민범
	감독(축구)	고지훈
	코치(축구)	김봉준
	감독(육상)	김소형
	감독(산악)	김재현
	감독(볼링)	박진아
	감독(바둑)	정명수
	감독(축구)	조용준
도리초등학교	단장	고순옥
	부단장	양순옥
	총감독	김용관
도순초등학교	단장	양동렬
	부단장	진영삼
	총감독	김민기
동광초등학교	단장	부태준
	부단장	강태심
	총감독	김석범
	감독(태권도)	오재준
	코치(배드민턴)	이숙미
	감독(육상)	이우환
동남초등학교	단장	강동효
	부단장	채종금
	총감독	진성빈
동홍초등학교	단장	백철호
	부단장	강정희
	총감독	김명석
	감독(댄스스포츠)	강도준
	코치(테니스)	박두환
	감독(수영)	안재호
	감독(축구)	현승원

선수단 임원명단

참가학교명	직 위	성 명
동화초등학교	단장	김영미
	부단장	부인순
	총감독	송원혁
	본부임원	강주한(여초풋살)
	본부임원	김석현(남초풋살)
물메초등학교	단장	강병희
	부단장	한진옥
	총감독	정준혁
법환초등학교	단장	허덕희
	부단장	고형순
	총감독	허원석
보목초등학교	단장	한천민
	부단장	강순자
	총감독	김정인
	본부임원	강희숙
	감독(태권도)	문우종
	본부임원	이수연
삼성초등학교	단장	강현심
	부단장	윤성희
	총감독	장종호
삼화초등학교	단장	홍희정
	부단장	고옥재
	총감독	유상범
	감독(플로어볼)	양원석
	코치(댄스스포츠)	오미숙
	본부임원	이찬혁
	감독(넷볼)	이찬혁
	코치(플로어볼)	한애실
새서귀초등학교	단장	안명숙
	부단장	강미자
	총감독	김동호
서귀서초등학교	단장	강성일
	부단장	함정순
	총감독	강동근
	감독(줄넘기)	문민경
	감독(댄스스포츠)	홍지선

참가학교명	직 위	성 명
서귀포초등학교	단장	임사문
	부단장	강은미
	총감독	이진형
	코치(축구)	고상기
	감독(축구)	정광석
	감독(축구)	현호정
	감독(배구)	황동일
서호초등학교	단장	황은실
	부단장	정두길
	총감독	공준호
성읍초등학교	단장	강순일
	부단장	김혜란
	총감독	이희혁
신광초등학교	단장	박종익
	부단장	김희옥
	총감독	박영후
	감독(육상)	김효철
	단장	박종익
	감독(야구소프트볼)	최한길
신제주초등학교	단장	김경종
	부단장	송연옥
	총감독	문창수
	감독(육상)	변창일
	감독(탁구)	부수정
	코치(티볼)	신용근
	감독(티볼)	양영훈
신촌초등학교	단장	강미숙
	부단장	홍미옥
	총감독	한동훈
	감독(플로어볼)	강희철
	감독(풋살)	고영주
아라초등학교	단장	김순관
	부단장	서성심
	총감독	홍성종
오라초등학교	단장	이신익
	부단장	김희선
	총감독	강한중
	감독(줄넘기)	남현이
	감독(탁구)	오윤경
	감독(산악)	윤영훈

선수단 임원명단

참가학교명	직 위	성 명
외도초등학교	단장	홍상국
	부단장	오진희
	총감독	고창환
	감독(수영)	김진미
	감독(육상)	김형수
	주무(축구)	박준범
	감독(축구)	허진혁
월랑초등학교	단장	양지혜
	부단장	고희숙
	총감독	김태우
	본부임원	김현수
	본부임원	서영준
	본부임원	이덕수
위미초등학교	단장	김혜자
	부단장	김이
	총감독	문정훈
이도초등학교	단장	좌용택
	부단장	이은경
	총감독	송현
	본부임원	강휘진
	본부임원	김동조
	본부임원	김춘남
	본부임원	김현우
	본부임원	최진욱
인화초등학교	단장	송만선
	부단장	강승우
	총감독	김재준
	코치(농구)	강은철
	코치(풋살)	부인혁
	코치(배드민턴)	정지수
장전초등학교	단장	김영준
	부단장	고홍자
	총감독	강기범
	코치(검도)	최우진
재릉초등학교	코치(씨름)	김용한
저청초등학교	부단장	강동헌
	총감독	양원호

참가학교명	직 위	성 명
제주남초등학교	단장	임성렬
	부단장	백영희
	총감독	김병수
	감독(야구소프트볼)	유병욱
제주서초등학교	단장	문복실
	부단장	고기수
	총감독	홍진석
	코치(축구)	강범학
	감독(축구)	김승제
	감독(체조)	이경애
	주무(체조)	이진
제주중앙초등학교	단장	김금희
	부단장	박형숙
	총감독	김봉철
중문초등학교	단장	강옥화
	감독(축구)	양재환
	코치(축구)	강민석
	감독(수영)	임보민
토평초등학교	단장	하명금
	부단장	고숙이
	총감독	문신철
표선초등학교	단장	이종보
	부단장	조수경
	총감독	고달호
	감독(핸드볼)	김기범
	코치(핸드볼)	김기성
	감독(핸드볼)	이승욱
하귀초등학교	단장	송준의
	부단장	정원희
	총감독	노승우
	감독(축구)	김경용
	코치(축구)	조성빈
하례초등학교	단장	김대민
	부단장	오순경
	총감독	권승용

선수단 임원명단

참가학교명	직 위	성 명
한라초등학교	단장	강시남
	부단장	김인선
	총감독	허영수
	감독(티볼)	고은상
	코치(티볼)	남정현
	감독(축구)	송지원
	감독(유도)	유기범
한림초등학교	단장	김진선
	부단장	서승필
	총감독	임영철
한마음초등학교	단장	이창화
	부단장	김형철
	총감독	고명철
	감독(댄스스포츠)	송봉열
한천초등학교	단장	고범석
	부단장	백홍실
	총감독	양성국
	코치(탁구)	강희숙
	감독(농구)	고승남
	코치(농구)	김성익
	감독(탁구)	김수정
	코치(배드민턴)	부정숙
	코치(플로어볼)	송종언
	코치(티볼)	최근일
	감독(플로어볼)	현명철
	감독(배드민턴)	홍성민
	함덕초등학교	단장
부단장		오승희
총감독		김현아
감독(농구)		강창호
코치(농구)		이대근
화북초등학교	단장	김근봉
	부단장	김문일
	총감독	정요한
	코치(축구)	강경환
	감독(축구)	강원진
	감독(육상)	손환주
	코치(육상)	장재혁
효돈초등학교	단장	강성룡
	부단장	강희숙
	총감독	김진우
	감독(태권도)	양재영
NLCS Jeju(초)	총감독	Andrew Douglass

중학교 임원 명단

학교명	직 위	성 명
남원중학교	단장	부동혁
	부단장	김두욱
	총감독	한영진
	감독(농구)	손희락
남주중학교	단장	오기녕
	부단장	김정우
	총감독	강영철
	감독(태권도)	김효상
	코치(태권도)	박양배
	감독(육상)	이광훈
노형중학교	감독(플로어볼)	심재원
서귀포여자중학교	단장	박경숙
	부단장	고영종
	총감독	고승필
	감독(배구)	오명재
서귀포중학교	단장	양덕부
	부단장	한경희
	총감독	김철웅
	감독(탁구)	강요한
	감독(농구)	강한호
	감독(유도)	김성현
	감독(축구)	김승범
	감독(축구)	박동수
	감독(배드민턴)	이종찬
	감독(족구)	현영은
	감독(수영)	현용훈
성산중학교	본부임원	김동규
	단장	송경철
	부단장	노금주
	총감독	김순봉
	본부임원	김태홍
세화중학교	단장	송시태
	부단장	고성범
	총감독	강민성
	본부임원	이상화

선수단 임원명단

학교명	직 위	성 명
신성여자중학교	총감독	곽상윤
	단장	송동림
	부단장	송건중
	감독(육상)	이진호
	코치(육상)	황윤미
아라중학교	단장	강창효
	부단장	강재철
	총감독	이진현
	코치(태권도)	김영철
안덕중학교	단장	김종희
	부단장	이경엽
	총감독	송명주
애월중학교	본부임원	강재규
	단장	김상진
	부단장	고성무
	총감독	고석형
오름중학교	부단장	김경도
	단장	김용관
	총감독	김철호
	감독(농구)	박태호
	코치(농구)	양현준
오현중학교	감독(축구)	강경훈
	단장	고우현
	부단장	고경수
	총감독	이귀철
	감독(태권도)	김형준
	본부임원	노동진
	본부임원	주효준
	코치(축구)	현종협
	단장	김충우
저청중학교	부단장	양승관
	총감독	김성환
	단장	강남일
제주대학교사범대학부설중학교	부단장	윤형범
	총감독	윤필병
	본부임원	김예지
	본부임원	엄진호
	본부임원	윤동석
	코치(농구)	김용
	단장	이문하
제주동여자중학교	부단장	강경애
	총감독	고병기
	본부임원	박지혜
	본부임원	이유빈
	본부임원	이유빈

학교명	직 위	성 명
제주동중학교	본부임원	김락훈
	단장	김병수
	부단장	김창수
	총감독	이재상
	본부임원	유지혁
	본부임원	이강영
	본부임원	조형종
제주서중학교	본부임원	강문봉
	단장	김병찬
	부단장	강석진
	총감독	오선철
	감독(유도)	강전민
	코치(축구)	김명준
	본부임원	김준환
	감독(배드민턴)	박주현
	감독(복싱)	양용재
	코치(레슬링)	이병열
	코치(복싱)	정건영
	본부임원	정방택
	감독(축구)	탁형욱
	코치(유도)	홍창숙
제주여자중학교	단장	한기흥
	부단장	김태식
	총감독	강성보
	총감독	강성보
제주제일중학교	단장	홍재호
	부단장	고영욱
	총감독	김웅식
	감독(볼링)	고홍림
	본부임원	공명신
	감독(배드민턴)	김다연
	감독(농구)	박기현
	코치(야구소프트볼)	박승모
	감독(축구)	부재현
	감독(야구소프트볼)	오봉욱
	감독(축구)	유미정
	코치(축구)	현정식

선수단 임원명단

학교명	직 위	성 명
제주중앙여자중학교	단장	고석종
	부단장	양창홍
	총감독	김명춘
	코치(농구)	부영란
	감독(줄넘기)	한다미
제주중앙중학교	단장	양한진
	부단장	이우실
	총감독	김종표
	감독(축구)	김병국
	주무(축구)	김용석
	감독(농구)	남희광
	감독(육상)	명성재
	코치(축구)	서상훈
	감독(탁구)	이준혁
	감독(수영)	이현빈
	감독(태권도)	정한수
제주중학교	단장	김영민
	부단장	강봉석
	총감독	이영기
	총감독	허윤
	코치(농구)	문용수
	본부임원	신병호
	감독(축구)	이상현
	감독(농구)	홍경호
조천중학교	본부임원	황호령
	단장	김홍중
	부단장	김승빈
	총감독	이수완
	코치(플로어볼)	신도현
	감독(탁구)	최원국
탐라중학교	감독(축구)	홍철우
	단장	부귀현
	부단장	이양숙
	총감독	강보원
	감독(정구)	김상준
	감독(수영)	김한아
	감독(배구)	마상문
	감독(탁구)	문수정
탐라중학교	본부임원	송길현
	감독(풋살)	최병철

학교명	직 위	성 명
표선중학교	단장	고성원
	부단장	현연숙
	총감독	최성환
	코치(축구)	강훈석
	코치(농구)	권은영
	감독(농구)	김동희
	감독(넷볼)	김수연
	감독(축구)	홍영호
한라중학교	단장	김재돈
	부단장	김찬호
	총감독	임두영
	코치(수영)	강혜영
	코치(검도)	고영진
	감독(넷볼)	김빛나
	코치(넷볼)	김지훈
	코치(체조)	양진선
	감독(축구)	오탁규
	코치(축구)	윤창민
	감독(축구)	이도성
	감독(검도)	정우석
	한림여자중학교	단장
부단장		김명신
총감독		민경율
함덕중학교	단장	박종일
	부단장	강명화
	총감독	이광희
	코치(농구)	김용범

고등학교 임원 명단

소속	직 위	성 명
남녕고등학교	단장	김봉모
	부단장	박권룡
	총감독	임병기
	코치(육상)	강태식
	감독(육상)	고민화
	코치(태권도)	김동연
	감독(체조)	김승필
	코치(체조)	김종구
	감독(태권도)	문재성
	코치(역도)	박윤지
	코치(씨름)	박준완
	코치(레슬링)	배명환
	감독(볼링)	서영삼
	코치(볼링)	오현철
	감독(수영)	이소원
	코치(수영)	정보근
	코치(복싱)	한희석
	코치(유도)	현후익
남주고등학교	단장	한상용
	부단장	현순호
	총감독	김근대
	감독(태권도)	이광석
	감독(배구)	한덕중
대기고등학교	단장	강문유
	부단장	강봉준
	총감독	정동곤
	코치(축구)	강두호
	감독(배드민턴)	김대호
	감독(축구)	이원행
	감독(축구)	장영훈
	감독(육상)	최윤광
대정고등학교	단장	우옥희
	부단장	임종식
	총감독	송정우

소속	직 위	성 명
대정여자고등학교	단장	고병석
	부단장	김수봉
	총감독	안정필
	감독(바둑)	이명훈
삼성여자고등학교	단장	허원혁
	부단장	고성혁
	총감독	김경찬
	감독(티볼)	강영운
	감독(배드민턴)	오철
서귀포고등학교	감독(넷볼)	장은실
	단장	정성중
	부단장	고창근
	총감독	김철정
서귀포여자고등학교	본부임원	강나미
	단장	한태국
	부단장	강창우
	총감독	오동준
	본부임원	김연희
	감독(티볼)	김형건
	본부임원	서의성
	본부임원	허현숙
감독(축구)	이성대	
성산고등학교	단장	박홍익
	부단장	임재린
	총감독	오현수
세화고등학교	단장	김근수
	부단장	김오진
	총감독	고영호
	감독(배드민턴)	신중화
	감독(농구)	현동근
신성여자고등학교	감독(산악)	강철
	단장	송동림
	부단장	박홍률
	총감독	고호석
	본부임원	윤호천
	본부임원	차종현
	감독(플로어볼)	지은주
영주고등학교	단장	김인기
	부단장	이동성
	총감독	김형택

선수단 임원명단

소속	직 위	성 명
오현고등학교	단장	이계형
	부단장	오상우
	총감독	양익전
	감독(농구)	강동협
	코치(농구)	김기욱
	감독(축구)	김하늘
	주무(농구)	문정훈
	코치(축구)	박성완
	단장	이계형
	부단장	오상우
	총감독	양익전
	제주고등학교	단장
부단장		오정보
총감독		김종식
본부임원		김명보
본부임원		양기현
본부임원		진성주
코치(사격)		김태조
코치(검도)		박동훈
코치(레슬링)		박승주
코치(야구소프트볼)		조의재
제주대학교사범대학부설고등학교	단장	황상선
	부단장	김순찬
	총감독	박노준
제주여자고등학교	단장	정희복
	부단장	진순효
	총감독	이창래
	감독(수영)	고보경
	감독(요트)	고석중
	감독(축구)	이상엽
	감독(배드민턴)	허원보
제주여자상업고등학교	단장	김선희
	부단장	석광일
	총감독	고정호
	감독(사격)	김기하
	코치(사격)	홍영욱

소속	직 위	성 명
제주제일고등학교	감독(수영)	김유한
	감독(농구)	김진욱
	단장	문영봉
	부단장	한덕보
	총감독	안성철
	감독(수영)	양은정
	감독(축구)	이태길
	감독(배드민턴)	정재철
	감독(축구)	허제정
제주제일고등학교부설방송동신고등학교	감독(수영)	임보민
제주중앙고등학교	단장	채칠성
	부단장	최범윤
	총감독	김준오
	본부임원	이용철
	감독(축구)	김석모
제주중앙여자고등학교	단장	조동수
	부단장	임창두
	총감독	양근영
	본부임원	나영식
	본부임원	조한나
	감독(배드민턴)	나영식
	감독(줄넘기)	박정현
중문고등학교	단장	이상훈
	부단장	진규섭
	총감독	최재진
	주무(농구)	김민석
	본부임원	류재필
	본부임원	변우식
표선고등학교	단장	현계룡
	부단장	김영돈
	총감독	박석래
	감독(축구)	고안수
	감독(탁구)	양태석
	감독(사격)	임주영
한국뷰티고등학교	단장	김영식
	부단장	안성의
	총감독	송복자
	코치(플로어볼)	김민우
	감독(풋살)	송상선

선수단 임원명단

소속	직 위	성 명
한림고등학교	단장	김승립
	부단장	이영철
	총감독	김기환
	감독(축구)	강동혁
한림공업고등학교	단장	강공택
	부단장	오경석
	총감독	구남철
	코치(농구)	고문규
	감독(탁구)	고평석
	감독(배드민턴)	김은순
	감독(태권도)	김천희
	감독(족구)	김태경
	감독(볼링)	박동준
	감독(농구)	우상규
	감독(산악)	이승아
	감독(축구)	현동남
	함덕고등학교	단장
부단장		윤철훈
총감독		박종문
감독(유도)		고영완
코치(복싱)		김가람
코치(유도)		김시홍
NLCS Jeju(고)	단장	Paul Friend
	부단장	Cai Roberts
	총감독	Tricia eMartino
	감독(넷볼)	Anel Meyer
	감독(탁구)	Laetitia Choi
	감독(수영)	강민선
	감독(농구)	김홍륜
	주무(넷볼)	신유진
	주무(탁구)	우수호

제52회 도민체육대회 종목별 경기장 및 경기일정

○ 제주시 경기장

★유년부, 학생부(스포츠클럽부 포함) ○읍면·동 대항 ◆동호인클럽 대항(재외도민 포함) ●장애인부

번호	종목	경기장소	경기일정				비고
			사전경기	4/13(금)	4/14(토)	4/15(일)	
1	검도	제주고등학교 체육관			★09:00~17:00 ◆09:00~17:00		
2	게이트볼	제주북합체육관 게이트볼장		◆07:30~18:00			
3		한림 전천후 게이트볼장		●08:00~17:00			
4	골프	오라CC		◆07:00~17:00			
5	국학기공	제주시민회관				◆10:00~14:00	
6	공도	한라정 궁도장			◆09:00~		
7	그라운드골프	심양 축구장		◆09:00~16:00			
8	근대5종	외도수영장		★10:00~11:30			
9		귀일중학교 운동장			★10:00~12:00		
10	농구 (휠체어농구)	한라중학교 체육관	4/7(토), 4/8(일) ★09:00~18:00		★09:00~15:00	★09:00~18:00 ◆12:00~16:00	
11		함덕초등학교 체육관	4/8(일) ◆09:00~18:00		★09:00~18:00	★09:00~18:00	
12		제주제일중학교 체육관			★09:00~18:00	★09:00~17:00	
13		탐라장애인종합복지관 체육관			●10:00~13:00		
14	당구	노형 준당구클럽			◆10:00~ (개인전)	◆10:00~ (단체전)	
15		신제주 송프로당구클럽		◆10:00~ (개인전)			
16		시청 푸우포켓클럽			◆10:00~ (포켓9 개인전)	◆10:00~ (포켓8 개인전)	
17		드림당구장			●10:00~16:00		
18	댄스스포츠	애월체육관			★11:00~17:00 ◆11:00~17:00		
19	레슬링	제주관광대학교 체육관		★13:00~15:00			
20	론볼	한림종합운동장 론볼장			●10:00~17:00		
21	롤러스포츠 (인라인하키)	제주종합경기장 인라인하키장			★10:00~18:00 ◆10:00~18:00	★10:00~18:00 ◆10:00~18:00	
22	바둑	탐라장애인종합복지관 체육관				★10:00~17:00 ◆10:00~17:00	
23		삼화기원			●09:00~18:00		
24	배구 (좌식배구)	사라봉다목적체육관			★09:00~ ○09:00~	◆09:00~	
25		탐라장애인종합복지관 체육관			●13:00~17:00		
26	배드민턴	제주북합체육관			★09:00~17:00 (스포츠클럽) ○09:00~17:00 (개인, 혼합복식) ◆09:00~17:00 (개인, 혼합복식)	○09:00~17:00 (단체전) ◆09:00~17:00 (단체전)	
27				●13:00~18:00			
27	보디빌딩	제주종합경기장 광장			◆14:00~17:00		
28	복싱	제주종합경기장 복싱장	3/31(토) ★13:00~17:00 ◆13:00~17:00				

번호	종목	경기장소	경기일정				비고
			사전경기	4/13(금)	4/14(토)	4/15(일)	
29	볼링	스트라이크볼링장	4/8(일) ◆10:00~18:00	○09:00~18:00	○09:00~18:00	○09:00~14:00	
30		팬코리아볼링장	4/7(토),4/8(일) ★10:00~18:00		●09:00~16:00		
31	사격	제주고등학교 사격장			★10:15~12:00		
32	산악	제주종합경기장 오름마당			★10:00~18:00 ◆10:00~18:00	★10:00~18:00 ◆10:00~18:00	
33	수영	제주종합경기장 실내수영장		★09:00~18:00 (선수부)	★09:00~13:00 (스포츠클럽) ◆13:30~18:00 ○13:30~18:00 ●10:30~12:00	◆09:00~15:00 ○09:00~15:00	
34	스쿼시	도 체육회관 스쿼시장				★10:00~17:00 ◆10:00~17:00	
35	승마	제주대학교 승마장			◆09:00~17:00	◆09:00~17:00	
36	실내조정	탐라장애인종합복지관 체육관		●10:30~11:30			
37	씨름	한라씨름장			★10:00~13:00 ○10:00~13:00 ◆10:00~13:00		
38	야구소프트볼	제주종합경기장 야구장	4/12(목) ◆09:00~22:00	★09:00~17:00 ◆09:00~22:00	★09:00~17:00 ◆09:00~22:00	★09:00~17:00 ◆09:00~22:00	
39	역도	도 체육회관 역도장			★11:00~12:30		
40	요트	이호해수욕장			★14:00~18:00 ◆14:00~18:00	★14:00~18:00 ◆14:00~18:00	
41	우슈	사라봉다목적체육관	4/7(토) ★09:00~13:00 ◆09:00~13:00				
42	유도	제주유도회관		★10:00~13:00	★10:00~12:00 ◆10:00~12:00		
43	육상	제주종합경기장 주경기장			★09:30~17:00 ○11:00~ 400,800mR예선 ○17:00~ 400,800mR준결	★09:00~14:30 ◆14:00~18:00 ○14:45~ 400mR결승 ○16:30~ 800mR결승	
44		애향운동장			●10:00~15:00		
45	자전거(사이클)	B M X 개인으로 도로주 독주	삼화지구 스포츠킴원			★15:00~17:00	
46		세인트모골프장 인근도로			★09:30~13:00 ◆09:30~13:00		
47		제주대학교 운동장				★09:30~13:00 ◆09:30~13:00	
48		제주대학교 운동장			●11:00~12:00		
49	정구	연정구장			★09:30~12:00 ◆09:30~		
50	족구	사라봉축구장				★08:00~17:00 ◆08:00~17:00	
51	줄넘기	제주동여자중학교 체육관			★10:00~15:00 ◆10:00~15:00		
52	체조	도체조 에로빅스	도 체육회관 체조장		★10:00~12:00		
53		제주종합경기장 광장				○09:00~17:00 ◆13:00~	
54	축구	제주종합경기장 주경기장				○14:00~16:00	음면동 결승
55		이호축구장	4/8(일) ★10:00~12:00 (여초부 결승)	★09:00~18:00	★09:00~13:00 ◆13:00~18:00	★09:00~18:00	
56		노형미리내 축구장		★09:00~18:00	★09:00~18:00	★09:00~18:00	
57		외도 1축구장		★09:00~18:00	★09:00~18:00	★09:00~18:00	
58		외도 2축구장		★09:00~18:00	★09:00~18:00	★09:00~18:00 ◆09:00~18:00	
59		회천축구장		○09:00~18:00	○09:00~18:00	◆09:00~15:00	